

Каталог
10/2018

Пластиковое окно

activPilot Comfort PADK, PADM, PADS, PAD

Фурнитурная система с функцией параллельного смещения оконной створки от рамы

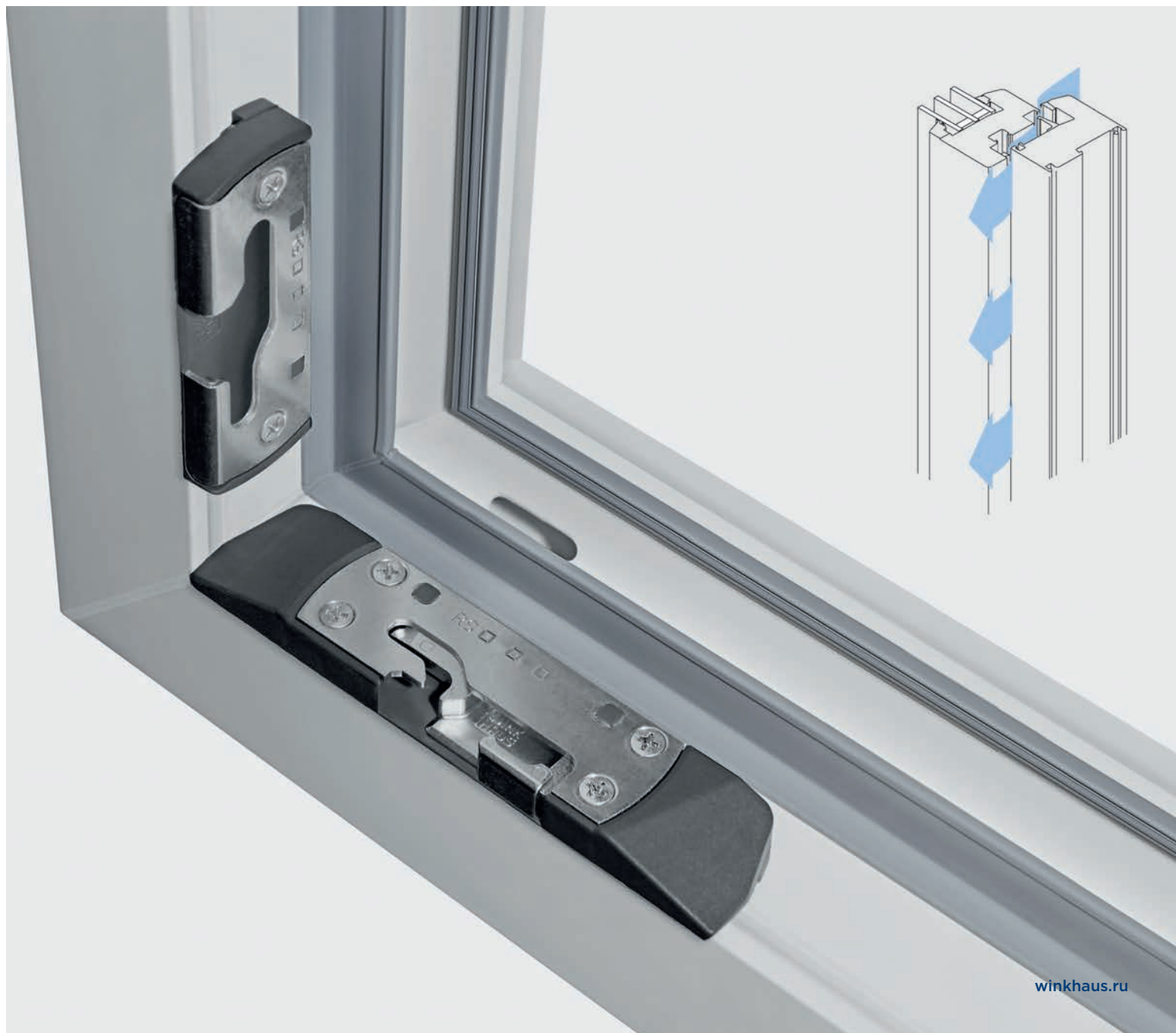

Информация и фотографии, представленные ниже, отвечают актуальному техническому состоянию нашего продукта. Мы оставляем за собой право внесения изменений в продукт. Все данные, представленные в этом документе, были собраны и проверены с большой тщательностью. Указанные размеры - это размеры частично с округлением! В связи с технологическим прогрессом, изменениями в законодательстве, а также всеми остальными изменениями, которые неизбежны, мы не в состоянии гарантировать правильности, комплектности и актуальности представленной информации. Будем благодарны за все рекомендации и предложения. Фурнитурная система может быть установлена в окне с учетом представленных в каталоге информации и указаний, касающихся типа оконной конструкции.

Copyright:

© Aug. Winkhaus GmbH & Co. KG, Все авторские права защищены. Возможны изменения.

Содержание

1

Общие сведения

activPilot Comfort Общие сведения о продукте

Страницы

2 - 18

activPilot Comfort PADK

19 - 104

- Открывание, откидное положение, параллельное смещение створки от рамы и закрывание
- Повышенная взломостойкость до класса RC2, согласно DIN EN 1627-1630



activPilot Comfort PADM

104 - 162

- Поворотная фурнитура с функцией параллельного смещения створки от рамы с электроприводом
- Приспособлено для проветривания независимо от пользователя согласно DIN 1946-6:2009-05
- Повышенная взломостойкость до класса RC2, согласно DIN EN 1627-1630
- Совмещение с системой автоматического (циклического) проветривания
- Комфортное обслуживание при помощи пульта или сенсорной панели управления



activPilot Comfort PADS

163 - 216

- Фурнитурная система с поворотной функцией и параллельным смещением створки от рамы
- Для арочных окон, трапециевидных и других окон нестандартных форм



activPilot Comfort PAD

217 - 264

- Фурнитурная система с поворотной функцией и параллельным смещением створки от рамы
- Ручка на противоположной стороне петель или внизу
- Повышенная взломостойкость до класса RC2, согласно DIN EN 1627-1630



Много окон. Разные варианты. Одна фурнитурная система.

activPilot: стандарт поворотного-откидной фурнитуры

Больше 160 лет компания Winkhaus производит и продает изделия самого высокого качества, отвечающие высоким требованиям клиентов. Передовые и новаторские решения для окон и дверей - это фирменный знак Winkhaus.

Стандарт системы activPilot

Система activPilot фирмы Winkhaus соединяет в себе много инновационных, практических решений, которые в будущем станут стандартом. activPilot - модульная система с прозрачной структурой и значительно уменьшенным количеством элементов в сравнении с предыдущими решениями. Фурнитура activPilot приспособлена как к ручному монтажу, так и автоматическому. Новая система, благодаря своей гибкости, дает производителю возможность реагирования на почти каждое пожелание клиента. Интересные дополнительные функции, новая система запирания и упрощенная возможность изменения стандарта безопасности - это существенные аргументы для покупателей окон. Современный дизайн дополнительно подчеркивает высокое качество и потребительские преимущества продукта.

Модульная система

Конструкция системы activPilot обеспечивает простой и быстрый монтаж фурнитуры. Окно с модульной системой, универсальными многофункциональными элементами. Исключены специальные элементы на раму, вместо них - стандартные ответные планки с адаптером. Комплектующие, которые до этого времени поставлялись как элементы для сборки, производитель окон получает смонтированными. Вышеупомянутые изменения упрощают и ускоряют монтаж фурнитуры на створке и на раме. Кроме этого, количество фурнитуры, которое заказывает и складировает производитель окон, значительно сократилось.

Новая система запирания восьмигранными грибовидными цапфами

activPilot повышает уровень комфорта в пользовании. Превосходный механизм запирания обеспечивает не только отличное взаимодействие запирающего штифта и ответной планки, но также оптимальную герметичность окна. Благодаря широкому диапазону монтажных допусков фальцевого зазора и восьмигранной цапфы фурнитура activPilot может применяться в разных профильных системах. Простая регулировка прижима створки к раме и равномерное распределение силы, действующей на фурнитуру - это ее очередные достоинства.

Дизайн

В системе activPilot эргономия и функциональность сочетаются с эстетикой выполнения и декоративными элементами, которые появляются тоже на элементах створки. Ответные планки на раму и петли с закругленными краями запроектированы согласно новым трендам в промышленном дизайне. Благодаря этому, не только элегантно смотрятся, но их также легко содержать в чистоте. Восьмигранная запирающая грибовидная цапфа - это решение единственное в своем роде. Гарантирует плотность и безопасность как окон в стандарте, так и окон с повышенной устойчивостью к взлому. Дополнительно предоставляет пользователю окон возможность регулировки прижима створки к раме специальным регулировочным ключом. Рычаг с кнопкой повышает эстетические и функциональные преимущества двустворчатых окон со штамплом. Это совсем новая концепция, неизвестная до сих пор в оконной технологии.

Покрытие

Фурнитура activPilot имеет покрытие, базирующееся на применении нанотехнологии. Такое покрытие характеризуется очень высоким уровнем стойкости на влияние внешних факторов. Это подтверждают тесты контроля качества, выполненные во время изменения климата, а также тесты в солевой камере согласно норме DIN EN 1670 (2007). Дополнительно фирмой Winkhaus проводятся тесты на незастроенной территории, где проверяется практическое функционирование фурнитуры. Этим самым компания Winkhaus может дать многолетнюю гарантию на функциональность и покрытие фурнитуры.

Надежная защита

Благодаря модульной структуре, activPilot предоставляет возможность простого изменения стандарта безопасности. Повышение безопасности заключается в замене нескольких стандартных ответных планок на противовзломные. Нет необходимости производить замену элементов на створке на специальные, потому что каждый стандартный элемент на створке, взаимодействуя с противовзломной ответной планкой, отвечает требованиям повышенной стойкости против взлома. Восьмигранные запирающие штифты выполнены из стали высокого качества. Они гарантируют безопасное запирание уже в стандарте. В зависимости от количества и вида применяемых противовзломных ответных планок, фурнитура отвечает требованиям нормы DIN EN 1627:1630, RC2.

Испытания и сертификаты (QM 328)

Новая система фурнитуры прошла ряд испытаний соответствия европейским нормам EN 13126-8 и EN 1191, а также была протестирована дополнительно согласно системе качества QM 328 Института ift в г. Розенхайм, проверяющим выносливость продукта, механизмы контроля качества, применяемые производителем и получила соответственный сертификат.

Испытания и сертификаты

Группа Winkhaus получила сертификат DIN EN ISO 9001:2015 / DIN EN ISO 50001:2011 для всех производственных предприятий группы. Сертификат ISO 9001:2008, полученный в рамках групповой сертификации, гарантирует, что каждое производственное предприятие Winkhaus применяет и соблюдает соответственные процедуры производственного процесса, обеспечивая тем самым одинаковое качество всем своим продуктам.

Испытание на прочность

Новая система прошла ряд испытаний, проведенных независимыми органами по сертификации и в лаборатории фирмы Winkhaus. Испытания соответствия европейским нормам EN 13126-8 (тесты на стойкость фурнитуры) и EN 1191 (тесты на стойкость окон и дверей), проведенные в Институте ift в г. Розенхайм, подтвердили, что система activPilot отвечает самым высоким требованиям ЕС. Новая фурнитура прошла также специальные тесты согласно системе сертификации QM 328 Института ift в г. Розенхайм, проверяющие продукцию на прочность и выносливость, а также механизмы контроля качества, применяемые производителем и получила соответствующий сертификат. Фурнитура activPilot Concept прошла ряд испытаний относительно пригодности для окон с весом створки до 130 кг, activPilot Select - до 150 кг, а activPilot Comfort - до 100 кг.



1

Обслуживание клиента

Фирма Winkhaus предлагает Клиентам широкий спектр дополнительных услуг: логистическая поддержка - профессиональный консалтинг - комплексный пакет информационных услуг в технологии программного обеспечения WH OKNA. За более подробной информацией обращайтесь к торговым представителям Winkhaus.

Крепление элементов, отвечающих за безопасность и соответствие обязывающим нагрузкам

Для обеспечения соответственного функционирования окон и балконных дверей на протяжении более длительного периода, следует обратить особое внимание на крепление фурнитурных элементов, существенных относительно безопасного пользования окнами.

Ответственность за профессиональное и соответствующее требованиям крепление фурнитуры на створке и раме берет на себя производитель окон и балконных дверей. Внимание! Следует обязательно соблюдать представленные требования и рекомендации по ответственности за продукт. Всегда следует применять шурупы соответственной длины и соответствующие обязывающим нагрузкам. Шурупы для крепления верхней и нижней петли прикручивать в армирование профиля.

Базовые параметры фурнитурной системы activPilot

Ниже представлены общепринятые обязывающие показатели для всех фурнитурных элементов системы activPilot, устанавливаемых на створке, если на соответствующих страницах о продукте не указано иначе.

- Ширина планки элементов на створку: 16 мм
- Периметральное и силовое соединение элементов фурнитуры (без соединяющих пластин)
- Фурнитурные элементы на створку поставляются в среднем заводском положении.
- Противовзломная 8-гранная грибовидная цапфа с возможностью регулировки прижима
- Фурнитурные элементы на створку - универсальные - для левого или правого открывания (если не указано иначе).



ift-KONFORMITÄTSZERTIFIKAT
ift- СЕРТИФИКАТ СООТВЕТСТВИЯ



Beschläge / Фурнитура

Produktfamilien <i>Семейства продуктов</i>	Dreh- und Drehkippsbeschläge für Fenster und Fenstertüren <i>Поворотные и откидные фурнитуры для окон и створок</i>
Produkt <i>Продукт</i>	autoPilot, activPilot, proPilot
Einsatzbereich <i>Область применения</i>	Systeme mit entsprechender Beschlagaufnahme <i>Системы с соответствующей канавкой для крепления фурнитуры</i>
max. Flügelgewicht <i>Макс. вес створки</i>	200 kg
Hersteller <i>Предприятие</i>	Aug. Winkhaus GmbH & Co. KG August-Winkhaus-Str. 31, D 48291 Telgte
Produktionsstandort <i>Местонахождение</i>	Aug. Winkhaus GmbH & Co. KG August-Winkhaus-Str. 31, D 48291 Telgte



Mit diesem Zertifikat wird bescheinigt, dass die benannten Beschläge den Anforderungen des ift-Zertifizierungsprogramms für Beschläge (QM328:2014-5) entsprechen. Grundlagen sind durch das Prüflabor erstellte Produktfamilien der aufgeführten Beschläge, Prüfung durch das Prüflabor nach EN 13126:2006 und EN 1191:2012 unter Berücksichtigung der Anwendungsdiagramme, eine werkseigene Produktionskontrolle des Herstellers und eine Fremdüberwachung der Fertigung durch die Überwachungsstelle in den benannten Standorten. Die Gültigkeitsdauer des Zertifikates beträgt 5 Jahre. Mit der Erteilung des Zertifikates ist eine regelmäßige Fremdüberwachung des Herstellers verbunden. Das Zertifikat darf nur unverändert vervielfältigt werden. Alle Änderungen der Voraussetzungen für die Zertifizierung sind dem ift-Q-Zert mit den erforderlichen Nachweisen unverzüglich schriftlich anzuzeigen.

Das Unternehmen ist berechtigt, die Beschläge gemäß der ift-Zeichensatzung mit dem „ift-zertifiziert“-Zeichen zu kennzeichnen.

Dieses Zertifikat enthält 2 Anlagen:
1: Übersicht der Produktfamilien
2: Austauschbarkeit nach EN 14351-1

Dанным сертификатом подтверждается, что указанные приборы отвечают требованиям ift-программы сертификации для приборов (QM328:2014-5).

Основой являются семейства продуктов указанных приборов, определенных контрольной лабораторией, контроль контрольной лабораторией соответственно EN 13126:2006 и EN 1191:2012 с учетом диаграмм применения, внутризаводской контроль производства изготовителем, и контроль службой надзора со стороны, в указанных местах.

Срок действия сертификата - 5 лет. С выдачей данного сертификата связан регулярный независимый контроль завода-изготовителя со стороны.

Сертификат разрешается размножать только без изменений. О любых изменениях условий для сертификации необходимо немедленно, письменно сообщать ift-Q-Zert, с приложением соответствующих документов.

Предприятие вправе производить маркировку приборов соответственно ift-уставу о маркировках, знаком „ift-сертифицировано“.

Данный сертификат содержит 2 приложения:

- 1: Обзор семейств продуктов
- 2: Взаимозаменяемость соответственно EN 14351-1



EN 1191
EN 12400
Klasse 2



Dauerfunktion
Длительная работа



EN 12046-1
EN 13115
Klasse 2



Bedienkräfte
Необходимые усилия для обслуживания



EN ISO 9227
EN 1670
Bis Klasse 5



Korrosionsschutz
Защита от коррозии

Christian Kehrer

Rosenheim
07.06.2016

Christian Kehrer
Leiter ift Zertifizierungs- und Überwachungsstelle
Руководитель органа сертификации и надзора

Ulrich Sieberath

Ulrich Sieberath
Institutsleiter
Директор института

Vertrag-Nr. / Контракт №.: 228 7019950 Zertifikat-Nr. / Сертификат №.: 228 7019950-1-13
Gültig bis / Срок действия до: 17.11.2018

2009-02 / 675

ift Rosenheim GmbH
Theodor-Giell-Str. 7-9
D-83026 Rosenheim

Kontakt
Tel. +49 8031 261-0
Fax +49 8031 261-290
www.ift-rosenheim.de

Prüfung und Kalibrierung – EN ISO/IEC 17025
Inspektion – EN ISO/IEC 17020
Zertifizierung Produkte – EN ISO/IEC 17065
Zertifizierung Managementsysteme – EN ISO/IEC 17021

Notified Body 0757
PLZ-Stelle: BAY 18

DAKKS
Deutsche
Akkreditierungsstelle
D-28-11449-01-00

Другие сертификаты доступны на нашем сайте.

1

Anlage/Приложение 1
 Zertifikat-Nr./Сертификат №.: 228 7019950-1-13
 Hersteller/Предприятие: Aug. Winkhaus GmbH & Co. KG
 Ausgabedatum/Дата выдачи: 07.06.2016

Blatt/Lист 1 von 2



In der Zertifizierung enthaltene Produktfamilien für Fenster- und Fenstertürsysteme mit geeigneter Beschlagsaufnahme.
 Семейства продуктов для систем окон и створок с подходящими канавками для крепления фурнитуры, на которые распространяется сертификация

Ifd. Nr. №	Ausführung Bandselle Исполнение створки навески	Ausführung Flügelbeschlag Исполнение фурнитура створок	Beschreibung der Ausführung der blendramenseitigen Beschlagsausführung Описание исполнения фурнитуры со стороны раздельной рамы				Flügelgewicht Вес створки	Klassifizierung entsprechend der Nachweise nach EN 13126-8 Классификация соответственно документации по EN 13126-8								
			Winkelband Угловая петля	Scherenlager Раздвижная опора	Eckband Шарнир с угловым	Ecklager Угловая опора		1	2	3	4	5	6	7	8	9
1	autoPilot H 100	autoPilot H 100	SWTF 40-18/9-12	SWTF 18-12	FWTA 18/9-12	EWTA 18-12	100 kg	-	4	100	0	1	4	-	8	900/2300
2	autoPilot K 100	autoPilot K 100	SW 20/13	SWS 3-6	FK 20-6-20	ESV 6-3-16	100 kg	-	4	100	0	1	4	-	8	1300/1200
3	activPilot K 130	activPilot K 130	SK2.20-13	SL.KB.3-6	FWW 20-13	ESWW 6-3-16	130 kg	-	4	130	0	1	5	-	8	1300/1200
4	activPilot K 100	activPilot K 100	SK2.20.13	SL.KS.3-6	FL.KA. 20-6-20	EL.K. 6-3-16	100 kg	-	4	100	0	1	5	-	8	1300/1200
5	autoPilot K 130	autoPilot K 130	SW 20-13	SWB 3-6	FWW 20-13	ESWW 6-3-16	130 kg	-	4	130	0	1	4	-	8	1300/1200
6	autopilot VV K	autopilot VV K	SVV	ohne	FVV	EVV	90 kg	-	4	100	0	1	4	-	8	1300/1200
7	proPilot	proPilot	SK.U.2.20-13	SL.K.U.3-3	FL.K.U.6	EL.K.U.3-3	70 kg	-	4	70	0	1	4	-	8	1300/1200
8	proPilot	proPilot	SK.U.2.20-13	SL.K.U.3-3	FL.K.U. 6.100	EL.K.U.3-3	100 kg	-	4	100	0	1	4	-	8	1300/1200
9	activPilot H 130	activPilot H 130	SH2.T. 18-13-12	SL.HT.18-12	FL.HT. 18-13-12	EL.HT.Z. 18-12	130 kg	-	4	130	0	1	5	-	8	1300/1200
10	activPilot Select H 150	activPilot Select H 150	SH.SE.29-13	ohne	FL.SE	EL.H.SE. 29-13 mit FLS.SE	150 kg	-	4	150	0	1	5	8	8	1550/1400
11	activPilot Select K 150	activPilot Select K 150	SK.SE	ohne	FL.SE	EL.K.SE mit FLS.SE	150 kg	-	4	150	0	1	5	8	8	1550/1400
12	activPilot Comfort PADK 100	activPilot Comfort PADK 100	SK2.PA.20-13	SL.KS.3-6	FL.E.FWP A 20-13	ESV 6-3-16	100 kg	-	4	100	0	1	5	-	8	1300/1200

Anlage/Приложение 1
 Zertifikat-Nr./Сертификат №.: 228 7019950-1-13
 Hersteller/Предприятие: Aug. Winkhaus GmbH & Co. KG
 Ausgabedatum/Дата выдачи: 07.06.2016

Blatt/Lист 2 von 2



Ifd. Nr. №	Ausführung Bandselle Исполнение створки навески	Ausführung Flügelbeschlag Исполнение фурнитура створок	Beschreibung der Ausführung der blendramenseitigen Beschlagsausführung Описание исполнения фурнитуры со стороны раздельной рамы				Flügelgewicht Вес створки	Klassifizierung entsprechend der Nachweise nach EN 13126-8 Классификация соответственно документации по EN 13126-8								
			Winkelband Угловая петля	Scherenlager Раздвижная опора	Eckband Шарнир с угловым	Ecklager Угловая опора		1	2	3	4	5	6	7	8	9
13	activPilot ALU 130	activPilot ALU 130	SK2.20-13	SL.KB.3-6	FWW 20-13	ESWW 6-3-16	130 kg	-	4	130	0	1	5	-	8	1300/1200
14	activPilot Select ALU 150	activPilot Select ALU 150	SK.SE	ohne	FL.SE	EL.K.SE mit FLS.SE	150 kg	-	4	150	0	1	5	8	8	1550/1400
15	activPilot H 150	activPilot H 150	SH2.T.18-13-12	SL.HT.18-12	FL.HT.18-13-12	EL.HT.Z. 18-12	150 kg	-	4	150	0	1	5	8	8	900/2300
16	activPilot Select K 100	activPilot Select K 100	SK.SE	ohne	FL.SE	EL.K.SE	100 kg	-	4	100	0	1	5	-	8	1300/1200
17	activPilot Select H 130	activPilot Select H 130	SH.SE.20-9.Z.	ohne	FL.SE	EL.H.SE. 20-9.Z.	130 kg	-	4	130	0	1	5	-	8	1300/1200
18	activPilot K 130 S	activPilot K 130 S	SK2.20-13	SL.K.3-6.130	FL.K. 20-6-28.130	ESV 6-3-16	130 kg	-	4	130	0	1	5	-	8	1300/1200
19	activPilot Comfort PADM 100	activPilot Comfort PADM 100	SK2.PAD. 20-13	SL.KS.3-6	FL.E.EFPA 20-13	ESV 6-3-16	100 kg	-	4	100	0	1	5	-	8	1300/1200
20	activPilot Giant	activPilot Giant	SXL.20-13	SL.XL	FL.XL	EL.XL	200 kg	-	4	200	0	1	5	-	8	1550/1400
21	activPilot Topstar	activPilot Topstar	SH.IF.24-13	ohne	FL.IF	EL.H.IF 24-13	130 kg	-	4	130	0	1	5	-	8	1300/1200

Die Ergebnisse sind auf folgende Ausführungsvarianten übertragbar: Beschlagsausführung links/rechts, alle zulässigen Größen gemäß Anwendungsdiagramm sowie andere Falz- und Profillegeometrien. Die technische Dokumentation des Beschlagherstellers, insbesondere die entsprechenden Anwendungsdiagramme, sind zu beachten.

Результаты считаются применимыми к следующим вариантам исполнения: Левое/правое исполнение фурнитуры, варианты, включающие в себя все допустимые размеры в соответствии с диаграммой вариантов использования, а также варианты, отличающиеся другой геометрией фальцеки и профилей. Необходимо учитывать техническую документацию изготовителя фурнитуры, в частности соответствующие диаграммы применения.

Доступ к инструкциям и информационным материалам

1

В настоящем документе находится сводка самых важных информации, касающихся разных вариантов фурнитуры, а также их монтажа. Инструкции предназначены прежде всего для производителей окон и балконных дверей и дистрибьюторов. Во избежание несчастных случаев, а также/ или получения ранений, следует соблюдать указания по безопасности, представленные в инструкциях. Соответственные инструкции в печатной или электронной форме следует высылать вместе с продуктами.

Указания по применению замков и фурнитуры

Общество по качеству замков и фурнитуры в Вельберт публикует указания по применению фурнитуры и замков в окнах и балконных дверях, которые разрабатываются совместно с Ассоциацией Немецких Производителей Замков и Фурнитуры в Вельберт и также при участии расположенного в Вельберт Института PIV. В зависимости от необходимости, эти указания согласовываются также с Технической Комиссией VFF (объединение производителей окон и фасадов), а также Институтом ift в Розенхайм. Созданные указания - эффект обмена опытом в течении нескольких декад. Указания информируют о пользовании фурнитурой для окон и балконных дверей и уходе за фурнитурными элементами согласно назначению, которых следует обязательно придерживаться. Актуальные указания в разных языковых версиях можно скачать на сайте: <http://www.beschlagindustrie.de/ggsb/richtlinien.asp>



Альтернативный способ получения информации - сканировать смартфоном код QR!

Ниже ссылка на актуальные обязывающие указания для следующих тематических областей:

- VNBH - Фурнитура для окон и балконных дверей [требования и указания по продукции и ответственности за продукт]
- VNBE - Фурнитура для окон и балконных дверей [рекомендации и указания для конечного пользователя]
- TBDK - Крепление опорных элементов поворотной и поворотно-откидной фурнитуры с характеристиками поворотной и поворотно-откидной фурнитуры, а также ее возможными монтажными вариантами
- FPKF - Ножницы с ограничителями, а также с функцией для ухода за створками фрамуг [применение дополнительных ножниц]
- FPDF - Ограничители открывания удерживают оконную створку в разных положениях [ограничители створок, запуск которых происходит при помощи периметральной фурнитуры (поворот ручки) - определения и испытания]



В состав указаний VNBH входит в частности раздел "Обязанность поставки информационных материалов", в котором в форме соответственной схемы представлено, какие материалы и информация к каким целевым группам должны быть перенаправлены. Все информационные материалы, упомянутые в этом разделе инвестор по строительству обязан передать конечному пользователю.



Gütegemeinschaft Schlösser und Beschläge e.V.

Richtlinie: TBDK

ORIGINALFASSUNG Ausgabe: 2014-05-05

Richtlinie

Befeidigung tragender Beschlagteile von Dreh- und Drehkipp-Beschlägen mit Definitionen zu Dreh- und Drehkipp-Beschlägen sowie deren möglichen Einbaulagen

Inhalt

1 Vorwort	3
2 Anwendungsbereich	3
3 Begriffe	4
4 Dauerfunktionsfähigkeit – Grenzen der Richtlinie	7
5 Empfehlungen für die Befestigung	8
6 Durchführung der Prüfungen	9
7 Vorgaben zu den Kräften	15
8 Literaturhinweise	22

Herausgeber:

Gütegemeinschaft Schlösser und Beschläge e.V.
 Offerstraße 12
 42551 Velbert

Phone: +49 (0)2051 / 95 06 - 0
 Fax: +49 (0)2051 / 95 06 - 20
 www: www.beschlagindustrie.de
www.beschlagindustrie.de/ggsb/richtlinien.asp

Hinweis

Technische Angaben und Empfehlungen dieser Richtlinie beruhen auf dem Kenntnisstand bei Drucklegung. Es gilt der Inhalt des „Disclaimer“ auf der o.g. Internet-Seite.

Richtlinie TBDK
1 / 23

1 Указания по ответственности за продукт

Поворотная и поворотно-откидная фурнитура для окон и балконных дверей.

При применении поворотной и поворотно-откидной фурнитуры для окон и балконных дверей следует соблюдать указания, представленные в законоположении об ответственности производителя за свой продукт. Несоблюдение указаний снимает ответственность за продукт с производителя.

1. Информации о продукте и применение по назначению

При управлении поворотно-откидной фурнитурой для окон и балконных дверей в понимании этого определения используется одна оконная ручка. Фурнитура применяется для перевода оконной или балконной створки в открытое положение или откидное. Поворотно-откидная фурнитура применяется в окнах и балконных дверях, устанавливаемых вертикально, выполненных из древесины, пластика, алюминия или стали, а также других сплавов этих же материалов. Поворотная и поворотно-откидная фурнитура закрывает окна и балконные двери, а также переводит их в соответствующее положение для проветривания. Во время закрывания следует преодолеть сопротивление уплотнителя. Несоблюдение определенных способов по применению, представленных выше, не отвечает пользованию согласно назначению. Противовзломные окна и балконные двери, окна и балконные двери, стойкие к влажности, а также предназначенные для среды с агрессивными веществами, ускоряющими коррозию, требуют использовать фурнитуру с особыми свойствами, подобранными к определенному виду применения. Открытые окна и балконные двери выполняют только защитную функцию и не выполняют требований по плотности, теплоизоляции и противовзломности. При порывах ветра и сквозняке окна и балконные двери должны быть закрыты и заблокированы. В понимании настоящего определения ветер и сквозняк возникают тогда, когда открытые окна и/или балконные двери в связи с влияющим на них давлением, автоматически закрываются или открываются. Заблокирование оконной створки в определенном положении возможно благодаря применению предназначенных для этого фурнитурных элементов из дополнительного оснащения. Устойчивость закрытых и заблокированных окон и балконных дверей на сопротивление ветра зависит от типа данной оконной конструкции. Если параметры сопротивления должны отвечать требованиям нормы DIN EN 12210 (особенно порог р3), то, в зависимости от профиля и типа оконной конструкции, следует подобрать соответствующие фурнитурные элементы - для этого просьба обращаться к техническим специалистам компании Winkhaus.

2. Использование не по назначению.

Не соответствующее назначению пользование окнами и балконными дверями происходит:

- если в районе открывания/закрывания будут находиться помехи, препятствующие пользованию окнами по назначению
- если оконная створка, например, вследствие неконтролируемого порыва ветра или влияния другой силы ударяет (или прижимает) в раму так, что может привести к повреждению фурнитуры на створке или раме
- если на окно или балконные двери влияют дополнительные нагрузки (например, такие, как дети, качающиеся на створке)
- если во время закрывания окон или балконных дверей между рамой и створкой случайно попадет рука (опасность получения увечий).

3. Гарантия

В составе фурнитуры должны быть только оригинальные элементы Winkhaus. В случае неправильной установки фурнитуры или совмещения с элементами, не принадлежащими системе Winkhaus и не имеющими технического допуска производителя фурнитуры, могут возникнуть неисправности, не подлежащие гарантии.

Внимание! Прикручивание опорных элементов фурнитуры, таких как верхняя и нижняя петли, петля на створку, должно происходить согласно требованиям Директивы ТВДК. Способ крепления отдельных фурнитурных элементов должен соответствовать обязывающим нагрузкам.

4. Характеристики продукта - указания производителя по применению

Максимальный вес створки в отдельных фурнитурных системах не может быть превышен. Элемент с наименьшей нагрузкой определяет максимальный вес створки для всей фурнитуры. Следует придерживаться размеров, представленных в диаграммах по применению и подборам элементов фурнитуры..

4.1 Размеры створок и диапазоны по применению

Величины, указанные в диаграммах максимальных диапазонов по применению, представляют зависимость от разного веса стекла и толщины стеклопакетов. Исходящий из этих соотношений размер створки, как и ее максимальный вес не могут превысить указанных в диаграмме величин.

4.2 Диаграмма предельных размеров створки

Диаграммы предельных размеров створки для этого типа фурнитуры представлены и объяснены на следующих страницах.

4.3 Подбор фурнитуры

Следует придерживаться рекомендаций производителя по подбору соответствующей фурнитуры (например, применение дополнительных кронштейнов, подбор фурнитуры для противовзломных окон и т.п.)

5. Уход за изделием

В случае фурнитурных элементов, существенных из соображений безопасности, следует не реже одного раза в год проверять состояние крепления шурупов и надежность соединения фурнитурных элементов. При необходимости поврежденные элементы следует заменить, а ослабленные шурупы соответственно докрутить. Кроме того, один раз в году следует проводить следующие работы по уходу за фурнитурой:

Все подвижные элементы фурнитуры и все точки запираения следует смазывать специальным маслом для фурнитуры и проверять их функционирование.

Следует применять только такие технические масла и смазки, которые не вступают в реакцию с фурнитурой.

Следует использовать исключительно такие чистящие средства, которые не влияют отрицательно на антикоррозийную защиту фурнитуры.



Регулировку фурнитурных элементов - особенно в районе рамной петли и кронштейна - а также их замену, навешивание и снятие створки может выполнять исключительно квалифицированный персонал.

5.1 Содержание покрытия фурнитуры в хорошем состоянии

- Фурнитуру и зазоры между створкой и рамой следует - особенно во время стройки - проветривать надлежащим образом так, чтобы не допускать к непосредственному влиянию влаги и образованию водяного пара. Применяя определенные предупредительные меры, следует избегать конденсации водяного пара в фурнитурных фальцах.
- Фурнитурные элементы следует содержать в чистоте, нельзя допускать к загрязнению строительными материалами, такими как, например, гипс, цемент, пыль. Возможные загрязнения кладочным раствором, штукатуркой и т.п. следует удалить и промыть водой до их затвердевания.

- Агрессивные испарения (образовавшиеся в результате действия, например, муравьиной или уксусной кислоты, аммиака, соединений аминокислот или аммиака, альдегидов, фенола, хлора, дубильной кислоты и т.п.) могут в случае контакта даже с минимальным количеством водяного пара привести к быстрой коррозии фурнитурных элементов. Следует избегать таких испарений в районе окон.
- Кроме того, нельзя применять уплотнителей, содержащих кислотные вещества или уксус, потому что как непосредственный контакт с уплотнителем, так и испарения могут привести к коррозии фурнитуры.
- Очистку фурнитурных элементов следует производить исключительно при помощи деликатных (с нейтральным уровнем pH) и соответственно разбавленных моющих средств. Не разрешается использование агрессивных чистящих средств, содержащих кислоты.

6. Обязанность передачи необходимой информации и инструкций

Для выполнения обязанностей по передаче информационных материалов и инструкций конечному пользователю всем посредникам по продаже и производителям будут пригодны следующие документы:

Технические карты

Каталоги

Руководство по монтажу

Руководство по уходу за окнами

7. Применение для аналогичных вариантов фурнитуры

Варианты фурнитуры возможны в рамках отдельных фурнитурных систем, например, для фрамуг (наклон вверх наружу) или других, оснащенных дополнительной функцией проветривания, как и в случае окон с параллельным смещением оконной створки от рамы по всему оконному периметру (6-миллиметровый зазор для проветривания). Их реализация, применение, уход за изделием должны происходить согласно указаниям и рекомендациям, содержащимся в общих сведениях о продукте, инструкциях и других информационных материалах.

8. Складирование

До монтажа фурнитурные элементы следует содержать в сухом и соответственно защищенном месте.

Условные обозначения

	Макс. вес створки x кг		Вид снаружи
	Макс. размер створки x м²		Базовое оснащение
	Макс. ширина створки по фальцу (FFB): x мм		Дополнительные элементы/ Варианты
	Макс. высота створки по фальцу (FFH): x мм		Фурнитурные элементы, зависящие от ширины створки по фальцу (FFB)
	Фиксированное положение ручки		Фурнитурные элементы, зависящие от высоты створки по фальцу (FFH)
	Центральное положение ручки		„TOP“ обозначает верхнюю кромку окна
	Поворотное исполнение		Петля с фрезеровкой на раме
	Поворотно-откидное исполнение		Фальцевая петля
	Поворотное/ поворотно-откидное штульповое исполнение (D/DK-штульп)		Фурнитура для применения в пластиковых окнах
	Версия поворотной фурнитуры или поворотно-откидной с параллельным смещением оконной створки от рамы		Фурнитура для применения в деревянных окнах с фурнитурным зазором 12 мм
	Параллельное смещение створки от рамы		Фурнитура для применения в окнах из алюминия
	Наклонно-раздвижные окна		Артикулы применяются в сочетании с дверными порогами
	Вид изнутри		

Принцип подбора упаковочной тары в компании Winkhaus

1

Фирма Winkhaus предлагает своим клиентам проверенную, надежную систему оборота возвратной тарой. Уже в своей основе система допускает упрощение в товарообороте, также ограниченное до минимума использование одноразовых упаковок, которые приносят вред натуральной среде. Возможность установки ящиков разных размеров из ПВХ на одном европоддоне - это логистическое решение с целью оптимизации процесса складирования и транспортировки. Вид упаковочной тары для отдельных артикулов представлен на соответствующих страницах каталога.



BL Мешочек со штрих кодом



KT Картонная коробка



BD Связка со штрих кодом



K3 Малая картонная коробка, размер 395 x 295 x 205 мм

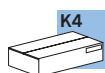

K4 Большая картонная коробка, размер 595 x 395 x 205 мм



KK Ящик из ПВХ малый KLT 4321 с крышкой, пломбированный, с возможностью штабелирования, размер 400 x 300 x 214 мм



GK Ящик из ПВХ большой KLT 6412 с крышкой, пломбированный, с возможностью штабелирования, размер 600 x 400 x 214 мм

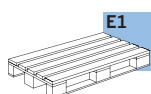

E1 Европоддон, размер 800 x 1200 мм, с надставкой

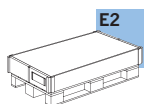

E2 Европоддон, размер 800 x 1200 мм, с картонной коробкой

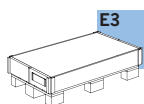

E3 - Одноразовый поддон с картонной надставкой

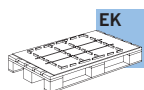

EK Европоддон, размер 800 x 1200 мм, с подкладкой ПВХ (предотвращает смещение товара)



EA Европоддон, размер 800 x 1200 мм, с надставкой

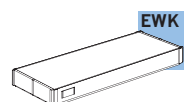

EWK Одноразовый картонный ящик на поддон E3, L6 или L7

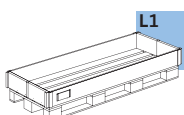

L1 Возвратный поддон I, размер 800 x 1800 мм, с надставкой

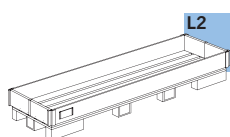

L2 Возвратный поддон II, размер 800 x 2400 мм, с надставкой

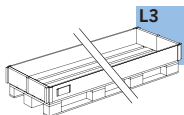

L3 Возвратный поддон III, размер 800 x 3500 мм, с надставкой

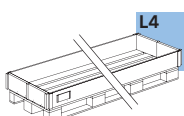

L4 Возвратный поддон IV, размер 800 x 4200 мм, с надставкой

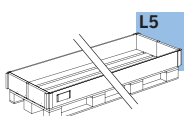

L5 Возвратный поддон V, размер 800 x 6500 мм, с надставкой

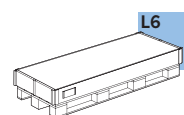

L6 Одноразовый поддон, размер 800 x 1800 мм, с картонной надставкой

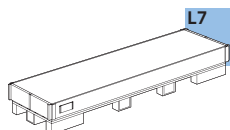

L7 Одноразовый поддон, размер 800 x 2400 мм, с картонной надставкой

Глоссарий технических терминов

Краткое описание

AB.G.D	Защита от рассверливания	GAVM	Засов activPilot для поворотных окон с центральным положением ручки
ADS	Защитная планка		
ADP	Адаптер	GG	Нажимной гарнитур
AKR	Автоматический шпингалет	GK	Фиксированное положение ручки
AL...	Трамплин	GRT.RB	Комплект фурнитуры для арочных окон
ANS	Упорная защелка		
AP.HH	Ручная гильотина	HFG	Дистанционная втулка HFG
AP...SE	Пластина адаптера, activPilot Select	HT	Для деревянных окон, петля типа "бочонок"
AS.DSL	Микровентиляция		
AS.SBA	Ответная часть для микровентиляции	HW	Древесина, петля без фрезеровки на раме
ASP ER-A	Пластина		
ASS AR	Арочная планка	IF	activPilot Topstar
AWDR	Ограничитель наклона		
		K.EL	Накладка на петлю на раме
BK	Балконная защелка	K.FL	Накладка на петлю створки
BK.KR	Защелка шпингалета	K.SB	Накладка на кронштейн (древесина)
BO	Ролик балконной защелки	K.SK	Накладка на кронштейн
BS	Дверной порог	K.SL	Накладка на петлю кронштейна
BST AP/FS	Гильотина	KB	Фрамужная петля
		KBG	Ограничитель наклона
D	Межосевое расстояние замка	KE	Соединитель KE
DB	Ограничитель поворота	KLB	Фрамужная петля
DFE	Двухфункциональный элемент	KR	Шпингалет
DL	Петля	KUE-T1	Соединитель кабеля, разъемный
DL...ET	Поворотный кронштейн, цельный		
DLW ERW	Петля	LE.B	Шаблон
DML	Средняя петля	LE.FR	Шаблон для фрезерования
DS	Замок	LE.N	Шаблон с посадочными местами
		LIN AP/FS	Линейка гильотины
E	Угловая передача	LM-RG	Ручка
E1.A	Угловая передача для трапециевидных окон		
E1.MSL	Угловая передача с механизмом ступенчатого наклона	M	Средняя блокада
E1.SBS	Угловая передача для штапеловых окон	MK	Средняя блокада, возможность соединения с другими элементами
EL	Петля на раму	MS.SO	Блокада для штапеловых окон, ответная планка вверху
EL.KB	Петля на раму до 130 кг	MS.SU	Блокада для штапеловых окон, ответная планка внизу
ESV	Нижняя петля на раму ESV	MSLOS	Механизм регулировки наклона, верхняя шина
ELK	Накладка на петлю на раме		
ESVW	Нижняя петля на раму (до 130 кг)		
		OBV	Ограничитель наклона
FBP	Ограничитель поворота	OS	Верхняя шина
FH ...	Рычаг	OS...PA...	Верхняя шина, PADK
FL	Петля створки	OS. ...E	Верхняя шина (наклон перед открыванием)
FL.E.FK.PADS	Петля створки, PADS	OS.A	Позиционирующий ограничитель
FL.E.FPAD	Петля створки, PAD		
FL.E.FWPA	Петля створки, PADK	PA	Параллельное смещение створки от рамы
FLK	Накладка на петлю створки	PAD	Параллельное смещение, поворотная фурнитура
FLS.SE	Шина петли створки, activPilot Select	PADK	Параллельное смещение, поворотно-откидная фурнитура
FSA	Блокада поворота ручки FSA		
FSF	Блокада поворота ручки FSF	RA.DB.SE	Зацеп ограничителя
FSR	Кронштейн	RT.DFE-TFE	Элемент на раму, двух- и трехфункциональный
FT	Профильная подкладка	RT.DFE-TFE.S	Элемент на раму, двух- и трехфункциональный элемент для штапеловых окон
FWV	Фальцевая петля на створку	RT.MSL	Элемент на раму, Механизм ступенчатого наклона
GAK	Засов, фиксированное положение ручки		
GAKA	Засов, фиксированное положение ручки, ручка с ключиком		
GAM	Засов, центральное положение ручки		
GAMA	Засов, центральное положение ручки, ручка с ключиком		
GASK	Штапеловая шина с фиксированным положением ручки		
GASM	Штапеловая шина с центральным положением ручки		

		Наименование	
S.FL	Заглушка петли створки	...LS	Левый
SA	Трамплин	...RS	Правый
SB SZV	Ответная планка, позиционирование прижима	...AGR	Серый антрацитовый (сближен по цвету с RAL 7016)
SBA...	Ответная планка, прижим	...BR	Коричневый (сближен по цвету с RAL 8019)
SBA...T	Ответная часть для микровентиляции	...BZ-AM	Цвет бронзы - старая латунь
SBK	Универсальная противозломная ответная планка	...BZ-CU	Цвет бронзы, медный
SBK...E	Адаптер наклона (фурнитура с измененной очередностью открывания)	...BZ-RB	Цвет бронзы, красно-коричневый (F4)
SBK...PA	Ответная планка наклона (с направляющей), PADK	...CW	Бежевый (сближен по цвету с RAL 9001)
SBS...	Противозломная ответная планка	...EVI	Серебряный
SBS...PA	Засов, поставляемый с замонтированными противозломными ответными планками, PADK	...F1	Серебряный
SBS..PAB	Засов, поставляемый с замонтированными противозломными ответными планками, PAB, PADK	...F1-elox	Серебряный элоксированный (сближен по цвету с F1)
SBS...PAD	Засов, поставляемый с замонтированными противозломными ответными планками, PAD	...F3	Цвет золота
SE	activPilot Select	...F3-MG	Золотой матовый
SH...T	Кронштейн с бочонком	...F9	Стальной
SK	Кронштейн	...LBR	Коричневый глиняный
SK...PA	Кронштейн, PADK	...PW	Белый перламутровый (сближен по цвету с RAL 1013)
SK...PAD	Кронштейн, PAD	...SG	Серебристо-серый (сближен по цвету с RAL 7001)
SK ... A	Кронштейн для трапециевидных окон	...SGB	Серый (сближен по цвету с RAL 9006)
SK ... E	Кронштейн (наклон перед открыванием)	...SGR	Серый (сближен по цвету с RAL 7037)
SKK	Кронштейн без композитной втулки	...SL	Серебряный (оцинкован гальванически)
SL	Верхняя петля	...SW	Черный реактивный
SL.HW	Фальцевая петля кронштейна	...WS	Белый (сближен по цвету с RAL 9016)
SLK	Накладка на петлю кронштейна, фальцевая петля		
SNH	Держатель		
SP R	Соединяющая пластина		
SR	Блок управления SR		
SZP	Пластина		
TFE	Трехфункциональный элемент		
UF	Подкладка		
V	Интервал запираения		
V.AK	Удлинитель		
VK.AK	Удлинитель, возможность соединения		
VS R	Соединитель		
VS RB	Соединяющая шина для арочных окон		
XL	Элементы фурнитурной системы activPilot Giant		
ZSR	Дополнительный кронштейн		
ZSRE	Дополнительный кронштейн (наклон перед открыванием)		
ZSS	Блокада		
ZV...	Прижим		
ZV.RT	Прижим, элемент на раму		

1 activPilot Comfort - естественное и энергоэффективное проветривание

activPilot Comfort - инновационная фурнитурная система Winkhaus.

Параллельное смещение створки от рамы (щель ок. 6 мм по всему оконному периметру) обеспечивает естественное и эффективное проветривание.

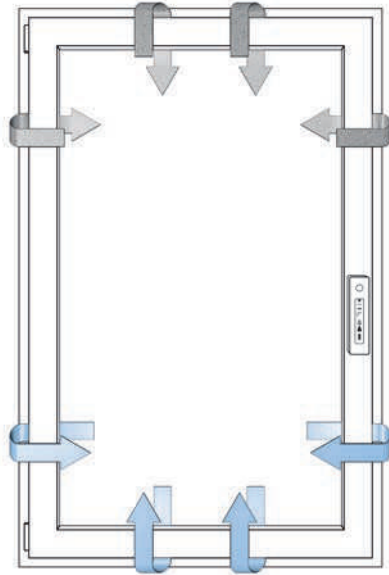

Необходимость проветривания помещений

В таких помещениях, как ванная комната, кухня или спальня скапливается очень много влаги, от которой надо систематически избавляться, в противном случае на стенах образуются плесень и грибок, которые не только портят стены, но, прежде всего, вредят нашему здоровью. Воздух в помещении может "принять" только ограниченное количество влажности. Это зависит от температуры. Чем воздух теплее, тем больше влажности может впитать. Охлажденный воздух возвращает накопившуюся влажность. Поэтому на холодных поверхностях, таких как оконные стекла или холодные наружные стены, образуется водяной пар. Особенно много его скапливается в углах помещений, что приводит к возникновению грибка. Кроме влаги в воздухе могут скапливаться также вредоносные вещества - опасные испарения от обоев, ковров, красок и мебели. Избавиться от них можно только благодаря эффективному проветриванию помещений.

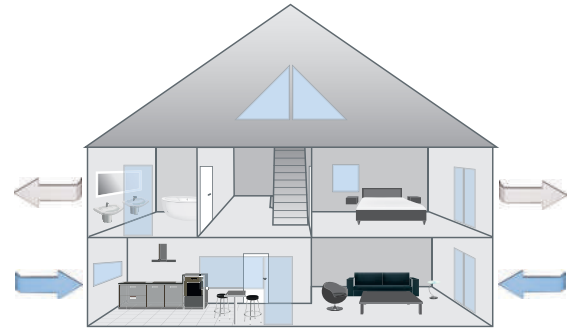
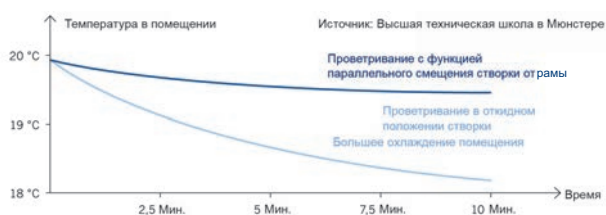

Современный дом - новые идеи

Вместе с улучшением экономии электроэнергии в жилых помещениях повышаются требования к соответствующему проветриванию. Дома, которые строили раньше, не были настолько герметичны, как те сегодняшние. Использованный воздух мог непрерывно удаляться через мало плотные окна и двери, а свежий воздух проникал в помещение без помощи жильцов через щели и fugи. Образовавшийся водяной пар скапливался только на примитивно установленных стеклах и быстро исчезал, благодаря постоянному воздухообмену. Тем временем дома строятся или ремонтируются согласно требованиям распоряжения об экономии энергии (EnEV). Помещения в таких зданиях становятся почти герметичные. Поэтому жильцы вынуждены сами обеспечить себе соответствующее проветривание. Часто по причине отсутствия времени или слишком высоких энергозатрат при вентиляции через открытые окна, время проветривания слишком короткое.

Безопасное проветривание

Соединение восьмигранной цапфы системы activPilot и стальных ответных планок для микровентиляции обеспечивает повышенную взломостойкость уже в стандарте. Особенность: в режиме щелевого проветривания (прямоугольные окна) получаем такой же класс взломостойкости, что и при закрытом окне (до класса RC2 согласно DIN EN1627-1630).

Энергоэффективное проветривание

В положении отвода створки от рамы использованный и нагретый воздух удаляется через верхнюю часть окна, а свежий поступает снизу и равномерно распространяется по всему помещению. Благодаря такому решению, энергозатраты значительно меньше (смотрите диаграмму).

Чтобы определить уровень возможного воздухообмена, обусловленного разницей в давлении, следует взять из таблицы величину потока объема воздуха на погонный метр (размер фальца створки). Пример: при разнице давления 2 Па объем воздухообмена составляет ок. 10,7 куб.м/ч на погонный метр. Это означает, что через окно размером 1 x 1 м происходит обмен воздуха ок. 42,5 куб.м в час.

i Величины, получаемые при проветривании через 6-миллиметровый зазор.

Скорости ветров

Па	м/сек	км/ч	Сила ветра по шкале Бофорта
2	1,8	6,6	2
3	2,2	8,1	
4	2,6	9,3	
5	2,9	10,4	
8	3,5	12,7	3
10	4,1	14,7	
15	5,0	18,0	
20	5,8	20,8	4
50	9,1	32,9	5
100	12,9	46,5	6
300	22,4	80,5	9
600	31,6	113,8	11

Источник: Высшая техническая школа в Мюнстере

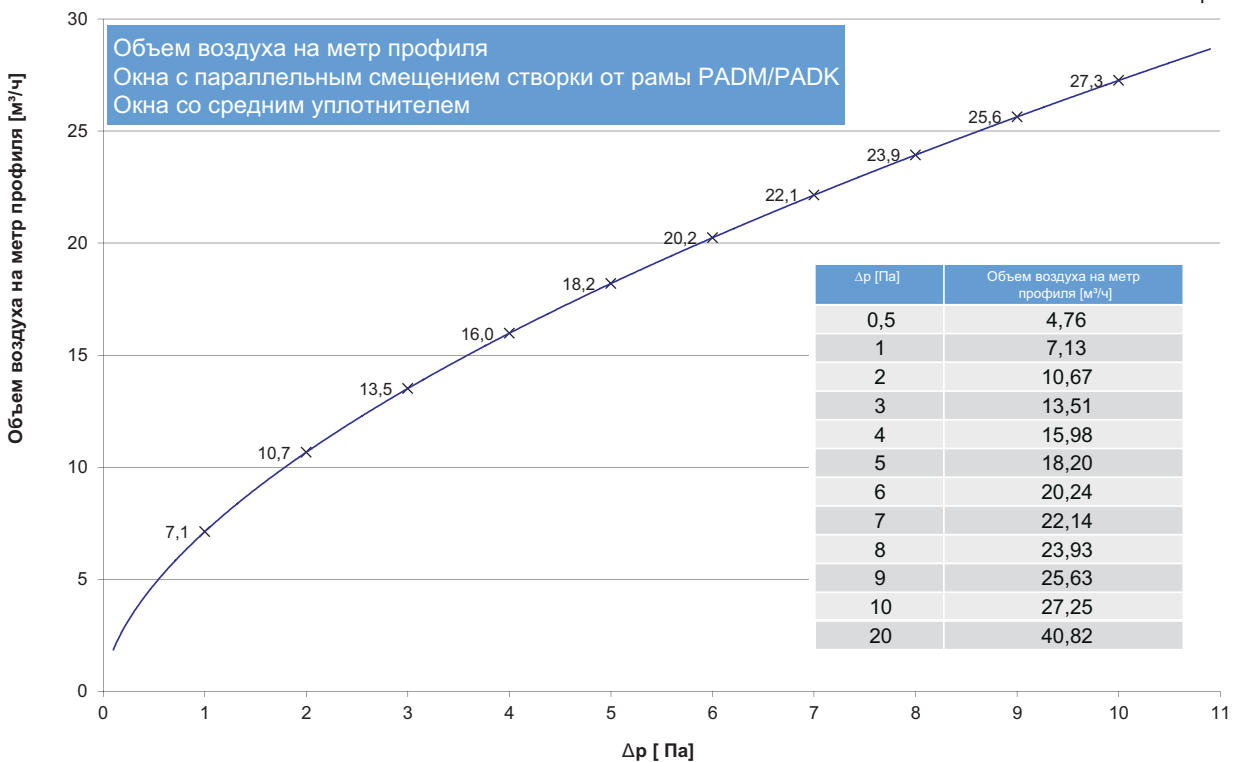

1	Общие сведения	19 - 21	1
2	Обзор фурнитуры	22 - 28	2
3	Засовы	29 - 42	3
4	Угловые передачи	43 - 46	4
5	Верхние шины	47	5
6	Петли на створку/ раму	48 - 51	6
7	Кронштейны / Петли кронштейна	52 - 53	7
8	Поворотные и фрамужные петли	54	8
9	Удлинитель / Прижимы	55 - 57	9
10	Дополнительные элементы	58 - 63	10
11	Ответные планки	64 - 66	11
12	Шаблоны	67 - 70	12
13	Инструкция по монтажу фурнитуры	71 - 98	13
14	Регулировка / Уход за фурнитурой	99 - 102	14
15	Чертежи монтажных отверстий	103 - 104	15
16	activPilot Comfort PADM	105 - 162	16
17	activPilot Comfort PADS	163 - 216	17
18	activPilot Comfort PAD	217 - 264	18

activPilot Comfort PADK

Поворотно-откидная фурнитура с параллельным смещением створки от рамы

В сравнении с традиционными фурнитурными поворотно-откидными системами, activPilot Comfort PADK имеет, кроме поворотной функции и функции наклона, дополнительную - параллельное смещение оконной створки от рамы. В этом положении между створкой и рамой образуется ок. 6-миллиметровый зазор, обеспечивающий естественное проветривание при надежно закрытом окне. Оконная створка аналогично, как в системе activPilot Comfort, с равномерным смещением створки от рамы по всему оконному периметру. Образовавшийся 6-миллиметровый зазор обеспечивает естественное и эффективное проветривание, независимо от погодных условий. Новый способ вентиляции - это постоянный приток свежего воздуха и здоровый микроклимат в помещениях. Характерной особенностью окна с функцией параллельного смещения створки от рамы (касается прямоугольных окон) является сохранение такого же класса взломостойкости, как в закрытом положении, так и в режиме щелевого проветривания - до класса RC2 согласно DIN EN 1627-1630. Инновация: безопасное проветривание! В фурнитуре activPilot Comfort PADK применено новое конструкционное решение, имеющее существенное влияние на безопасность и комфорт пользования окном. Очередность открывания, при которой наклон опережает поворот створки, имеет то преимущество, что фурнитура функционирует очень легко и плавно. Такое решение также значительно повышает безопасность пользования, поэтому фурнитура activPilot Comfort PADK рекомендуется для детских садов, коттеджей, квартир и домов престарелых.

Уникальной особенностью фурнитуры является двойная функция ручки в горизонтальном положении. При повороте ручки в это положение снизу получаем функцию наклона. Поворот ручки вверх на очередные 90° переводит окно в положение параллельного смещения створки по отношению к раме на ок. 6 мм. При следующем повороте ручки в горизонтальное положение окно можно открыть. Для закрытия окна переводим ручку в исходное положение - поворот вниз. Очередным преимуществом системы activPilot Comfort PADK есть возможность использования элементов фурнитурной системы activPilot Concept.

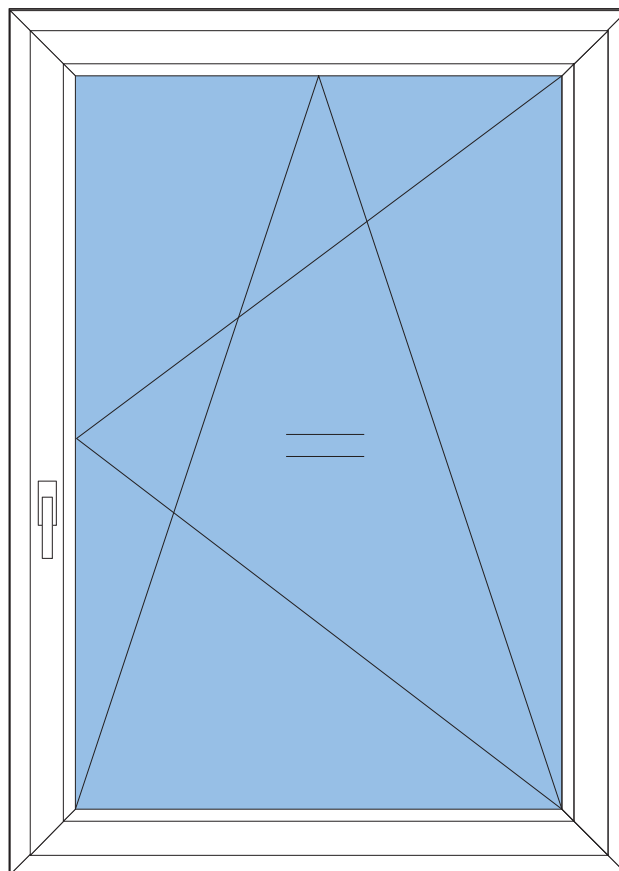

activPilot Comfort PADK

Диаграмма максимальных размеров створки

- Максимальный вес створки 100 кг

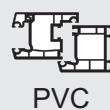

Для пластиковых окон с фальцевым зазором 12 мм

PVC



Версия поворотной фурнитуры или поворотно-откидной с параллельным смещением оконной створки от рамы

Соотношение сторон и дополнительные нагрузки

Величины, полученные без дополнительной нагрузки при соотношении ширины к высоте 1,5:1. Величины, представленные в диаграммах предельных диапазонов применения, не учитывают дополнительных нагрузок. Для определения максимального размера створки с дополнительной нагрузкой следует обратиться к техническим специалистам фирмы Winkhaus.

Указания по применению

Допустимая область применения фурнитуры Winkhaus в диаграммах обозначена серым цветом. Это не касается однако всей, обозначенной серым цветом площади, а только той части, которая находится слева от кривой данного веса GG.

Диапазон применения

В составе фурнитуры должны быть только оригинальные элементы Winkhaus. В случае неправильной установки фурнитуры или совмещения с элементами, не принадлежащими системе Winkhaus и не имеющими технического допуска производителя фурнитуры, могут возникнуть неисправности, не подлежащие гарантии.

- Мин. ширина створки по фальцу 460 мм
- Макс. ширина створки по фальцу 1475 мм
- Мин. высота створки по фальцу 695 мм
- Макс. высота створки по фальцу (FFH): 2300 мм
- Макс. размер створки 2,5 м²
- Максимальный вес створки 100 кг
- Соотношение FFB/FFH ≤ 1,5:1
- Фальцевый зазор 12 мм
- Для профильной системы 13 мм
- Глубина фурнитурного паза рамы мин. 29 мм
- Для систем со средним уплотнителем и наружным с водоотводом.



Важно: Фурнитуру activPilot Comfort нельзя применять в дверях с функцией антипаника. Не рекомендуется также применять в межкомнатных дверях.

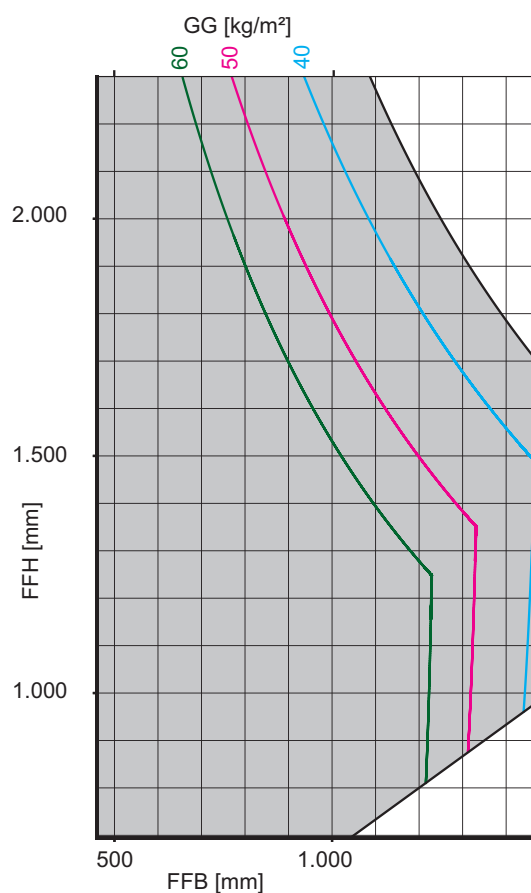

Сокращения

- FFB = Ширина створки по фальцу [мм]
- FFH = Высота створки по фальцу [мм]
- GG = Вес стекла [кг/м²]

Обратите внимание на указания к профилю окна

В рамках определения максимального веса и формы створки следует обязательно обращать внимание на рекомендации производителей профилей или владельцев систем!



Внимание! Прикручивание опорных элементов фурнитуры, таких как верхняя и нижняя петли, петля на створку должно происходить согласно требованиям Директивы TБDК. Диаметр сверла должен соответствовать диаметру крепежных шурупов, а диаметр шурупов и их длина - обязывающим нагрузкам.

Системное испытание RC2 (Resistance Class 2)

Подробная информация по производству окон 2-ого класса взломостойкости (RC2) находится в документации по системным испытаниям. Обзоры типов фурнитуры 2-го класса взломостойкости, представленные в настоящем каталоге, являются только образцами по применению. Больше сведений у технических специалистов компании Winkhaus.

Поворотно-откидная фурнитура с фиксированным положением ручки

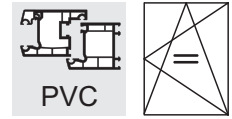

2

Базовое оснащение
activPilot Comfort PADK

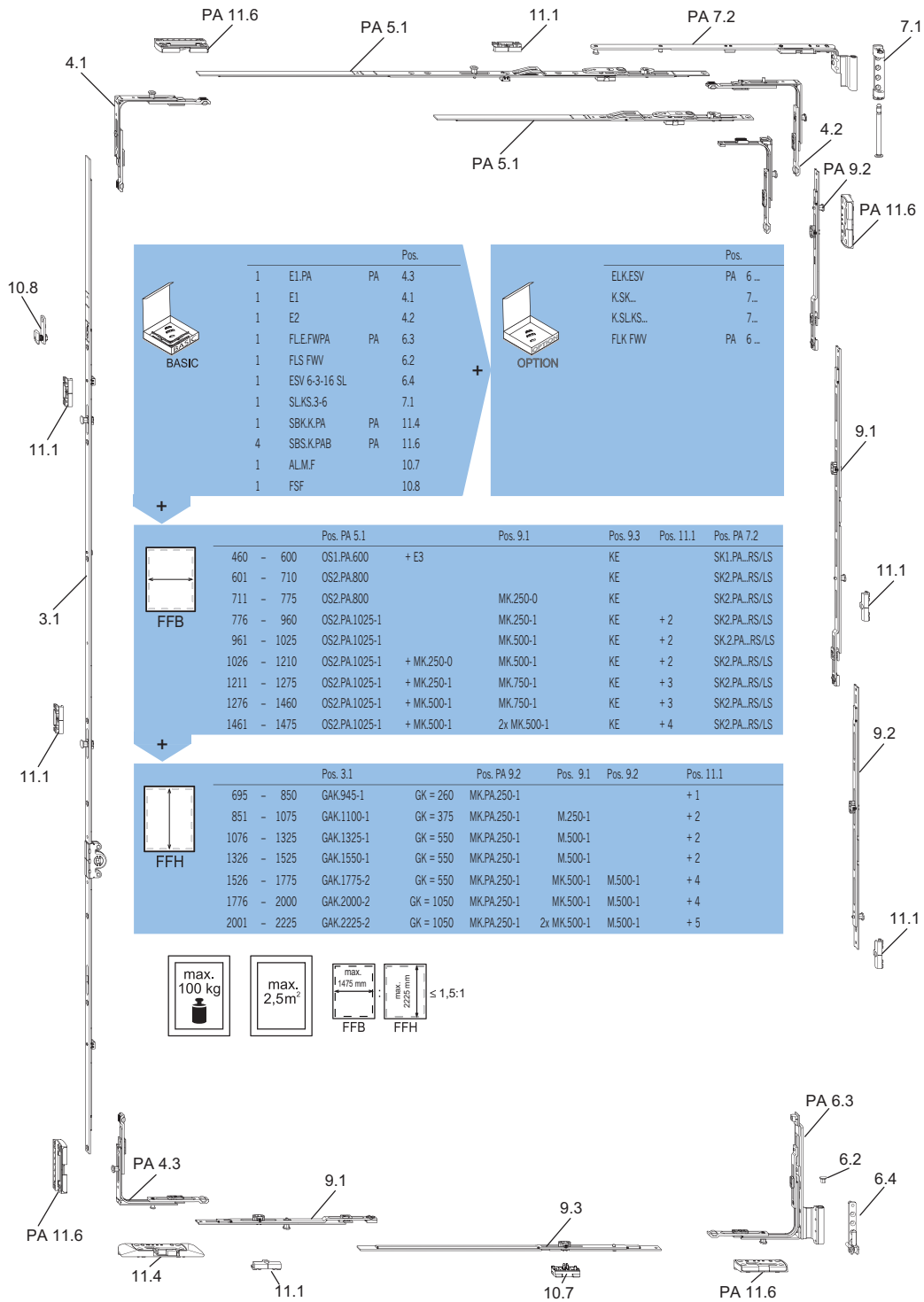

Элементы с маркировкой PA предназначены для фурнитуры activPilot Comfort PADK.

Поворотно-откидная фурнитура с фиксированным положением ручки

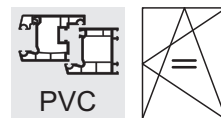

Приспособлена к противовзломным окнам класса RC2
activPilot Comfort PADK

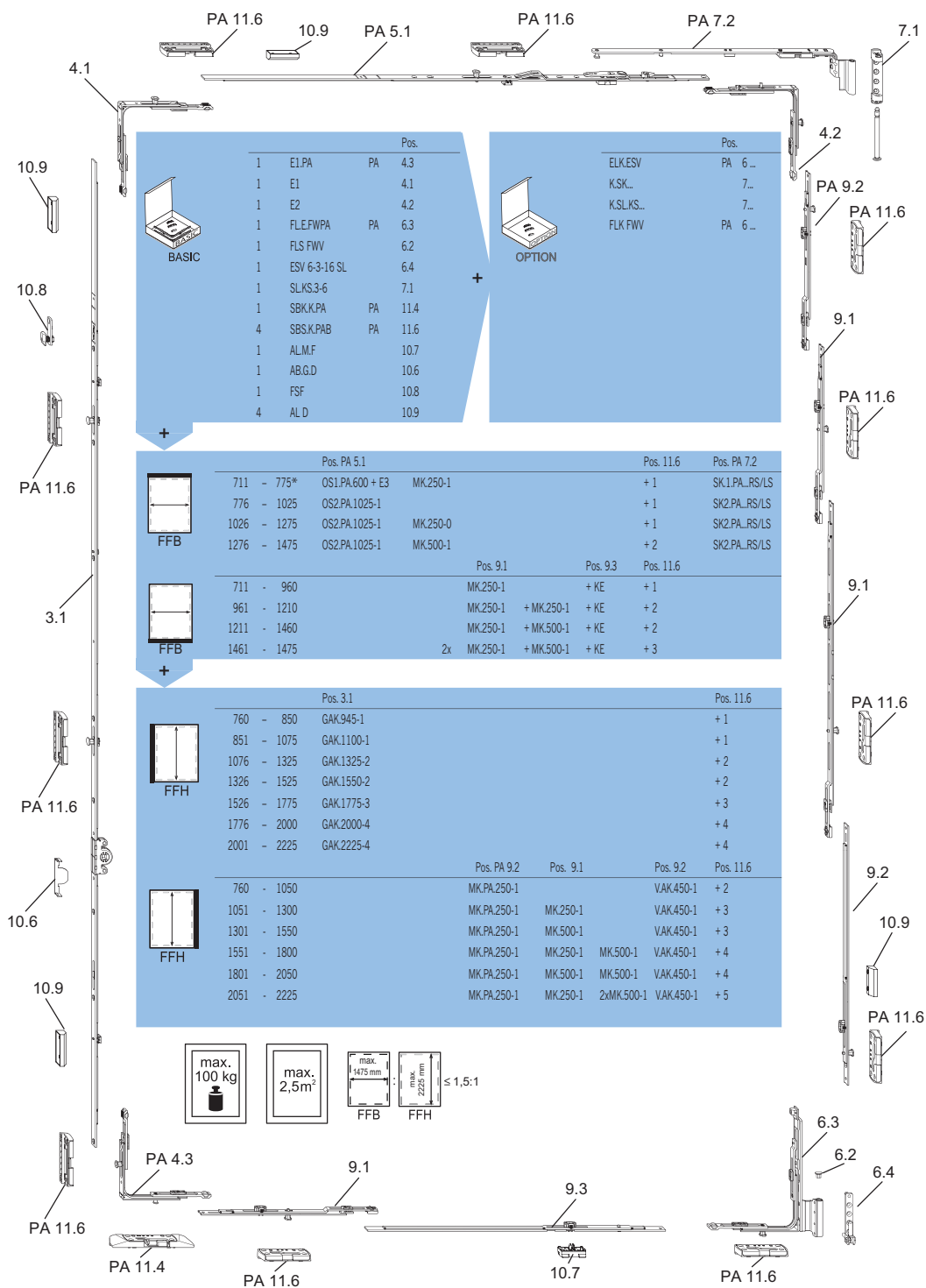

Элементы с маркировкой PA предназначены для фурнитуры activPilot Comfort PADK.

* Допускается только при FFH 1076 мм.

При RC2 следует придерживаться фурнитурной матрицы системных испытаний, приспособленной к профилю.

Поворотно-откидная фурнитура с центральным положением ручки

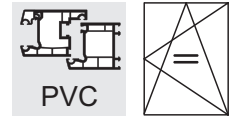

2

Базовое оснащение
activPilot Comfort PADK

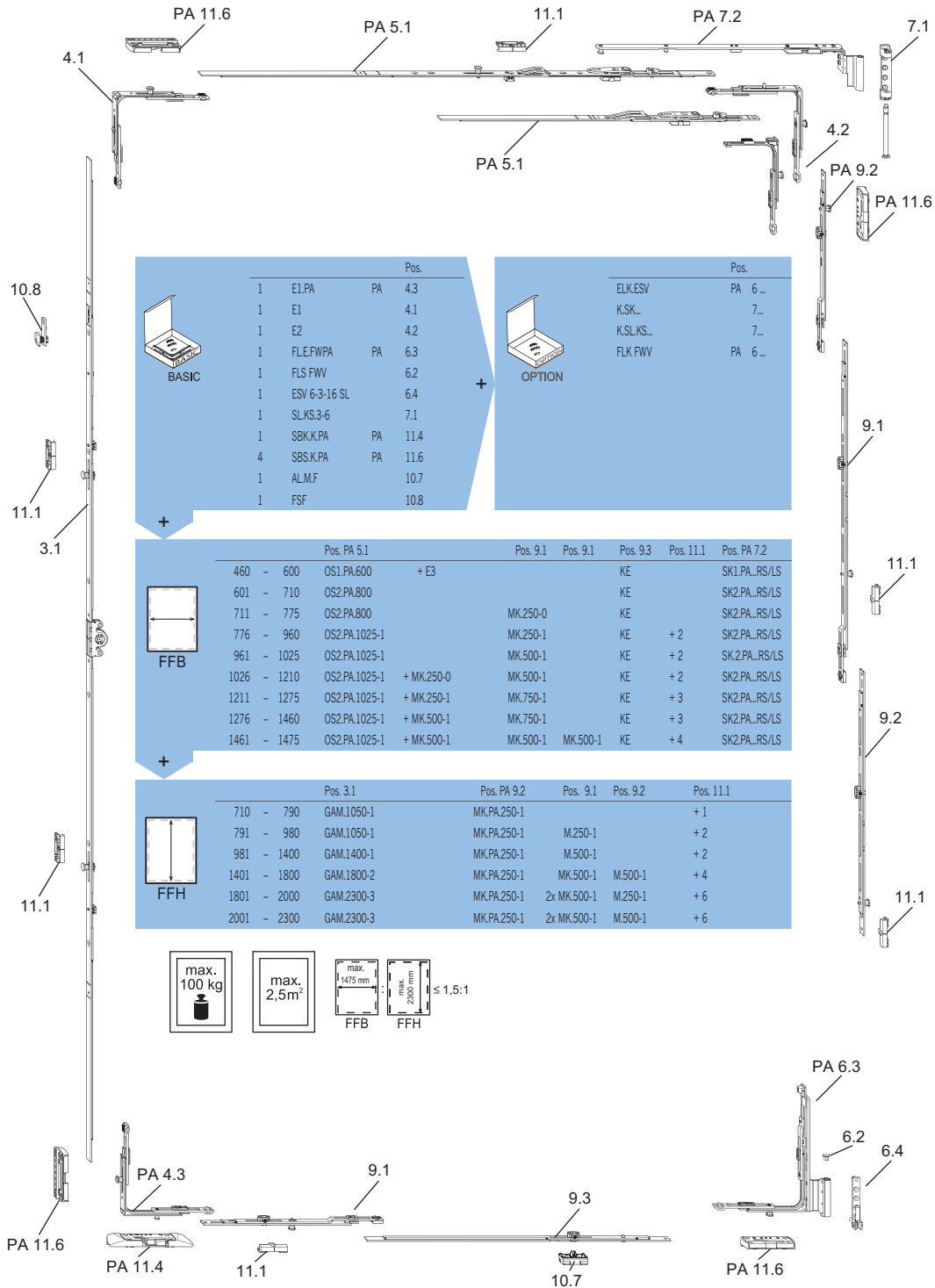

Элементы с маркировкой PA предназначены для фурнитуры activPilot Comfort PADK.

Поворотно-откидная фурнитура с центральным положением ручки

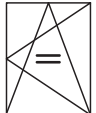
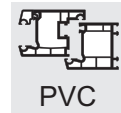

Приспособлена к противовзломным окнам класса RC2
activPilot Comfort PADK

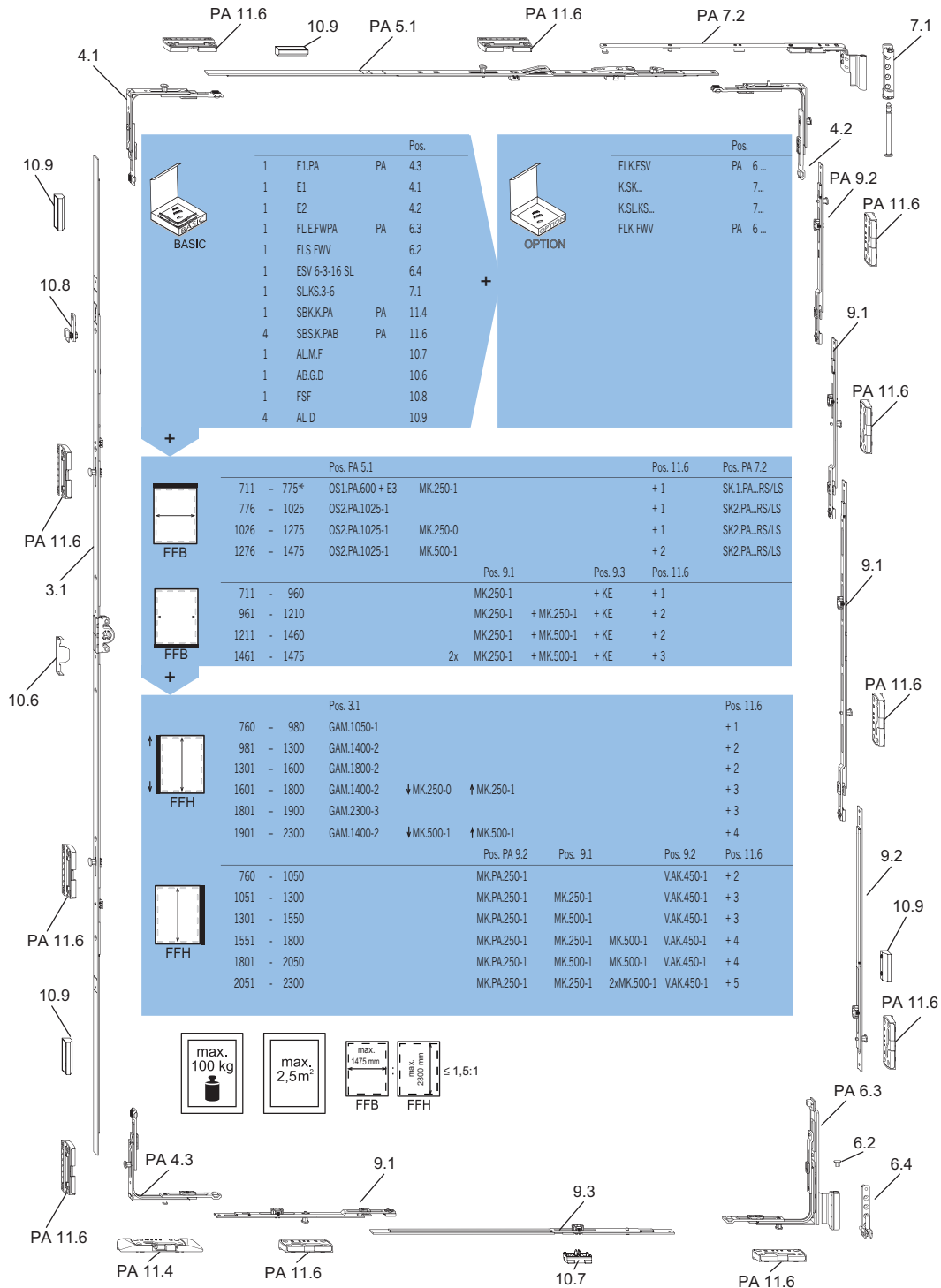

Элементы с маркировкой PA предназначены для фурнитуры activPilot Comfort PADK.

* Допускается только при FFH 1076 мм.

При RC2 следует придерживаться фурнитурной матрицы системных испытаний, приспособленной к профилю.

Поворотная фурнитура для штапиковых окон с фиксированным положением ручки

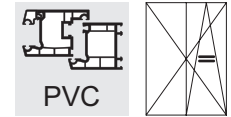

2

Базовый комплект для функции щелевого проветривания PADK activPilot Comfort PADK

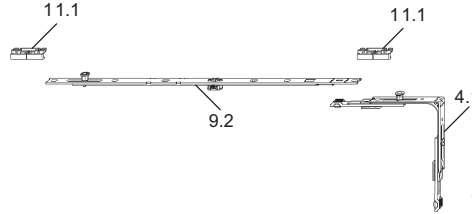
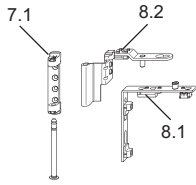

BASIC			OPTION		
1	E1	Pos. 4.1	KSK ...		Pos. 7...
1	E1.SBS.U	Pos. 4.4	K.SLK.S ...		Pos. 7...
1	FK ...	Pos. 6.1	ELK E.SV		Pos. 6...
1	S.FK	Pos. 6.5	K.FK		Pos. 6...
1	ESV 6-3-16	Pos. 6.4			
1	SLKS.3-6	Pos. 7.1			
1	DLW ERW	Pos. 8.1			
1	DLK	Pos. 8.2			
2	SBAK...	Pos. 11.1			

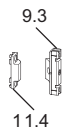

	Pos. 9.1	Pos. 9.2	Pos. 11.1
280 - 700			
701 - 1200	2 x	M.500-1	+ 2
1201 - 1450	2 x	M.750-1	+ 2
1451 - 1725	2 x	MK.750-1	2 x M.500-1 + 4

	Pos. 3.1	Pos. 9.3	Pos. 11.4
695 - 850	GASK.945-1	1 x ZV-FT	+ ZV-RT...
851 - 1075	GASK.1100-1	1 x ZV-FT	+ ZV-RT...
1076 - 1325	GASK.1325-1	1 x ZV-FT	+ ZV-RT...
1326 - 1525	GASK.1550-1	1 x ZV-FT	+ ZV-RT...
1526 - 1775	GASK.1775-2	2 x ZV-FT	+ ZV-RT...
1776 - 2000	GASK.2000-2	2 x ZV-FT	+ ZV-RT...
2001 - 2225	GASK.2225-2	2 x ZV-FT	+ ZV-RT...

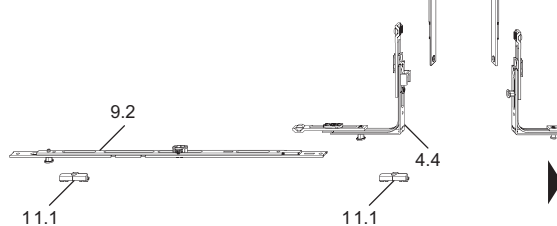
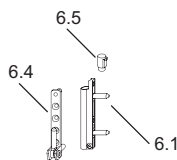
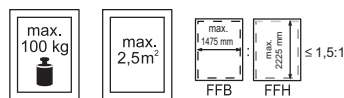

Элементы с маркировкой RA предназначены для фурнитуры activPilot Comfort PADK. Представленный подбор фурнитуры не может быть использован в классе RC2.

Поворотная фурнитура для штапиковых окон с центральным положением ручки

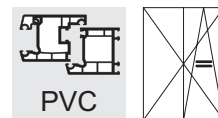

Базовый комплект для функции щелевого проветривания PADK activPilot Comfort PADK

BASIC		Pos.
1	E1	4.1
1	E1.SBS.U	4.4
1	FK ...	6.1
1	S.FK	6.5
1	ESV 6-3-16	6.4
1	SLKS.3-6	7.1
1	DUW.ERW	8.1
1	DLK	8.2
2	SBAK.L	11.1

OPTION		Pos.
K.SK ...		7 ...
K.SLKS ...		7 ...
ELK.ESV		6 ...
K.FK		6 ...

	Pos. 9.1	Pos. 9.2	Pos. 11.1
FFB	280 - 700		
	701 - 1200	2 x M.500-1	+ 2
	1201 - 1450	2 x M.750-1	+ 2
	1451 - 1725	2 x MK.750-1	+ 4

	Pos. 3.1	Pos. 9.3	Pos. 11.4
FFH	710 - 980	GASM.1050.E3	
	981 - 1400	GASM.1400-1	1 x ZV-FT + ZV-RT.
	1401 - 1800	GASM.1800-2	2 x ZV-FT + ZV-RT.
	1801 - 2300	GASM.2300-3	2 x ZV-FT + ZV-RT.

max. 100 kg

max. 2,5m²

max. 1475 mm

max. 2300 mm

FFB FFH ≤ 1,5:1

Элементы с маркировкой PA предназначены для фурнитуры activPilot Comfort PADK. Представленный подбор фурнитуры не может быть использован в классе RC2.

Быстрая ориентация в каталоге

2

Система нумерации, примененная в Обзоре фурнитуры, дает возможность быстрого поиска соответственного элемента на рисунке. Кроме этого, представленный здесь номер фурнитуры отсылает к странице в каталоге, содержащей подробную характеристику данного элемента.

4.2
E2

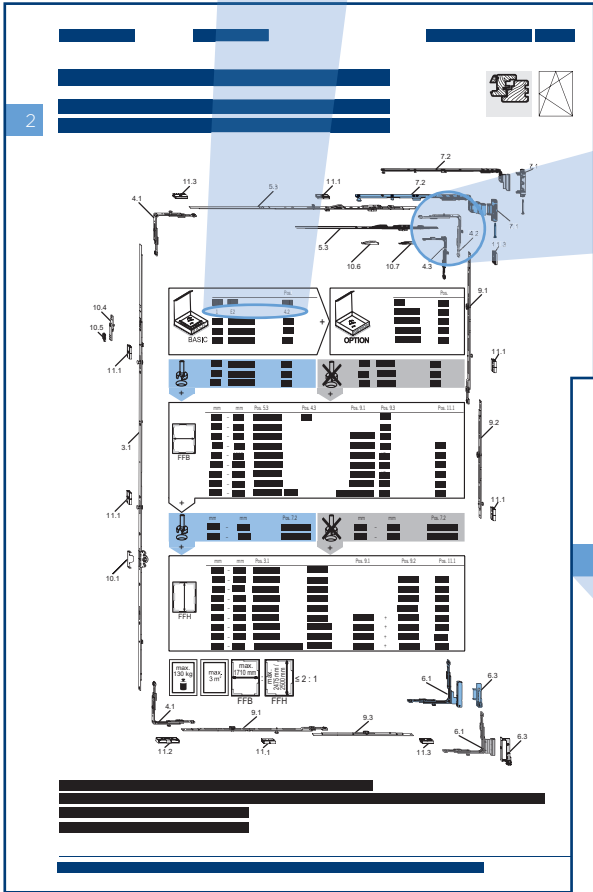

4.2

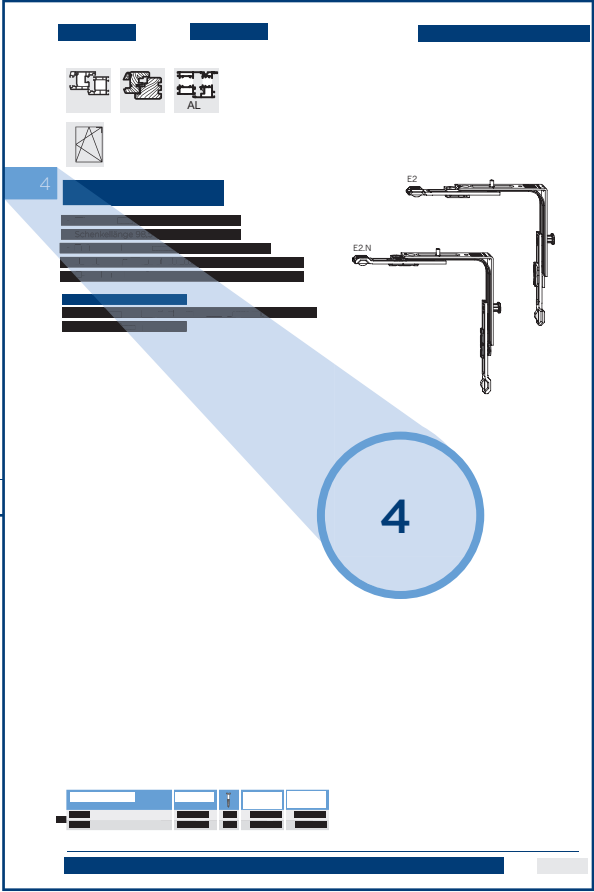

4

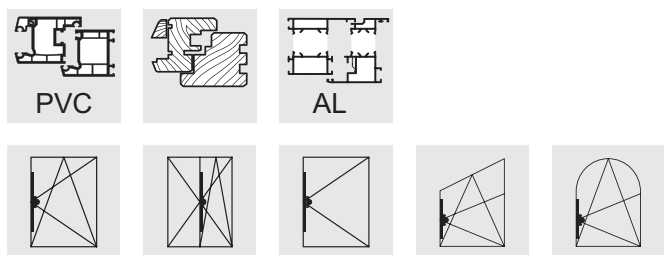

Засов GAK

- Фиксированное положение ручки
- Дорнмас 15,5 мм
- С элементом фиксации в фурнитурном пазу
- Монтаж элементов на раму DFE и TFE (см. таблицу), не касается activPilot Comfort
- Высота положения ручки от нижнего края фальца створки соответствует размеру GK (см. таблицу)
- Чертежи для сверления и фрезерования - смотрите раздел 15, рис. В-3-1
- Механизм передачи усилий (кассета засова) требует фрезеровки в профиле створки
- Механизм передачи усилий (кассета засова) требует сверления отверстий под ручку
- Крепление ручки к засову винтами M5x ..., DIN 965, расстояние между основными отверстиями ручки 43 мм

Засов GAK ... BK

- С замонтированным в заводских условиях роликом балконной защелки
- Неприменимо для activPilot Comfort / duoPort PAS

Засов GAK ... C

- С более сильной фиксацией в фурнитурном пазу



Наименование	№ артикула	Диапазон применения, мм		Размер GK	DFE	TFE	Упак. 1 штук/Тип	Упак. 2 штук/Тип	Упак. 3 штук/Тип
GAK.465	4926221	FFH 420 - 520	0	210			10 BD	100 KK	800 EK
GAK.465.C	4935841	FFH 420 - 520	0	210			10 BD	100 KK	800 EK
GAK.710	4926207	FFH 460 - 710	1	210			20 BD	600 EA	
GAK.710.C	4935843	FFH 460 - 710	1	210			20 BD	600 EA	
GAK.830	4926230	FFH 580 - 830	2	260			20 BD	600 EA	
GAK.830-1	4926231	FFH 580 - 830	2	260			20 BD	600 EA	
GAK.945	4926208	FFH 695 - 945	3	260	•	•	20 BD	400 EA	
GAK.945-1	4926209	FFH 695 - 945	3	260	•	•	20 BD	400 EA	
GAK.1100-1	4926234	FFH 850 - 1100	3	375	•	•	20 BD	360 EA	
GAK.1195-1	4926236	FFH 945 - 1195	4	470	•	•	20 BD	360 EA	
GAK.1195-2	4926237	FFH 945 - 1195	4	470	•	•	20 BD	360 EA	
GAK.1325-1	4978659	FFH 1075 - 1325	4	550	•	•	20 BD	360 EA	
GAK.1325-1.G500	4937485	FFH 1075 - 1325	4	500	•	•	20 BD	360 EA	
GAK.1325-2	4978670	FFH 1075 - 1325	4	550	•	•	20 BD	360 EA	
GAK.1550-1	4926224	FFH 1300 - 1550	5	550	•	•	10 BD	360 L1	
GAK.1550-2	4926225	FFH 1300 - 1550	5	550	•	•	10 BD	360 L1	
GAK.1775-2	4926228	FFH 1525 - 1775	7	550	•	•	10 BD	400 L1	
GAK.1775-3	4926229	FFH 1525 - 1775	7	550	•	•	10 BD	400 L1	
GAK.1850-2	5000529	FFH 1600 - 1850	7	715	•	•	10 BD	360 L1	
GAK.2000-2	4938089	FFH 1750 - 2000	8	1050	•	•	10 BD	360 L2	
GAK.2000-2.BK	4942670	FFH 1750 - 2000	8	1050	•	•	10 BD	360 L2	
GAK.2000-4	4938120	FFH 1750 - 2000	8	1050	•	•	10 BD	360 L2	
GAK.2225-2	4938122	FFH 1975 - 2225	9	1050	•	•	10 BD	360 L2	
GAK.2225-2.BK	4942672	FFH 1975 - 2225	9	1050	•	•	10 BD	360 L2	
GAK.2225-4	4938123	FFH 1975 - 2225	9	1050	•	•	10 BD	360 L2	
GAK.2225-4.BK	4942673	FFH 1975 - 2225	9	1050	•	•	10 BD	360 L2	
GAK.2450-4	5021551	FFH 2200 - 2450	10	1050	•	•	10 BD	360 L2	

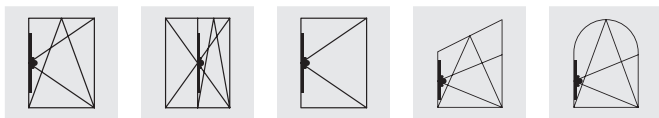

3

Засов GAK V < 700

- Фиксированное положение ручки
- Дорнмас 15,5 мм
- Расстояние между цапфами меньше 700 мм (V < 700)
- С элементом фиксации в фурнитурном пазу
- Монтаж элементов на раму DFE и TFE (см. таблицу), не касается activPilot Comfort
- Высота положения ручки от нижнего края фальца створки соответствует размеру GK (см. таблицу)
- Чертежи для сверления и фрезерования - смотрите раздел 15, рис. В-3-1
- Механизм передачи усилий (кассета засова) требует фрезеровки в профиле створки
- Механизм передачи усилий (кассета засова) требует сверления отверстий под ручку
- Крепление ручки к засову винтами M5x ..., DIN 965, расстояние между основными отверстиями ручки 43 мм

Засов GAK ... BK

- С замонтированным в заводских условиях роликом балконной защелки
- Неприменимо для activPilot Comfort / duoPort PAS

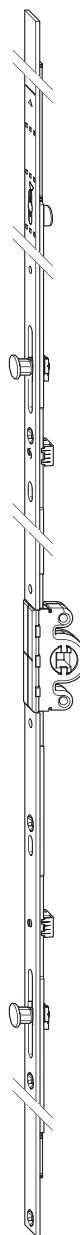

Наименование	№ артикула	Диапазон применения, мм	Г	Размер GK	DFE	TFE	Упак. 1 штук/Тип	Упак. 2 штук/Тип
GAK.830-1	4926231	FFH 580 - 830	2	260			20 BD	600 EA
GAK.945-1	4926209	FFH 695 - 945	3	260	•	•	20 BD	400 EA
GAK.1100-1	4926234	FFH 850 - 1100	3	375	•	•	20 BD	360 EA
GAK.1195-2	4926237	FFH 945 - 1195	4	470	•	•	20 BD	360 EA
GAK.1325-2	4978670	FFH 1075 - 1325	4	550	•	•	20 BD	360 EA
GAK.1550-2	4926225	FFH 1300 - 1550	5	550	•	•	10 BD	360 L1
GAK.1775-3	4926229	FFH 1525 - 1775	7	550	•	•	10 BD	400 L1
GAK.2000-4	4938120	FFH 1750 - 2000	8	1050	•	•	10 BD	360 L2
GAK.2225-4	4938123	FFH 1975 - 2225	9	1050	•	•	10 BD	360 L2
GAK.2225-4.BK	4942673	FFH 1975 - 2225	9	1050	•	•	10 BD	360 L2
GAK.2450-4	5021551	FFH 2200 - 2450	10	1050	•	•	10 BD	360 L2

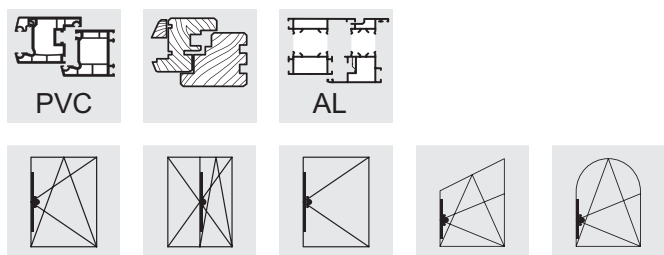



Засов GAK ... D 7,5

- Фиксированное положение ручки
- Дорнмас 7,5 мм
- С элементом фиксации в фурнитурном пазу
- Монтаж элементов на раму DFE и TFE (см. таблицу), не касается activPilot Comfort
- Высота положения ручки от нижнего края фальца створки соответствует размеру GK (см. таблицу)
- Чертежи для сверления и фрезерования - смотрите раздел 15, рис. В-3-2
- Механизм передачи усилий (кассета засова) требует фрезеровки в профиле створки
- Механизм передачи усилий (кассета засова) требует сверления отверстий под ручку
- Крепление ручки к засову винтами M5x ..., DIN 965, расстояние между основными отверстиями ручки 43 мм

Засов GAK ... BK

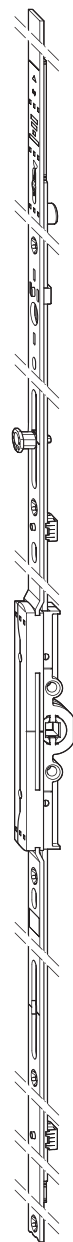
- С замонтированным в заводских условиях роликом балконной защелки
- Неприменимо для activPilot Comfort / duoPort PAS



Наименование	№ артикула	Диапазон применения, мм		Размер GK	DFE	TFE	Упак. 1 штук/Тип	Упак. 2 штук/Тип	Упак. 3 штук/Тип
GAK.700.D7,5	4983049	FFH 530 - 700	2	260			20 BD	400 EA	
GAK.830-1.D7,5	4969431	FFH 580 - 830	2	260			20 BD	400 EA	
GAK.945-1.D7,5	4969430	FFH 695 - 945	3	260	•	•	20 BD	400 EA	
GAK.1100-1.D7,5	4969429	FFH 850 - 1100	3	375	•	•	20 BD	360 EA	
GAK.1195-1.D7,5	4969428	FFH 945 - 1195	4	470	•	•	20 BD	360 EA	
GAK.1195-2.D7,5	4980490	FFH 945 - 1195	4	470	•	•	20 BD	360 EA	
GAK.1325-1.D7,5	4969427	FFH 1075 - 1325	4	550	•	•	20 BD	360 EA	
GAK.1325-2.D7,5	4969426	FFH 1075 - 1325	4	550	•	•	20 BD	360 EA	
GAK.1550-1.D7,5	4969425	FFH 1300 - 1550	5	550	•	•	10 BD	400 L1	
GAK.1550-2.D7,5	4969424	FFH 1300 - 1550	5	550	•	•	10 BD	400 L1	
GAK.1775-2.D7,5	4969423	FFH 1525 - 1775	7	550	•	•	10 BD	400 L1	
GAK.1775-3.D7,5	4969422	FFH 1525 - 1775	7	550	•	•	10 BD	400 L1	
GAK.1850-2.D7,5	4969416	FFH 1600 - 1850	8	715	•	•	10 BD	360 L1	
GAK.2000-2.D7,5	4969415	FFH 1750 - 2000	8	1050	•	•	10 BD	360 L2	900 EU2
GAK.2000-4.D7,5	4969412	FFH 1750 - 2000	8	1050	•	•	10 BD	360 L2	
GAK.2225-2.D7,5	4969410	FFH 1975 - 2225	9	1050	•	•	10 BD	360 L2	900 EU2
GAK.2225-2.D7,5.BK	4969409	FFH 1975 - 2225	9	1050	•	•	10 BD	360 L2	
GAK.2225-4.D7,5	4969407	FFH 1975 - 2225	9	1050	•	•	10 BD	360 L2	

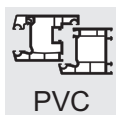

PVC



AL

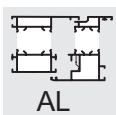

3

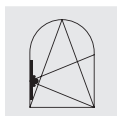
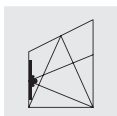
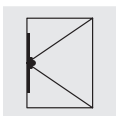
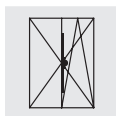

Засов GAK ... D 7,5 V < 700

- Фиксированное положение ручки
- Расстояние между цапфами меньше 700 мм ($V < 700$)
- Дорнмас 7,5 мм
- С элементом фиксации в фурнитурном пазу
- Монтаж элементов на раму DFE и TFE (см. таблицу), не касается activPilot Comfort
- Высота положения ручки от нижнего края фальца створки соответствует размеру GK (см. таблицу)
- Чертежи для сверления и фрезерования - смотрите раздел 15, рис. В-3-2
- Механизм передачи усилий (кассета засова) требует фрезеровки в профиле створки
- Механизм передачи усилий (кассета засова) требует сверления отверстий под ручку
- Крепление ручки к засову винтами M5x ..., DIN 965, расстояние между основными отверстиями ручки 43 мм

Засов GAK ... BK

- С замонтированным в заводских условиях роликом балконной защелки
- Неприменимо для activPilot Comfort / duoPort PAS



Наименование	№ артикула	Диапазон применения, мм	Дорнмас	Размер GK	DFE	TFE	Упак. 1 штук/Тип	Упак. 2 штук/Тип
GAK.830-1.D7,5	4969431	FFH 580 - 830	2	260			20 BD	400 EA
GAK.945-1.D7,5	4969430	FFH 695 - 945	3	260	•	•	20 BD	400 EA
GAK.1100-1.D7,5	4969429	FFH 850 - 1100	3	375	•	•	20 BD	360 EA
GAK.1195-2.D7,5	4980490	FFH 945 - 1195	4	470	•	•	20 BD	360 EA
GAK.1325-2.D7,5	4969426	FFH 1075 - 1325	4	550	•	•	20 BD	360 EA
GAK.1550-2.D7,5	4969424	FFH 1300 - 1550	5	550	•	•	10 BD	400 L1
GAK.1775-3.D7,5	4969422	FFH 1525 - 1775	7	550	•	•	10 BD	400 L1
GAK.2000-4.D7,5	4969412	FFH 1750 - 2000	8	1050	•	•	10 BD	360 L2
GAK.2225-4.D7,5	4969407	FFH 1975 - 2225	9	1050	•	•	10 BD	360 L2

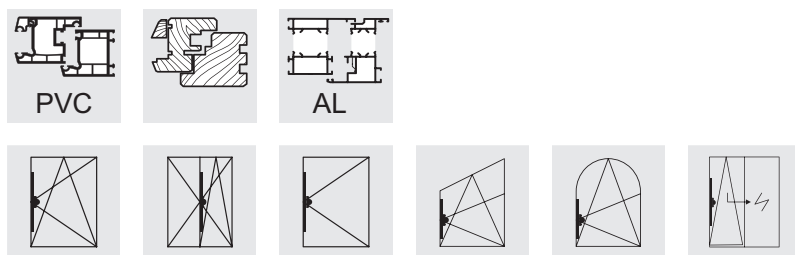

Засов GAK ... D 25 - 50

- Фиксированное положение ручки
- Дорнмас по выбору 25, 30, 35, 40, 45 или 50 мм
- С элементом фиксации в фурнитурном пазу
- Монтаж элементов на раму DFE и TFE (см. таблицу), не касается activPilot Comfort
- Возможность увеличения длины за счет удлинителей блокад
- Высота положения ручки от нижнего края фальца створки соответствует размеру GK (см. таблицу)
- Чертежи для сверления и фрезерования - смотрите раздел 15, рис. В-3-4
- Механизм передачи усилий (кассета засова) требует фрезеровки в профиле створки
- Ручки крепятся винтами M5 x, DIN 965, расположение между базирующими отверстиями 43 мм

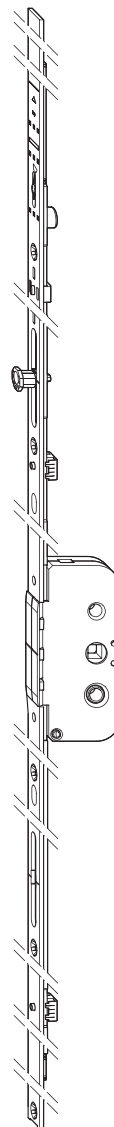

Наименование	№ артикула	Диапазон применения, мм		Размер GK	DFE	TFE	Упак. 1 штук/Тип	Упак. 2 штук/Тип	Упак. 3 штук/Тип
GAK.1325-1.D25	4978671	FFH 1075 - 1325	4	550	•	•	10 BD	200 EA	
GAK.1325-1.D30	4978672	FFH 1075 - 1325	4	550	•	•	10 BD	200 EA	
GAK.1325-1.D35	4978673	FFH 1075 - 1325	4	550	•	•	10 BD	200 EA	
GAK.1325-1.D40	4978674	FFH 1075 - 1325	4	550	•	•	10 BD	200 EA	
GAK.1325-1.D45	4978675	FFH 1075 - 1325	4	550	•	•	10 BD	200 EA	
GAK.1325-1.D50	4978676	FFH 1075 - 1325	4	550	•	•	10 BD	200 EA	
GAK.2000-4.D25	4938143	FFH 1750 - 2000	8	1050	•	•	10 BD	200 L2	
GAK.2000-4.D30	4938150	FFH 1750 - 2000	8	1050	•	•	10 BD	200 L2	
GAK.2000-4.D35	4938151	FFH 1750 - 2000	8	1050	•	•	10 BD	200 L2	
GAK.2000-4.D40	4938152	FFH 1750 - 2000	8	1050	•	•	10 BD	200 L2	
GAK.2000-4.D45	4938153	FFH 1750 - 2000	8	1050	•	•	10 BD	200 L2	
GAK.2000-4.D50	4938154	FFH 1750 - 2000	8	1050	•	•	10 BD	200 L2	
GAK.2225-4.D25	4938145	FFH 1975 - 2225	9	1050	•	•	10 BD	200 L2	
GAK.2225-4.D30	4938146	FFH 1975 - 2225	9	1050	•	•	10 BD	200 L2	
GAK.2225-4.D35	4938147	FFH 1975 - 2225	9	1050	•	•	10 BD	200 L2	900 EU2
GAK.2225-4.D40	4938148	FFH 1975 - 2225	9	1050	•	•	10 BD	200 L2	
GAK.2225-4.D45	4938149	FFH 1975 - 2225	9	1050	•	•	10 BD	200 L2	
GAK.2225-4.D50	4938160	FFH 1975 - 2225	9	1050	•	•	10 BD	200 L2	

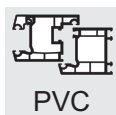

PVC



AL

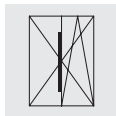
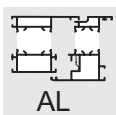

3

Штульповые шины GASK

- Для штульповых окон с фиксированным положением ручки
- Выполнение: единым механизмом
- С элементом фиксации в фурнитурном пазу
- Скрытый в фурнитурном пазу рычаг, прост в обслуживании
- Единый механизм передачи усилий, аналогично засовам GAK или GAM
- Поставляется с установленными противовзломными ответными планками (в стандарте)
- Возможность установки в противовзломную ответную планку переходника, обеспечивающего взаимодействие с элементами DFE и TFE, начиная с GASK.945-1



Наименование	№ артикула	Диапазон применения, мм		Упак. 1 штук/Тип	Упак. 2 штук/Тип	Упак. 3 штук/Тип
GASK.710	4927021	FFH 550 - 710	1	10 BD	400 EA	
GASK.830-1	4927023	FFH 580 - 830	2	10 BD	400 EA	
GASK.945-1	4933702	FFH 695 - 945	2	10 BD	400 EA	
GASK.1100-1	4933703	FFH 850 - 1100	4	10 BD	400 EA	
GASK.1195-1	4998165	FFH 945 - 1195	4	10 BD	400 EA	
GASK.1325-1	4933705	FFH 1075 - 1325	5	10 BD	400 EA	
GASK.1325-2	4933706	FFH 1075 - 1325	5	10 BD	400 EA	
GASK.1550-1	4933707	FFH 1300 - 1550	6	10 BD	400 L1	900 EU2
GASK.1550-2	4933708	FFH 1300 - 1550	6	10 BD	400 L1	
GASK.1775-2	4933709	FFH 1525 - 1775	7	10 BD	400 L1	
GASK.1775-3	4933720	FFH 1525 - 1775	7	10 BD	400 L1	
GASK.2000-2	4933721	FFH 1750 - 2000	8	10 BD	400 L2	900 EU2
GASK.2000-4	4933722	FFH 1750 - 2000	8	10 BD	400 L2	
GASK.2225-2	4933723	FFH 1975 - 2225	9	10 BD	400 L2	900 EU2
GASK.2225-4	4933724	FFH 1975 - 2225	9	10 BD	400 L2	

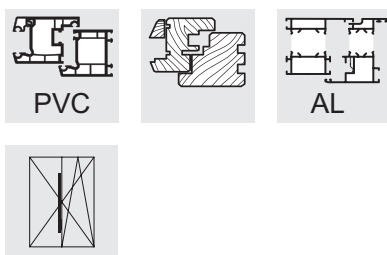

Штульповые шины GASK V < 700

- Для штульповых окон с фиксированным положением ручки
- Расстояние между цапфами меньше 700 мм ($V < 700$)
- Выполнение: единым механизмом
- С элементом фиксации в фурнитурном пазу
- Скрытый в фурнитурном пазу рычаг, прост в обслуживании
- Единый механизм передачи усилий, аналогично засовам GAK или GAM
- Поставляется с установленными противовзломными ответными планками (в стандарте)
- Возможность установки в противовзломную ответную планку переходника, обеспечивающего взаимодействие с элементами DFE и TFE, начиная с GASK.945-1



Наименование	№ артикула	Диапазон применения, мм		Упак. 1 штук/Тип	Упак. 2 штук/Тип
GASK.830-1	4927023	FFH 580 - 830	2	10 BD	400 EA
GASK.945-1	4933702	FFH 695 - 945	2	10 BD	400 EA
GASK.1100-1	4933703	FFH 850 - 1100	4	10 BD	400 EA
GASK.1325-2	4933706	FFH 1075 - 1325	5	10 BD	400 EA
GASK.1550-2	4933708	FFH 1300 - 1550	6	10 BD	400 L1
GASK.1775-3	4933720	FFH 1525 - 1775	7	10 BD	400 L1
GASK.2000-4	4933722	FFH 1750 - 2000	8	10 BD	400 L2
GASK.2225-4	4933724	FFH 1975 - 2225	9	10 BD	400 L2

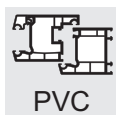

PVC



AL

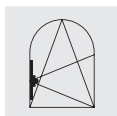
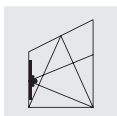
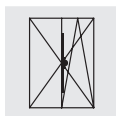
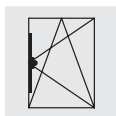
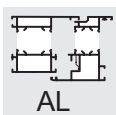

3

Засов GAM

- Центральное положение ручки
- Дорнмас 15,5 мм
- С элементом фиксации в фурнитурном пазу
- Монтаж элементов на раму DFE и TFE (см. таблицу), не касается activPilot Comfort
- Чертежи для сверления и фрезерования - смотрите раздел 15, рис. В-3-1
- Механизм передачи усилий (кассета засова) требует фрезеровки в профиле створки
- Механизм передачи усилий (кассета засова) требует сверления отверстий под ручку
- Ручки крепятся винтами M5 x, DIN 965, расположение между базирующими отверстиями 43 мм

Засов GAM ... BK

- С замонтированным в заводских условиях роликом балконной защелки
- Неприменимо для activPilot Comfort / duoPort PAS

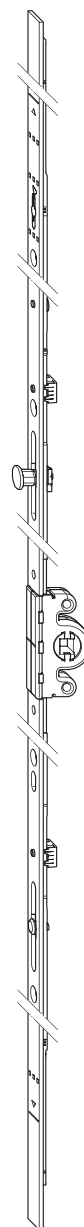

Наименование	№ артикула	Диапазон применения, мм	DFE	TFE	Упак. 1 штук/Тип	Упак. 2 штук/Тип
GAM.800	4926267	FFH 510 - 800	2		20 BD	400 EA
GAM.1050	4926268	FFH 710 - 1050	2	•	20 BD	360 EA
GAM.1050-1	4926269	FFH 710 - 1050	2	•	20 BD	360 EA
GAM.1400	4926290	FFH 900 - 1400	4	•	20 BD	360 L1
GAM.1400-1	4926291	FFH 900 - 1400	4	•	20 BD	360 L1
GAM.1400-2	4926292	FFH 900 - 1400	4	•	20 BD	360 L1
GAM.1800	4926293	FFH 1300 - 1800	6	•	10 BD	360 L1
GAM.1800-2	4926295	FFH 1300 - 1800	6	•	10 BD	360 L1
GAM.2300	4938161	FFH 1800 - 2300	8	•	10 BD	360 L2
GAM.2300-3	4938163	FFH 1800 - 2300	8	•	10 BD	360 L2
GAM.2300-3.BK	4942674	FFH 1800 - 2300	8	•	10 BD	360 L2

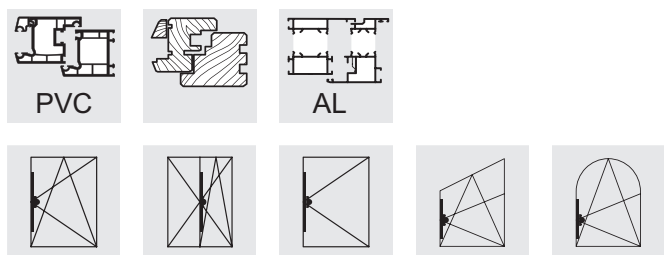

Засов GAM V < 700

- Центральное положение ручки
- Дорнмас 15,5 мм
- Расстояние между цапфами меньше 700 мм (V < 700)
- С элементом фиксации в фурнитурном пазу
- Монтаж элементов на раму DFE и TFE (см. таблицу), не касается activPilot Comfort
- Чертежи для сверления и фрезерования - смотрите раздел 15, рис. В-3-1
- Механизм передачи усилий (кассета засова) требует фрезеровки в профиле створки
- Механизм передачи усилий (кассета засова) требует сверления отверстий под ручку
- Крепление ручки к засову винтами M5x ..., DIN 965, расстояние между основными отверстиями ручки 43 мм

Засов GAM ... ВК

- С замонтированным в заводских условиях роликом балконной защелки
- Неприменимо для activPilot Comfort / duoPort PAS

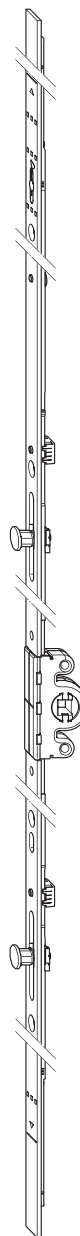

Наименование	№ артикула	Диапазон применения, мм		DFE	TFE	Упак. 1 штук/Тип	Упак. 2 штук/Тип
GAM.1400-2	4926292	FFH 900 - 1400	4	•	•	20 BD	360 L1
GAM.1800-2	4926295	FFH 1300 - 1800	6	•	•	10 BD	360 L1
GAM.2300-3	4938163	FFH 1800 - 2300	8	•	•	10 BD	360 L2
GAM.2300-3.ВК	4942674	FFH 1800 - 2300	8	•		10 BD	360 L2

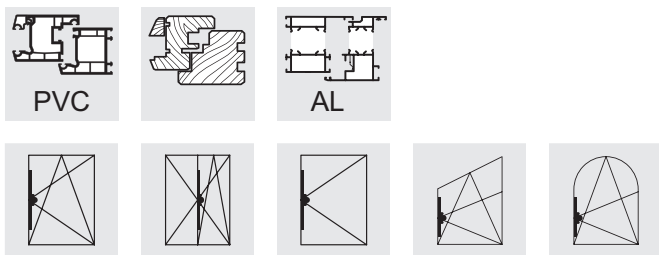

3

Засов GAM ... D 7,5

- Центральное положение ручки
- Дорнмас 7,5 мм
- С элементом фиксации в фурнитурном пазу
- Монтаж элементов на раму DFE и TFE (см. таблицу), не касается activPilot Comfort
- Чертежи для сверления и фрезерования - смотрите раздел 15, рис. В-3-2
- Механизм передачи усилий (кассета засова) требует фрезеровки в профиле створки
- Механизм передачи усилий (кассета засова) требует сверления отверстий под ручку
- Ручки крепятся винтами M5 x, DIN 965, расположение между базирующими отверстиями 43 мм

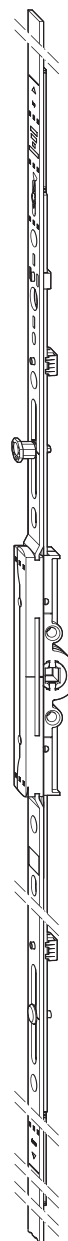

Наименование	№ артикула	Диапазон применения, мм	DFE	TFE	Упак. 1 штук/Тип	Упак. 2 штук/Тип	Упак. 3 штук/Тип
GAM.800.D7,5	4969404	FFH 575 - 800	2		20 BD	400 EA	
GAM.1050-1.D7,5	4969403	FFH 710 - 1050	2	•	20 BD	360 EA	
GAM.1400-1.D7,5	4969402	FFH 900 - 1400	4	•	20 BD	360 L1	
GAM.1400-2.D7,5	4969401	FFH 900 - 1400	4	•	20 BD	360 L1	
GAM.1800-2.D7,5	4969400	FFH 1300 - 1800	6	•	10 BD	360 L1	
GAM.2300-3.D7,5	4969289	FFH 1800 - 2300	8	•	10 BD	360 L2	900 EU2

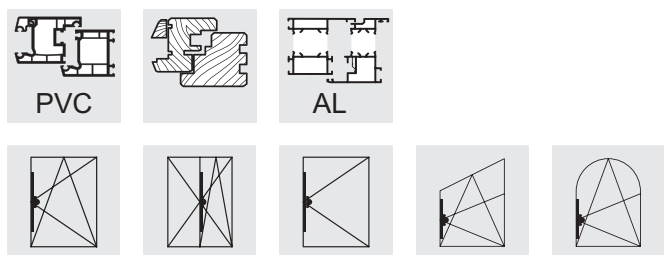

Засов GAM ... D 7,5 V < 700

- Центральное положение ручки
- Дорнмас 7,5 мм
- Расстояние между цапфами меньше 700 мм (V < 700)
- С элементом фиксации в фурнитурном пазу
- Монтаж элементов на раму DFE и TFE (см. таблицу), не касается activPilot Comfort
- Чертежи для сверления и фрезерования - смотрите раздел 15, рис. В-3-2
- Механизм передачи усилий (кассета засова) требует фрезеровки в профиле створки
- Механизм передачи усилий (кассета засова) требует сверления отверстий под ручку
- Ручки крепятся винтами M5 x, DIN 965, расположенные между базирующими отверстиями 43 мм

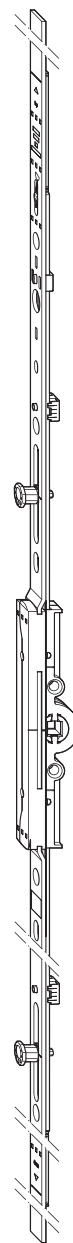

Наименование	№ артикула	Диапазон применения, мм		DFE	TFE	Упак. 1 штук/Тип	Упак. 2 штук/Тип	Упак. 3 штук/Тип
GAM.1400-2.D7,5	4969401	FFH 900 - 1400	4	•	•	20 BD	360 L1	
GAM.1800-2.D7,5	4969400	FFH 1300 - 1800	6	•	•	10 BD	360 L1	
GAM.2300-3.D7,5	4969289	FFH 1800 - 2300	8	•	•	10 BD	360 L2	900 EU2

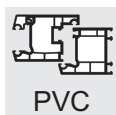

PVC

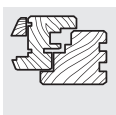

AL

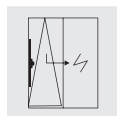
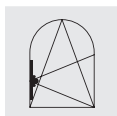
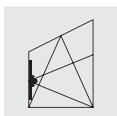
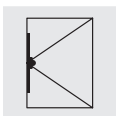
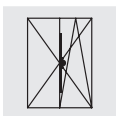
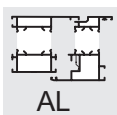

3

Засов GAM ... D 25 - 50

- Центральное положение ручки
- Дорнмас по выбору 25, 30, 35, 40, 45 или 50 мм
- С элементом фиксации в фурнитурном пазу
- Монтаж элементов на раму DFE и TFE (см. таблицу), не касается activPilot Comfort
- Чертежи для сверления и фрезерования - смотрите раздел 15, рис. В-3-4
- Возможность увеличения длины за счет удлинителей блокад
- Механизм передачи усилий (кассета засова) требует фрезеровки в профиле створки

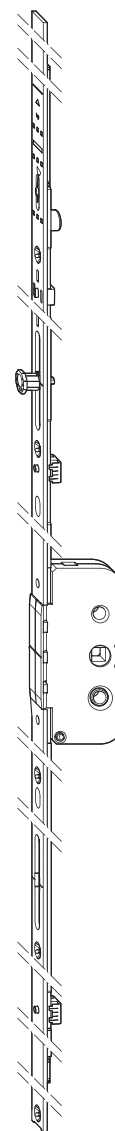

Наименование	№ артикула	Диапазон применения, мм	Дорнмас	DFE	TFE	Упак. 1 штук/Тип	Упак. 2 штук/Тип	Упак. 3 штук/Тип
GAM.800.D25	4941067	FFH 510 - 800	2			10 BD	200 EA	
GAM.800.D30	4941069	FFH 510 - 800	2			10 BD	200 EA	
GAM.1050-1.D25	4941081	FFH 710 - 1050	2	•	•	10 BD	200 EA	
GAM.1050-1.D30	4941082	FFH 710 - 1050	2	•	•	10 BD	200 EA	
GAM.1400-1.D25	4927159	FFH 900 - 1400	4	•	•	10 BD	200 L1	
GAM.1400-1.D30	4927171	FFH 900 - 1400	4	•	•	10 BD	200 L1	
GAM.1400-1.D35	4927172	FFH 900 - 1400	4	•	•	10 BD	200 L1	
GAM.1400-1.D40	4927173	FFH 900 - 1400	4	•	•	10 BD	200 L1	
GAM.1400-1.D45	4927174	FFH 900 - 1400	4	•	•	10 BD	200 L1	
GAM.1400-1.D50	4927175	FFH 900 - 1400	4	•	•	10 BD	200 L1	
GAM.1400-2.D25	4933312	FFH 900 - 1400	4	•	•	10 BD	200 L1	
GAM.1400-2.D30	4933313	FFH 900 - 1400	4	•	•	10 BD	200 L1	
GAM.1400-2.D35	4933315	FFH 900 - 1400	4	•	•	10 BD	200 L1	
GAM.1400-2.D40	4933316	FFH 900 - 1400	4	•	•	10 BD	200 L1	
GAM.1400-2.D45	4933317	FFH 900 - 1400	4	•	•	10 BD	200 L1	
GAM.1400-2.D50	4933318	FFH 900 - 1400	4	•	•	10 BD	200 L1	
GAM.1800-2.D25	4933319	FFH 1300 - 1800	6	•	•	10 BD	200 L1	
GAM.1800-2.D30	4933340	FFH 1300 - 1800	6	•	•	10 BD	200 L1	
GAM.1800-2.D35	4933341	FFH 1300 - 1800	6	•	•	10 BD	200 L1	
GAM.1800-2.D40	4933342	FFH 1300 - 1800	6	•	•	10 BD	200 L1	
GAM.1800-2.D45	4933343	FFH 1300 - 1800	6	•	•	10 BD	200 L1	
GAM.1800-2.D50	4933344	FFH 1300 - 1800	6	•	•	10 BD	200 L1	
GAM.2300-3.D25	4938167	FFH 1800 - 2300	8	•	•	10 BD	200 L2	900 EU2
GAM.2300-3.D30	4938168	FFH 1800 - 2300	8	•	•	10 BD	200 L2	
GAM.2300-3.D35	4938169	FFH 1800 - 2300	8	•	•	10 BD	200 L2	
GAM.2300-2.D40	4936028	FFH 1800 - 2300	8	•	•	10 BD	200 L2	
GAM.2300-3.D40	4938170	FFH 1800 - 2300	8	•	•	10 BD	200 L2	
GAM.2300-3.D45	4938427	FFH 1800 - 2300	8	•	•	10 BD	200 L2	
GAM.2300-3.D50	4938428	FFH 1800 - 2300	8	•	•	10 BD	200 L2	900 EU2

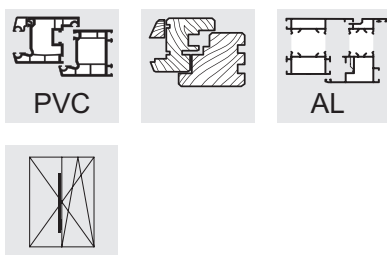

Штульповые шины GASM

- Для центрального положения ручки, штульповый профиль с фурнитурным пазом
- Выполнение: единым механизмом
- Монтаж GASM.1050 всегда с угловой передачей E3
- С элементом фиксации в фурнитурном пазу
- Скрытый в фурнитурном пазу рычаг, прост в обслуживании
- Единый механизм передачи усилий, аналогично засовам GAK или GAM
- Поставляется с установленными противовзломными ответными планками (в стандарте)
- Возможность установки в противовзломную ответную планку переходника, обеспечивающего взаимодействие с элементами DFE и TFE - от GASM 1050-1 (не касается activPilot Comfort)

Штульповая шина GASM ... L

- Аналогично GASM, дополнительно с удлиненным рычагом

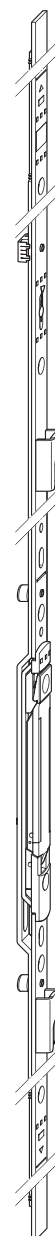

Наименование	№ артикула	Диапазон применения, мм		Упак. 1 штук/Тип	Упак. 2 штук/Тип	Упак. 3 штук/Тип
GASM.800	4927112	FFH 560 - 800	2	10 BD	400 EA	
GASM.1050-1.E3	4933666	FFH 710 - 1050	4	10 BD	400 EA	
GASM.1400-1	4933667	FFH 900 - 1400	5	10 BD	400 L1	
GASM.1400-1.L	4933669	FFH 900 - 1400	5	10 BD	400 L1	
GASM.1400-2	4933668	FFH 900 - 1400	5	10 BD	400 L1	
GASM.1400-2.L	4936721	FFH 900 - 1400	5	10 BD	400 L1	
GASM.1800-2	4933700	FFH 1300 - 1800	6	10 BD	400 L1	
GASM.2300-3	4933701	FFH 1800 - 2300	8	10 BD	400 L2	900 EU2

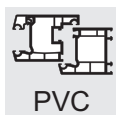

PVC



AL

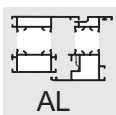

3

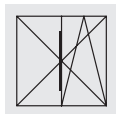

Штульповые шины GASM V < 700

- Для центрального положения ручки, штульповый профиль с фурнитурным пазом
- Расстояние между цапфами меньше 700 мм (V < 700)
- Выполнение: единым механизмом
- С элементом фиксации в фурнитурном пазу
- Скрытый в фурнитурном пазу рычаг, прост в обслуживании
- Единый механизм передачи усилий, аналогично засовам GAK или GAM
- Поставляется с установленными противовзломными ответными планками (в стандарте)
- Возможность установки в противовзломную ответную планку переходника, обеспечивающего взаимодействие с элементами DFE и TFE - от GASM 1050-1 (не касается activPilot Comfort)

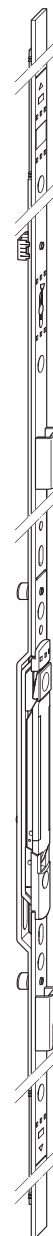

Наименование	№ артикула	Диапазон применения, мм	Упаковка	Упак. 1 штук/Тип	Упак. 2 штук/Тип	Упак. 3 штук/Тип
GASM.1400-2	4933668	FFH 900 - 1400	5	10 BD	400 L1	
GASM.1800-2	4933700	FFH 1300 - 1800	6	10 BD	400 L1	
GASM.2300-3	4933701	FFH 1800 - 2300	8	10 BD	400 L2	900 EU2

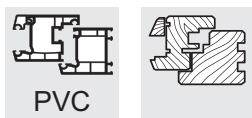

PVC

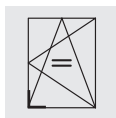

Угловая передача E1

- Длина плеча 98,5 мм
- Возможность как автоматического, так и ручного монтажа
- Легкая передача движения посредством пластин из пружинной стали, расположенных в С-образной направляющей

Угловая передача E1.N

- Версия аналогична E1, но с элементом фиксации в фурнитурном пазу

Угловая передача E1I

- По параметрам соответствует E1, дополнительно оснащена 8-гранной цапфой (на втором плече)

Угловая передача E1I.F

- С элементом фиксации в фурнитурном пазу

Угловая передача E1.PA

- Описание аналогично представленному на предыдущей странице
- Отдельный позиционирующий штифт для регулировки в районе противозломной ответной планки наклона SBK...PA

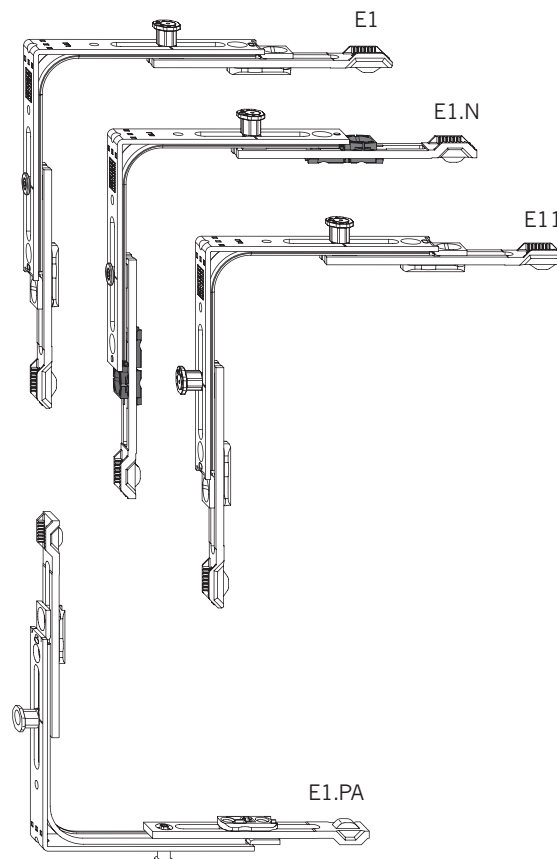

4

Наименование	№ артикула		Упак. 1 штук/Тип	Упак. 2 штук/Тип
E1	2841823	4	100 КК	2400 ЕК
E1.N	5019146	4	100 КК	2400 ЕК
E1I	4936017	4	100 КК	2400 ЕК
E1I.F	4942960	4	100 КК	2400 ЕК
E1.PA	4966485	4	100 КК	2400 ЕК

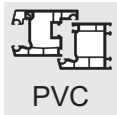

PVC

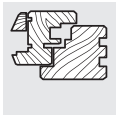

AL

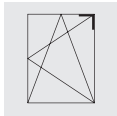
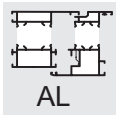

4

Угловая передача E2

- Со стороны петель соединяется с верхней шиной OS2
- Длина плеча 98,5 мм
- Возможность как автоматического, так и ручного монтажа
- Легкая передача движения посредством пластин из пружинной стали, расположенных в С-образной направляющей

Угловая передача E2.N

- Версия аналогична E2, но с элементом фиксации в фурнитурном пазу

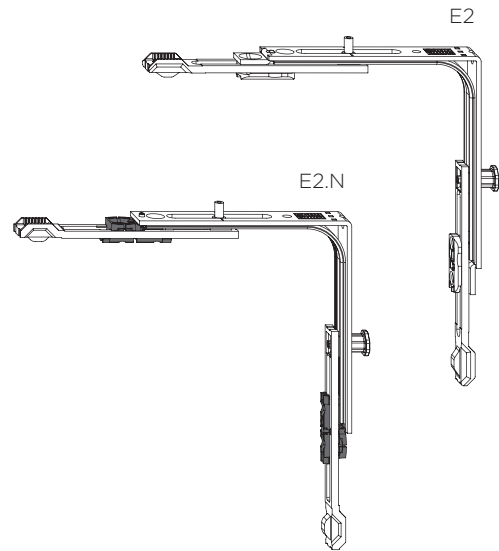

Наименование	№ артикула	Упак. 1 штук/Тип	Упак. 2 штук/Тип
E2	2842017	4 100 КК	2400 ЕК
E2.N	5019147	4 100 КК	2400 ЕК

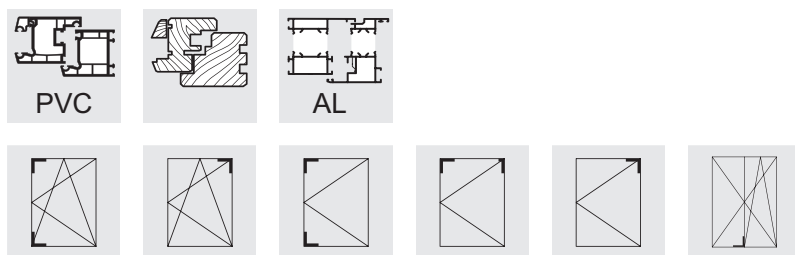

Угловая передача E3

- Длина плеча 98,5 мм (с одной стороны)
- С односторонним укороченным плечом
- Возможность как автоматического, так и ручного монтажа
- Легкая передача движения посредством пластин из пружинной стали, расположенных в С-образной направляющей
- Крепежный шуруп для соединения элемента фурнитуры с угловой передачей (на коротком плече) поставляется в комплекте

Угловая передача E3.F

- Версия аналогична угловой передаче E3, но с элементом фиксации в фурнитурном пазу

Угловая передача E3.L

- Для монтажа на автоматических линиях фирмы Lemuth
- Угловой элемент для прикручивания шурупом под углом

Угловая передача E3.F.L

- Версия аналогична E3, но с элементом фиксации в фурнитурном пазу

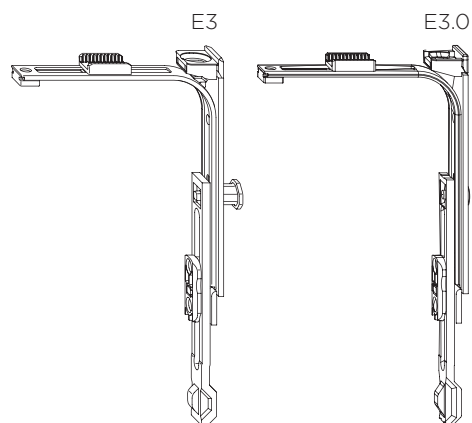

Наименование	№ артикула	шт/тип	Упак. 1 штук/Тип	Упак. 2 штук/Тип
E3	2842244	3	100 КК	2400 ЕК
E3.F	4929791	3	100 КК	2400 ЕК
E3.L	4927430	3	100 КК	2400 ЕК
E3.F.L	5009086	3	100 КК	2400 ЕК

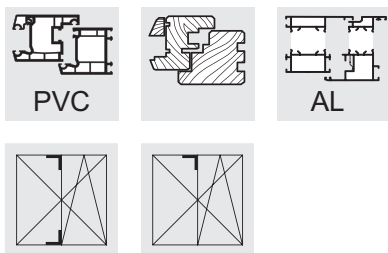

4

Угловая передача E1.SBS

- Устанавливается на поворотную штапиковую створку с фурнитурным пазом, если на противоположной створке уже установлена угловая передача E11
- Поставляется с противовзломной ответной планкой, установленной вертикально на плече угловой передачи
- Длина плеча 98,5 мм
- Возможность как автоматического, так и ручного монтажа
- Легкая передача движения посредством пластин из пружинной стали, расположенных в С-образной направляющей

Угловая передача E1.SBS.O

- Устанавливается на поворотную штапиковую створку, вверх

Угловая передача E1.SBS.U

- Устанавливается на поворотную штапиковую створку, вниз

Угловая передача E1.SBS...F

- С элементом фиксации в фурнитурном пазу

Угловая передача E1.SBS.O.RC.F

- Описание аналогично представленному на предыдущей странице
- С защитой (ниже вваренного зацепа) от манипуляций на закрытой створке DK
- С элементом фиксации в фурнитурном пазу

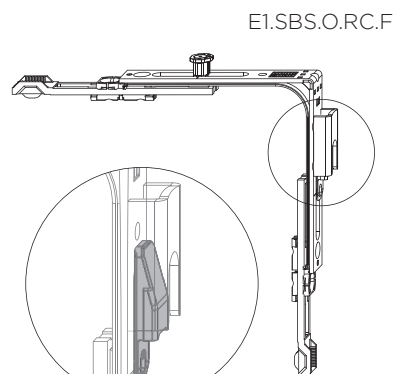
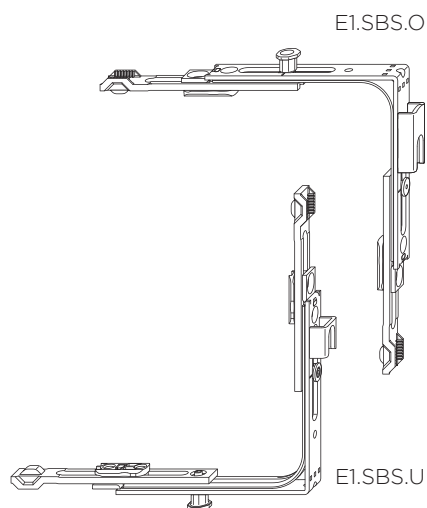

Наименование	№ артикула		Упак. 1 штук/Тип	Упак. 2 штук/Тип
E1.SBS.O	4964898	4	100 КК	2400 ЕК
E1.SBS.O.F	4964900	4	100 КК	2400 ЕК
E1.SBS.U	4964899	4	100 КК	2400 ЕК
E1.SBS.U.F	4964901	4	100 КК	2400 ЕК
E1.SBS.O.RC.F	5037101	4	100 КК	2400 ЕК

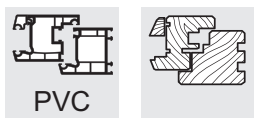

PVC



Верхняя шина OS1.PA.600

- Применяется с кронштейнами SK1.PA...
- Благодаря специальной конструкции кронштейн и верхняя шина после монтажа надежно соединены друг с другом
- С элементом фиксации в фурнитурном пазу
- Блокада поворота ручки, фиксирующая створку в положении наклона в стандарте
- Верхняя шина OS1.PA.600 всегда соединяется с угловой передачей E3 с петлевой стороны



Верхняя шина OS2.PA...

- Применяется в сочетании с кронштейнами SK2.PA
- Со стороны петель OS2 соединяется с E2
- Возможность регулировки прижима створки к раме (при помощи доводчика) в пределах от 18 до 25 мм

Ограничитель наклона KBG.OS.

- Смотрите раздел 10, Дополнительные элементы

Фиксатор наклона ZSS.OS

- Смотрите раздел 10, Дополнительные элементы



Наименование	№ артикула	Диапазон применения, мм		Упак. 1 штук/Тип	Упак. 2 штук/Тип
OS1.PA.600	4965080	FFB 460 - 600	1	20 BD	800 EA
OS2.PA.800	4965081	FFB 601 - 800	2	20 BD	800 EA
OS2.PA.1025-1	4965082	FFB 801 - 1025	3	20 BD	500 EA

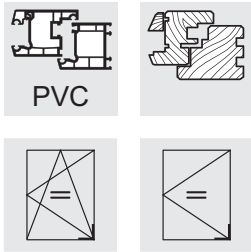

Петля створки FL.E.FWPA.20...

- Регулировка створки по высоте +/- 3 мм
- Макс. вес створки не более 100 кг
- Находится в среднем положении (положение поворота)
- Поставляется в центральном положении (позиция открыто)
- Периметральное и силовое соединение элементов фурнитуры (без соединяющих пластин)
- Применяется с петлями на раму ESV / EL.HW.PA
- Специальная конструкция зацепа, позволяющая на параллельное смещение створки от рамы

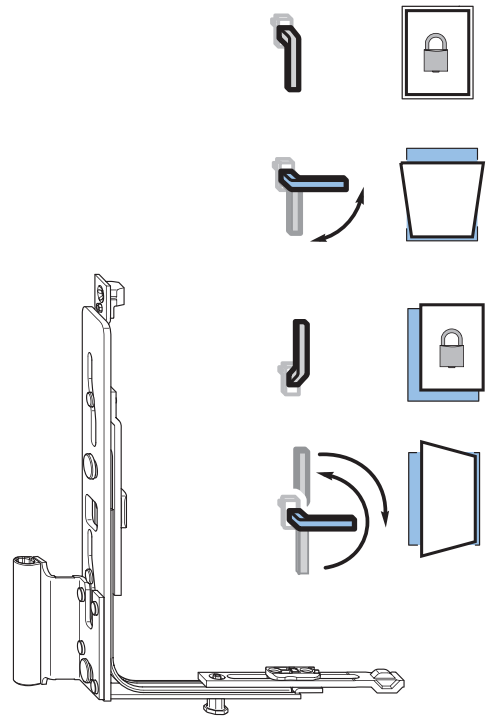

Накладка петли на створку FLK FWV

Заглушки петли створки FLS FWV

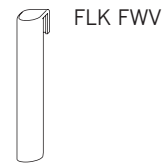

Наименование	№ артикула	Нахлест	Расстояние от оси фурнит. паза до края рамы	Макс. вес створки (кг)	Упак. 1 штук/Тип	Упак. 2 штук/Тип	Упак. 3 штук/Тип
FL.E.FWPA.20-13.LS	5007300	4 20	13	100	20 КК	160 ЕК	
FL.E.FWPA.20-13.RS	5007306	4 20	13	100	20 КК	160 ЕК	
FL.E.FWPA.20-13.LS.F9	5007303	4 20	13	100	20 КК	160 ЕК	
FL.E.FWPA.20-13.RS.F9	5007308	4 20	13	100	20 КК	160 ЕК	
FL.E.FWPA.20-13.LS.WS	5007305	4 20	13	100	20 КК	160 ЕК	
FL.E.FWPA.20-13.RS.WS	5007309	4 20	13	100	20 КК	160 ЕК	
FLK FWV LS WS	2301624				100 BL	300 КК	2400 ЕК
FLK FWV RS WS	2301616				100 BL	300 КК	2400 ЕК
FLK FWV LS BR	2301608				100 BL	300 КК	2400 ЕК
FLK FWV RS BR	2301595				100 BL	300 КК	2400 ЕК
FLK FWV LS BZ-AM	4984413				100 BL	300 КК	2400 ЕК
FLK FWV RS BZ-AM	4984414				100 BL	300 КК	2400 ЕК
FLK FWV LS F1	2394154				100 BL	300 КК	2400 ЕК
FLK FWV RS F1	2394162				100 BL	300 КК	2400 ЕК
FLK FWV LS F3	4995003				100 BL	300 КК	2400 ЕК
FLK FWV RS F3	4995001				100 BL	300 КК	2400 ЕК
FLK FWV LS F9	2854798				100 BL	300 КК	2400 ЕК
FLK FWV RS F9	2854801				100 BL	300 КК	2400 ЕК
FLK FWV LS CW	4997445				100 BL	300 КК	2400 ЕК
FLK FWV RS CW	4997441				100 BL	300 КК	2400 ЕК
FLK FWV LS SW	1260457				100 BL	300 КК	2400 ЕК
FLK FWV RS SW	1260458				100 BL	300 КК	2400 ЕК
FLS FWV WS	1521617				500 BL	5000 КК	40000 ЕК
FLS FWV SL	1993420				500 BL	5000 КК	40000 ЕК
FLS FWV F9	2854819				500 BL	5000 КК	40000 ЕК
FLS FWV BR	1521625				500 BL	5000 КК	40000 ЕК

RS = правый, LS = левый

WS = белый, BR = коричневый, SL = серебряный, EV1 = серебряный анодированный, F1 = цвет серебра, F3 = цвет золота, BZ-RB (F4) = цвет бронзы - красно-коричневый, F9 = стальной, CW = бежевый

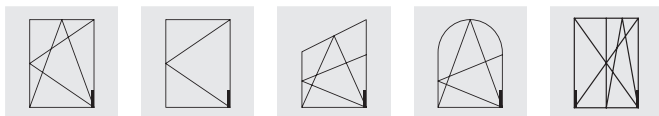
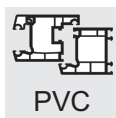

Петля створки FK...SL

- Универсальный элемент - для правого и левого открывания
- Регулировка створки по высоте +/- 3 мм
- Элементы, подвергающиеся влиянию больших нагрузок, выполнены из стали
- Макс. вес створки не более 100 кг

Дополнительное оснащение: Накладка на петлю на створке FLK FK-F

- Универсальный элемент - для правого и левого открывания

Дополнительное оснащение: Заглушка петли на створку FLS FK

- Универсальный элемент - для правого и левого открывания



FK...

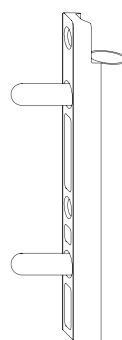

FLK FK-F

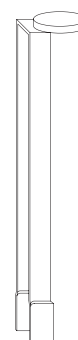

Наименование	№ артикула	шт/тип	Макс. вес створки (кг)	Нахлест	Упак. 1 штук/Тип	Упак. 2 штук/Тип	Упак. 3 штук/Тип
FK 20-6/20 SL	1901214	2	100	20	250 КК	6000 ЕК	
FK 20-6/20 BR	1557302	2	100	20	250 КК	6000 ЕК	
FK 20-6/20 WS	1557290	2	100	20	250 КК	6000 ЕК	
FLK FK-F 20-6/20 WS	1536448				100 BL	300 КК	7200 ЕК
FLK FK-F 20-6/20 BR	1536456				100 BL	300 КК	7200 ЕК
FLS FK BR	1507111				500 BL	3000 КК	72000 ЕК
FLS FK F9	2010632				500 BL	3000 КК	24000 ЕК
FLS FK WS	1507102				500 BL	3000 КК	72000 ЕК

Колпаки для вилочных распорок можно поставлять покрашенными в различные оттенки, например, F1 или F9.
WS = белый, BR = коричневый, SL = серебряный

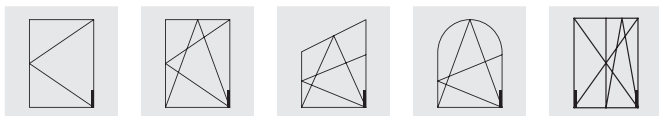
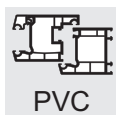

Петля створки FK-F

- Применяется с нижней петлей на раму ESV... или с ESVW...
- Универсальный элемент - для правого и левого открывания
- Регулировка створки по высоте +/- 3 мм
- Макс. вес створки не более 100 кг
- Элементы, подвергающиеся влиянию больших нагрузок, выполнены из стали
- С встроенной композитной втулкой, устойчивой на стирание

Дополнительное оснащение: Накладка на петлю на створке FLK FK-F

- Универсальный элемент - для правого и левого открывания

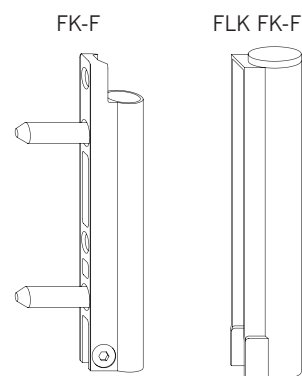

Юстировочный винт для регулировки композитной втулки

Наименование	№ артикула	Толщина	Макс. вес створки (кг)	Упак. 1 штук/Тип	Упак. 2 штук/Тип	Упак. 3 штук/Тип
FK-F 20-6/20 SL	1898617	2	100	250 КК	2000 ЕК	
FK-F 20-6/20 BR	1568909	2	100	250 КК	2000 ЕК	
FK-F 20-6/20 CW	2548731	2	100	250 КК	2000 ЕК	
FK-F 20-6/20 F9	2010421	2	100	250 КК	2000 ЕК	
FK-F 20-6/20 WS	1568896	2	100	250 КК	2000 ЕК	
FK-F 20-6-28 WS	1557943	2	100	250 КК	2000 ЕК	
FK-F 20-6-28/20 SL	2588830	2	100	250 КК	6000 ЕК	
FK-F 20-6-28/20 SL/F9	4949436	2	100	250 КК	6000 ЕК	
FLK FK-F 20-6/20 WS	1536448			100 BL	300 КК	7200 ЕК
FLK FK-F 20-6/20 BR	1536456			100 BL	300 КК	7200 ЕК
FLK FK-F 20-6/20 BZ-AM	4984412			100 BL	300 КК	7200 ЕК
FLK FK-F 20-6/20 F1	2201906			100 BL	300 КК	2400 ЕК
FLK FK-F 20-6/20 F3	4995034			100 BL	300 КК	2400 ЕК
FLK FK-F 20-6/20 F9	2548248			100 BL	300 КК	2400 ЕК
FLK FK-F 20-6-20 CW	4965802			100 BL	300 КК	2400 ЕК
FLK FK-F 20-6-20 SW	4930264			100 BL	300 КК	2400 ЕК

AGR = антрацитовый серый, BR = коричневый, BZ-AM = цвет бронзы - старая латунь, BZ-RB = F4 (старое золото), CW = бежевый, EV1 = элаксированный серебряный, F1 = серебряный, F3 = цвет золота, F3-MG = золотой матовый, F9 = стальной, LBR = коричневый глиняный, PW = белый перламутровый, SG = серебристо-серый, SGB = серый, SGR = серый пыльный, SL = серебряный (оцинкован гальванически), SW = черный реактивный, WS = белый, BZ-CU = цвет бронзы, медный, F1-elox = серебряный элаксированный, сближен по цвету с F1

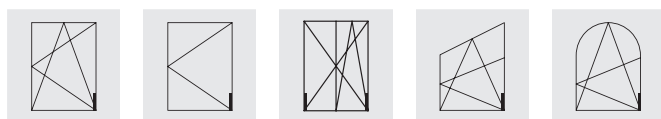
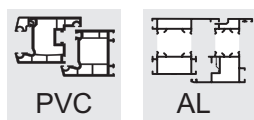

Нижняя петля на раму ESV

- Применяется с нижней петлей на створку FL.K.20-6-28.130, FWV..., FL.E...PA.. или с FK-F...
- Универсальный элемент - для правого и левого открывания
- Нижняя петля на раму ESV с симметричными отверстиями, соответствующими верхней петле на раму SL.KS.3-6
- Сверление отверстий под нижнюю и верхнюю петли на раму можно произвести перед сваркой профиля
- Регулировка створки по горизонтали +/- 2 мм
- Предельный вес створки 100 кг; 130 кг по запросу (ESV 6-3-16)
- При нахлесте створки 20 мм нижний край петли находится на одном уровне с краем створки
- Чертежи для сверления и фрезерования - смотрите раздел 15, рис. В-6-3

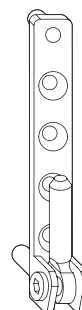

Накладка на петлю на раму ELK ESV

- Универсальный элемент - для правого и левого открывания



Внимание! Крепление опорных фурнитурных элементов, таких как верхняя петля на раму, нижняя петля на раму и петля на створку должно осуществляться согласно указаниям TBDK.

Наименование	№ артикула	Материал	Макс. вес створки (кг)	Упак. 1 штук/Тип	Упак. 2 штук/Тип	Упак. 3 штук/Тип
ESV 3-3-3 SL	1939503	4	80	400 КК	3200 ЕК	
ESV 3-3-3 SL/BR	1934711	4	80	400 КК	3200 ЕК	
ESV 3-3-3 SL/WS	2067604	4	80	400 КК	3200 ЕК	
ESV 6-3-3 SL	1846551	4	100	400 КК	3200 ЕК	
ESV 6-3-3 SL/BR	2071267	4	100	400 КК	3200 ЕК	
ESV 6-3-3 SL/F9	4983321	4	100	400 КК	3200 ЕК	
ESV 6-3-3 SL/WS	2071283	4	100	400 КК	3200 ЕК	
ESV 6-3-10 SL	2595571	4	100	400 КК	9600 ЕК	
ESV 6-3-10 SL/F9	4949435	4	100	400 КК	9600 ЕК	
ESV 6-3-10 SL/WS	2583975	4	100	400 КК	3200 ЕК	
ESV 6-3-16 SL	1898609	4	100/130	400 КК	9600 ЕК	
ESV 6-3-16 SL/BR	1930488	4	100/130	400 КК	9600 ЕК	
ESV 6-3-16 SL/CW	2548707	4	100/130	400 КК	3200 ЕК	
ESV 6-3-16 SL/F9	2010481	4	100/130	400 КК	9600 ЕК	
ESV 6-3-16 SL/WS	1930470	4	100/130	400 КК	9600 ЕК	
ESV 6-16-16 SL/BR	2051346	4	100/130	400 КК	3200 ЕК	
ESV 6-16-16 SL/WS	2051274	4	100/130	400 КК	3200 ЕК	
ELK ESV WS	4990509			200 BL	2000 КК	48000 ЕК
ELK ESV BR	4990531			200 BL	2000 КК	16000 ЕК
ELK ESV BZ-AM	4990539			100 BL	1000 КК	8000 ЕК
ELK ESV BZ-RB	4990590			100 BL	1000 КК	8000 ЕК
ELK ESV CW	4990533			100 BL	1000 КК	8000 ЕК
ELK ESV F1	4990535			100 BL	1000 КК	8000 ЕК
ELK ESV F3	4995111			100 BL	1000 КК	8000 ЕК
ELK ESV F3-MG	4990537			100 BL	1000 КК	8000 ЕК
ELK ESV F9	4990530			100 BL	1000 КК	8000 ЕК
ELK ESV SW	4990538			200 BL	2000 КК	16000 ЕК
ELK ESV LBR	4990532			100 BL	1000 КК	8000 ЕК
ELK ESV PW	5002833			100 BL	300 КК	2400 ЕК
ELK ESV LGR	5002840			100 BL	300 КК	2400 ЕК
ELK ESV F1-ELOX.	5021122			100 BL	1000 КЗ	8000 ЕЗ

AGR = антрацитовый серый, BR = коричневый, BZ-AM = цвет бронзы - старая латунь, BZ-RB = F4 (старое золото), CW = бежевый, EV1 = эпоксированный серебряный, F1 = серебряный, F3 = цвет золота, F3-MG = золотой матовый, F9 = стальной, LBR = коричневый глиняный, PW = белый перламутровый, SG = серебристо-серый, SGB = серый, SGR = серый пыльный, SL = серебряный (оцинкован гальванически), SW = черный реактивный, WS = белый, BZ-CU = цвет бронзы, медный, F1-elox = серебряный эпоксированный, сближен по цвету с F1

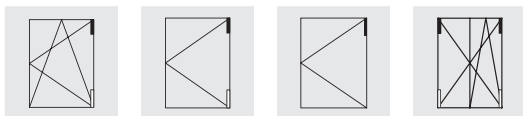
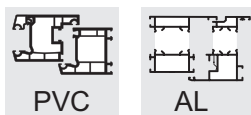

Верхняя петля на раму SL.KS

- Верхняя петля на раму SL.KS с симметричным сверлением отверстий для верхней и нижней петли на раме EL.K / ESV
- Запатентованная система фиксации штифта
- Петля и накладка не выступают за верхний край створки (при нахлесте 20 мм)
- Конструкция предотвращающая вращение штифта петли кронштейна
- Монтаж верхней и нижней петель на раме возможен до сварки
- Верхняя петля на раму SL.KS для максимального веса створки 100 кг
- Чертежи для сверления показаны в разделе 15, рис. В-7-1

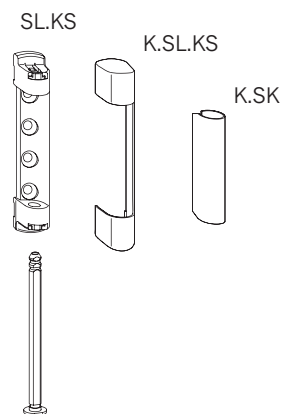

Накладка на верхнюю петлю на раме K.SL.KS

- Универсальный элемент - для правого и левого открывания

Накладка K.SK

- Универсальный элемент - для правого и левого открывания

Наименование	№ артикула	Толщина	Макс. вес створки (кг)	Упак. 1 штук/Тип	Упак. 2 штук/Тип	Упак. 3 штук/Тип
SL.KS.3-3	4926253	4	100	200 КК	1600 ЕК	
SL.KS.3-3.BR	4938869	4	100	200 КК	1600 ЕК	
SL.KS.3-3.CW	4938883	4	100	200 КК	1600 ЕК	
SL.KS.3-3.F9	4938885	4	100	200 КК	1600 ЕК	
SL.KS.3-3.WS	4928400	4	100	200 КК	4800 ЕК	
SL.KS.3-6	2844434	4	100	200 КК	1600 ЕК	
SL.KS.3-6.BR	4927491	4	100	200 КК	1600 ЕК	
SL.KS.3-6.BZ-CU	5007558	4	100	200 КК	1600 ЕК	
SL.KS.3-6.CW	4928060	4	100	200 КК	1600 ЕК	
SL.KS.3-6.F9	2844531	4	100	200 КК	1600 ЕК	
SL.KS.3-6.WS	2844506	4	100	200 КК	1600 ЕК	
K.SL.KS.WS	2844928			100 BL	300 КК	7200 ЕК
K.SL.KS.BR	4927420			100 BL	300 КК	7200 ЕК
K.SL.KS.BZ-RB	4933295			100 BL	300 КК	2400 ЕК
K.SL.KS.CW	4927558			100 BL	300 КК	2400 ЕК
K.SL.KS.F1	4928483			100 BL	300 КК	2400 ЕК
K.SL.KS.F3	4995008			100 BL	300 КК	2400 ЕК
K.SL.KS.F3-MG	4987448			100 BL	300 КК	2400 ЕК
K.SL.KS.F9	2845277			100 BL	300 КК	7200 ЕК
K.SL.KS.LBR	4939020			100 BL	300 КК	2400 ЕК
K.SL.KS.LGR	5002873			100 BL	300 КК	2400 ЕК
K.SL.KS.PW	5002872			100 BL	300 КК	2400 ЕК
K.SL.KS.SW	4939052			100 BL	300 КК	2400 ЕК
K.SL.KS.F1-ELOX.	5021123			100 BL	300 К3	2400 Е3
K.SK.WS	2845285			100 BL	600 КК	14400 ЕК
K.SK.BR	4927421			100 BL	600 КК	14400 ЕК
K.SK.BZ-RB	4933296			100 BL	600 КК	4800 ЕК
K.SK.CW	4927572			100 BL	600 КК	4800 ЕК
K.SK.F1	4928484			100 BL	600 КК	4800 ЕК
K.SK.F3	4995009			100 BL	600 КК	4800 ЕК
K.SK.F3-MG	4987480			100 BL	600 КК	4800 ЕК
K.SK.F9	2845293			100 BL	600 КК	14400 ЕК
K.SK.LBR	4939036			100 BL	600 КК	4800 ЕК
K.SK.SW	4939055			100 BL	600 КК	4800 ЕК
K.SK.F1-ELOX.	5021124			100 BL	600 К3	4800 Е3

AGR = антрацитовый серый, BR = коричневый, BZ-AM = цвет бронзы - старая латунь, BZ-RB = F4 (старое золото), CW = бежевый, EV1 = эпоксированный серебряный, F1 = серебряный, F3 = цвет золота, F3-MG = золотой матовый, F9 = стальной, LBR = коричневый глиняный, PW = белый перламутровый, SG = серебристо-серый, SGB = серый, SGR = серый пыльный, SL = серебряный (оцинкован гальванически), SW = черный реактивный, WS = белый, BZ-CU = цвет бронзы, медный, F1-elox = серебряный эпоксированный, сближен по цвету с F1

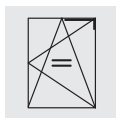
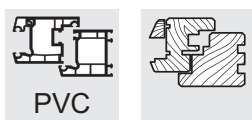

Кронштейн SK ... PA.20-13

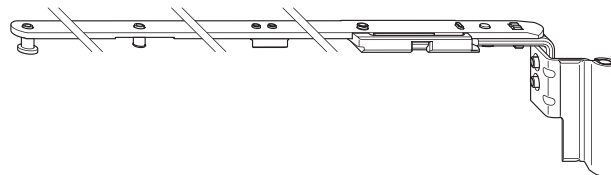

- Приспособлен к соединению с верхней шиной OS1.PA / OS2.PA
- Для окон с нахлестом 20 мм и профильной системой 13 мм
- Регулировка створки по горизонтали (+ 3,5/- 2,0 мм)
- Наклон створки на расстояние от 135 до 140 мм (обусловлено профилем)
- Благодаря специальной конструкции кронштейн и верхняя шина после монтажа надежно соединены друг с другом
- Функция торможения створки благодаря встроенной в SK пластиковой втулке
- Макс. вес створки не более 100 кг
- Специальная конструкция ответной планки

Накладка K.SK

- Универсальный элемент - для правого и левого открывания
- Смотрите петлю кронштейна SL.KS, SL.KB, SL.HW



Наименование	№ артикула	Нахлест	Упак. 1 штук/Тип	Упак. 2 штук/Тип	Упак. 3 штук/Тип
SK1.PA.20-13 LS	4966424	20	10 BD	60 KK	1440 EK
SK1.PA.20-13 RS	4966423	20	10 BD	60 KK	1440 EK
SK1.PA.20-13.LS.F9	4990083	20	10 BD	60 KK	1440 EK
SK1.PA.20-13.RS.F9	4990082	20	10 BD	60 KK	1440 EK
SK1.PA.20-13.LS.WS	4990081	20	10 BD	60 KK	1440 EK
SK1.PA.20-13.RS.WS	4990080	20	10 BD	60 KK	1440 EK
SK2.PA.20-13 LS	4966426	20	10 BD	80 GK	960 EK
SK2.PA.20-13 RS	4966425	20	10 BD	80 GK	960 EK
SK2.PA.20-13.LS.F9	4990087	20	10 BD	80 GK	960 EK
SK2.PA.20-13.RS.F9	4990086	20	10 BD	80 GK	960 EK
SK2.PA.20-13.LS.WS	4990085	20	10 BD	80 GK	960 EK
SK2.PA.20-13.RS.WS	4990084	20	10 BD	80 GK	960 EK

RS = правый, LS = левый

WS = белый, BR = коричневый, SL = серебряный, F1 = серебряный, F3 = цвет золота, F9 = стальной

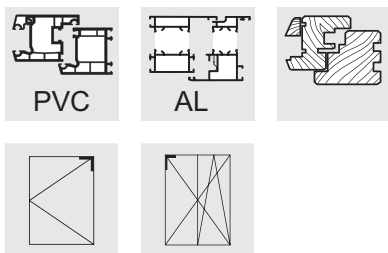

Петля DL.K ... 13

- Применяется с верхней петлей SL.KS, SL.KB или с SL.HW
- Два варианта - левое или правое исполнение
- Функция торможения створки благодаря встроенной в SK пластиковой втулке
- Регулировка створки по горизонтали (+3/-2 мм)
- Регулировка прижима +/- 0,8 мм
- Для профильной системы 13 мм
- Максимальный вес створки 130 кг

Угол поворотного кронштейна петли DLW ERW

- Универсальный элемент - для правого и левого открывания
- Возможность как автоматического, так и ручного монтажа
- Для установки с петлей DLB
- С элементом фиксации в фурнитурном пазу

Накладка K.SK

- Универсальный элемент - для правого и левого открывания
- Смотрите петлю кронштейна SL.KS, SL.KB, SL.HW
- Доступные в разных цветовых оттенках

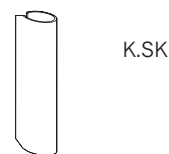
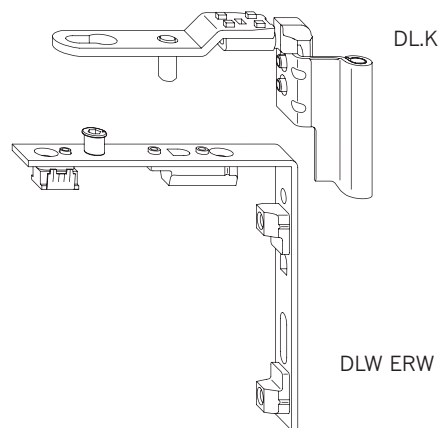

Наименование	№ артикула	Ширина	Нахлест	Расстояние от оси фурнит. паза до края рамы	Упак. 1 штук/Тип	Упак. 2 штук/Тип
DLW ERW SL	2300023	4			100 KK	800 EK
DL.K.18-13.LS	4998760	0	18	13	100 KK	800 EK
DL.K.18-13.RS	4998759	0	18	13	100 KK	800 EK
DL.K.18-13.LS.WS	4998762	0	18	13	100 KK	800 EK
DL.K.18-13.RS.WS	4998761	0	18	13	100 KK	800 EK
DL.K.18-13.LS.F9	4998764	0	18	13	100 KK	800 EK
DL.K.18-13.RS.F9	4998763	0	18	13	100 KK	800 EK
DL.K.20-13.LS	4926931	0	20	13	100 KK	800 EK
DL.K.20-13.RS	4926930	0	20	13	100 KK	800 EK
DL.K.20-13.LS.WS	2903203	0	20	13	100 KK	800 EK
DL.K.20-13.RS.WS	2903191	0	20	13	100 KK	800 EK
DL.K.20-13.LS.BR	4926808	0	20	13	100 KK	800 EK
DL.K.20-13.RS.BR	4926807	0	20	13	100 KK	800 EK
DL.K.20-13.LS.CW	4928069	0	20	13	100 KK	800 EK
DL.K.20-13.RS.CW	4928068	0	20	13	100 KK	800 EK
DL.K.21-13.LS	4926283	0	21	13	100 KK	800 EK
DL.K.21-13.RS	4926282	0	21	13	100 KK	800 EK
DL.K.21-13.LS.WS	4926285	0	21	13	100 KK	800 EK
DL.K.21-13.RS.WS	4926284	0	21	13	100 KK	800 EK
DL.K.21-13.LS.F9	4926287	0	21	13	100 KK	800 EK
DL.K.21-13.RS.F9	4926286	0	21	13	100 KK	800 EK
DL.K.21-13.LS.BR	4926289	0	21	13	100 KK	800 EK
DL.K.21-13.RS.BR	4926288	0	21	13	100 KK	800 EK
DL.K.22-13.LS	4935775	0	22	13	100 KK	800 EK
DL.K.22-13.RS	4935774	0	22	13	100 KK	800 EK

RS = правый, LS = левый

AGR = антрацитовый серый, BR = коричневый, BZ-AM = цвет бронзы - старая латунь, BZ-RB = F4 (старое золото), CW = бежевый, EV1 = элаксированный серебряный, F1 = серебряный, F3 = цвет золота, F3-MG = золотой матовый, F9 = стальной, LBR = коричневый глиняный, PW = белый перламутровый, SG = серебристо-серый, SGB = серый, SGR = серый пыльный, SL = серебряный (оцинкован гальванически), SW = черный реактивный, WS = белый, BZ-CU = цвет бронзы, медный, F1-elox = серебряный элаксированный, сближен по цвету с F1

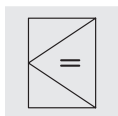
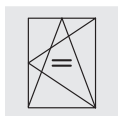
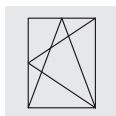
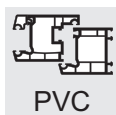

Средняя блокада МК.РА. ...

- С элементом фиксации в фурнитурном пазу

Соединитель KE

- Диапазон применения: Сборка двух зубчатых соединений, например, петли на створку FL.E.FWPA с блокадой МК
- Длина рубки 250 мм
- Длина элемента 510 мм

Средняя блокада М

- Блокировка снимается автоматически при креплении фурнитуры шурупами к створке
- Монтируется как вертикально, так и горизонтально

Блокада МК

- Блокада позволяет продлить обвязку фурнитуры - соединение элементов стандартное
- Во всем остальном вариант аналогичен запирающей блокаде М

МК.РА...



KE



M...



МК...



Наименование	№ артикула	Упак. 1 штук/Тип	Упак. 2 штук/Тип	Упак. 3 штук/Тип
МК.РА.250-1	4965415	3	20 BD	100 KK 800 EK
KE SL	4982891	2	10 BD	1000 EA
M.250-1	2822471	2	20 BD	100 KK 800 EK
M.500-1	4933994	3	20 BD	100 GK 1200 EK
M.500-1.C	4933999	3	20 BD	100 GK 1200 EK
M.750-1	4940652	5	20 BD	500 EA
МК.250-0	4929185	1	20 BD	100 KK 800 EK
МК.250-1	2824919	1	20 BD	100 KK 800 EK
МК.500-0	4929187	3	20 BD	500 EA
МК.500-0.C	4932315	3	20 BD	500 EA
МК.500-1	2824986	3	20 BD	500 EA
МК.500-1.C	4932287	3	20 BD	500 EA
МК.750-1	4940653	5	20 BD	500 EA

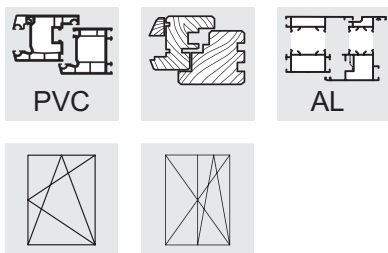

Удлинитель V.AK.450-1

- Применяется для позиционирования точки заперения ближе к петле створки (для окон с уровнем защиты RC2/RC2 N)
- Монтируется как вертикально, так и горизонтально
- Без возможности удлинения
- С элементом фиксации в фурнитурном пазу
- Длина элемента 450 мм
- Длина рубки 250 мм

Удлинитель VK.AK.450-1

- Версия аналогична представленной выше, но с возможностью соединения с фурнитурным элементом, имеющим насечки

V.AK.450-1

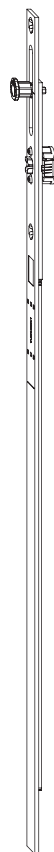

VK.AK.450-1



9

Наименование	№ артикула	Упак. 1 штук/Тип	Упак. 2 штук/Тип	Упак. 3 штук/Тип
V.AK.450-1	4942706	3	10 BD	1000 EA
VK.AK.450-1	5002559	3	20 BD	100 GK 400 EK

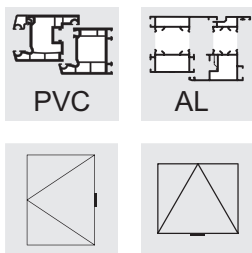

Прижим ZV-FT SL

- Средний прижим для поворотных окон
- Устанавливается на створку
- Невидимый в закрытом положении
- Для фальцевого зазора от 11 до 14 мм
- Устанавливается с ответной планкой ZV-RT SL

Ответная планка ZV-RT SL

- Средний прижим для поворотных окон
- Устанавливается на раму
- Невидимый в закрытом положении
- Для фальцевого зазора от 11 до 14 мм
- Обусловлено профилем, смотрите список ответных планок

ZV-FT

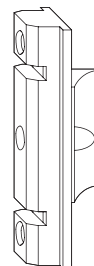

ZV-RT



Наименование	№ артикула		Расстояние от оси фурнит. паза до края рамы	Упак. 1 штук/Тип	Упак. 2 штук/Тип	Упак. 3 штук/Тип
ZV-FT SL	2359324	2	9/13	10 BL	100 KK	800 EK

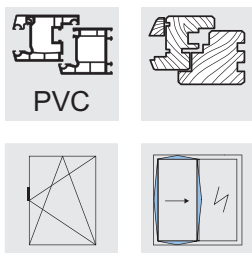

Блокада поворота ручки FSF

- В открытом положении оконной створки блокирует движение фурнитуры
- Передвижение фурнитуры возможно только при условии, если створка с совмещенной блокадой поворота ручки будет правильно прилегать к оконной раме
- Не требует применения элементов на раму
- Расстояние от оси фурнитурного паза до края рамы 9 или 13 мм
- Возможность установки на засове GAK или GAM в окне, уже оснащенном фурнитурой
- Универсальный элемент - для правого и левого открывания
- Регулировка прижима кнопки ± 2 мм

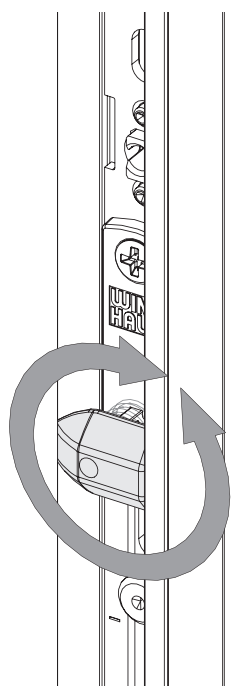
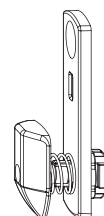

Блокада поворота ручки FSF.C

- Версия аналогична, как выше, но вариант с креплением в наружной планке

Важные указания:

- Элемент поставляется в установленном в заводских условиях нейтральном положении
- После монтажа концевик пластикового элемента должен указывать направление к раме!
- При размерах фальцевого зазора больше или меньше 12 мм подгонку произвести путем поворота пластикового элемента вправо или влево

Наименование	№ артикула	шт/Тип	Расстояние от оси фурнит. паза до края рамы	Упак. 1 штук/Тип	Упак. 2 штук/Тип	Упак. 3 штук/Тип
FSF	5031156	1	9/13	100 BL	500 KK	4000 EK
FSF.C	5034713	1		100 BL	500 KK	4000 EK

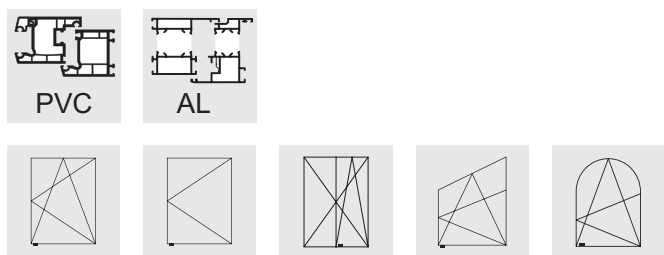

Трамплин

- Для приподнимания створки при закрытии

Трамплин AL.M.F12

- Прикручивается к блокаде или непосредственно в фурнитурный паз
- Высота = 11,5 мм
- Цвет: антрацитовый серый или серый пыльный

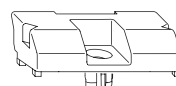

AL.M.F12

Трамплин AL FR BN 13/12 FC SL

- Прикручивается непосредственно в фурнитурный паз
- Высота = 11,5 мм
- Цвет: серебряный

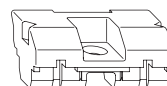
AL FR BN.../
AL.BN.F12

Трамплин AL.BN.F12

- Прикручивается непосредственно в фурнитурный паз
- Приспособлен для автоматического монтажа
- Высота = 11,5 мм
- Цвет: серый антрацит

Трамплин AL.E.F

- Прикручивается к угловой передаче, если не устанавливается блокада
- Приспособлен для автоматического монтажа
- Высота = 11,5 мм
- Цвет: серый антрацит
- Неприменимо для activPilot Comfort / duoPort PAS

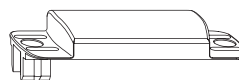

AL.E.F

Наименование	№ артикула		Упак. 1 штук/Тип	Упак. 2 штук/Тип	Упак. 3 штук/Тип
AL.M.F12.AGR	4927494	1	100 BL	400 KK	9600 EK
AL.M.F12.SGR	5008456	1	100 BL	400 KK	9600 EK
AL FR BN 13/12 FC SL	2295640	1	100 BL	400 KK	3200 EK
AL.BN.F12	4927493	1	100 BL	400 KK	9600 EK
AL.E.F	4933076	1	200 KK	1600 EK	

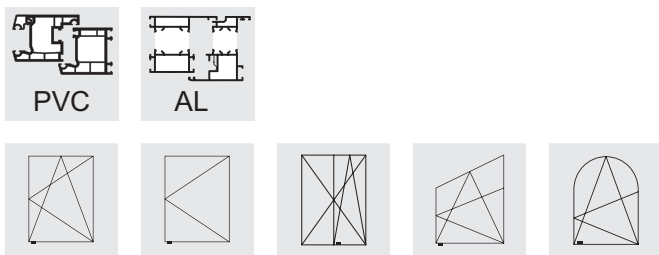

Трамплин

- Для приподнимания створки при закрывании

Трамплин AL D

- Монтаж на раме
- Благодаря профильной подкладке FT.WSK... возможна совместимость с разными профильными системами
- Высота = 11 мм
- Цвет: антрацитовый серый или белый

AL D

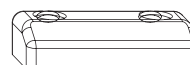

Трамплин AL D 10 WS

- Монтаж на раме
- Благодаря профильной подкладке FT.WSK... возможна совместимость с разными профильными системами
- Высота = 10 мм
- Цвет: белый

AL K.SBS.W

- Устанавливается в противовзломную ответную планку SBS ...
- Цвет: серый, сближен по цвету с RAL 7037

AL K.SBS.W

SBS...

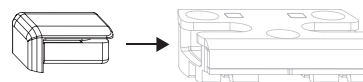

Наименование	№ артикула	Упак. 1 штук/Тип	Упак. 2 штук/Тип	Упак. 3 штук/Тип
AL D AGR	4969481	2	100 BL	400 KK 3200 EK
AL D WS	1475542	2	100 BL	400 KK 3200 EK
AL D 10 WS	2091583	2	100 BL	400 KK 3200 EK
AL K.SBS.W	4978509	0	100 BL	1000 KK 8000 EK

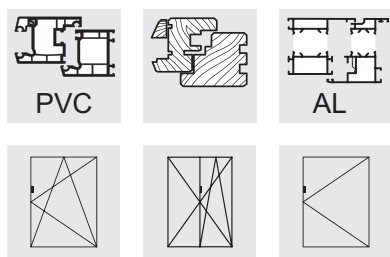

Защита от рассверливания AB.G.D

- Для защиты замка засова от рассверливания снаружи, стойкость согласно DIN EN 1627-1630
- Универсальный элемент - для правого и левого открывания
- Материал: сталь, толщина 1 мм, закаленная

Противовзломная пластина AB.G.D.15,5

- Дорнмас 15,5 мм

Противовзломная пластина AB.G.D.7,5

- Дорнмас 7,5 мм



AB.G.D.15,5

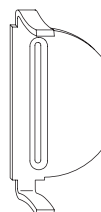

AB.G.D.7,5

Наименование	№ артикула	Упак. 1 штук/Тип	Упак. 2 штук/Тип	Упак. 3 штук/Тип
AB.G.D.15,5	4939745	100 BL	1000 KK	8000 EK
AB.G.D.7,5	4939747	50 BL	250 KK	2000 EK

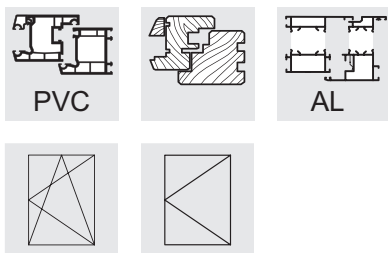

Соединитель VS R SL

- Для периметрального и силового соединения двух длинных элементов с насечками снаружи

Пластина ASP ER-A SL

- Применяется как концевик угловой передачи или как удлинитель блокады с целью маскировки подвижной рейки

Пластина ASP ER-A.F

- Исполнение аналогично представленному выше, но с элементом фиксации в фурнитурном пазу

Пластина SP.R SL

- Для соединения угловой передачи с засовом или с верхней шиной, или со штульповой шиной при рубке в одном уровне верхней и нижней рейки
- Следует применять только в случае ремонта, так как соединение менее прочное и менее надежное, чем при стандартном соединении элементов
- Элемент следует обрубить под прямым углом

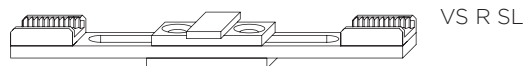

VS R SL



ASP ER-A...



SP R SL

Наименование	№ артикула	Упак. 1 штук/Тип	Упак. 2 штук/Тип	Упак. 3 штук/Тип
VS R SL	1882172	20 BL	100 KK	800 EK
ASP ER-A SL	1793209	500 KK	4000 EK	
ASP ER-A.F	4991062	500 KK	4000 EK	
SP.R SL	1934201	100 BL	1000 KK	8000 EK

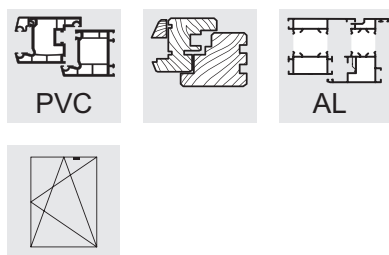

Дополнительное оснащение верхней шины OS

Блокада

ZSS.OS

- Универсальный элемент - для правого и левого открывания
- Предотвращает захлопывание створки в положении наклона во время сквозняков, также в случае низких окон

- ZSS.OS1 для верхней шины OS1. ...

- ZSS.OS2 для верхней шины OS2. ...

Ограничитель наклона

KBG.OS

- Универсальный элемент - для правого и левого открывания
- Уменьшает наклон створки на ок. 50 мм
- Рекомендуется использовать на створках высотой менее 600 мм

- KBG.OS1. для верхней шины OS1. ...

- KBG.OS2 для верхней шины OS2. ...

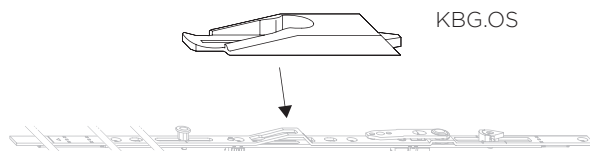
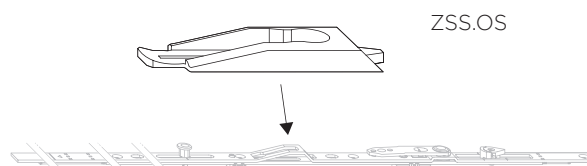

Наименование	№ артикула	Упак. 1 штук/Тип	Упак. 2 штук/Тип	Упак. 3 штук/Тип
ZSS.OS1	4936654	0	100 BL	1000 KK 8000 EK
ZSS.OS2	4936655	0	100 BL	1000 KK 8000 EK
KBG.OS1.SW	5053676	0	100 BL	1000 KK 8000 EK

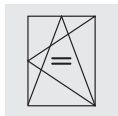
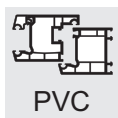

Нейтральные рамные элементы (вариант с фрезерованием)

- Применяется, как вариант с фрезерованием для приспособления к специальным профильным системам

Ответная планка наклона SBK...PA

- Устанавливается внизу справа или слева со стороны засова
- С ползунком, управляющим положением створки - наклон/ открыто
- Совмещение со штифтом наклона и регулировки
- Ответную планку SBK.K. можно установить без использования шаблона.
- Крепление 4 шурупами

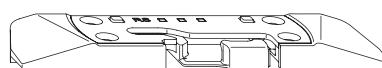

Противовзломная ответная планка SBS...PAB

- Крепление 4 шурупами

Наименование	№ артикула	Упак. 1 штук/Тип	Упак. 2 штук/Тип
SBK.K.PA.1.RS	4968647	4 50 КК	400 ЕК
SBK.K.PA.1.LS	4968648	4 50 КК	400 ЕК
SBS.K.PAB.1.RS	4966472	4 50 КК	400 ЕК
SBS.K.PAB.1.LS	4966473	4 50 КК	400 ЕК

RS = правый, LS = левый

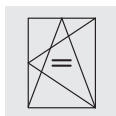
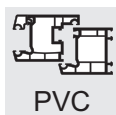

Ответные планки

- Зависит от типа профиля, смотрите раздел 11 - Ответные планки

Ответная планка наклона SBK...PA

- Устанавливается внизу справа или слева со стороны засова
- С ползунком, управляющим положением створки - наклон/ открыто
- Совмещение со штифтом наклона и регулировки
- Ответную планку SBK.K. можно установить без использования шаблона
- Крепление 4 шурупами

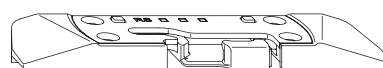

Противовзломная ответная планка SBS...PAB

- Крепление 4 шурупами

Ответная планка SBA.K

- Обусловлено профилем
- Универсальный элемент - для правого и левого открывания

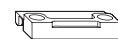
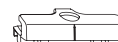

Профильная подкладка FT WSK

- Обусловлено профилем
- Универсальный элемент - для правого и левого открывания

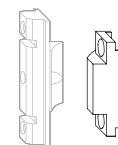

Зацеп ZV-RT SL

- Средний прижим для поворотных окон
- Устанавливается на раму
- Невидимый в закрытом положении
- Для фальцевого зазора от 11 до 14 мм
- Обусловлено профилем

Наименование	№ артикула
--------------	------------

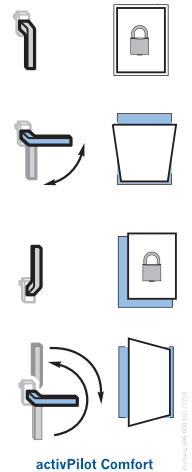

Photo: Winkhaus 2017

Aluplast

Ideal 4000 - 8000	
FT WSK 66	1530185
SBA.K.161	2824071
SBK.K.PA.161.RS	4989276
SBK.K.PA.161.LS	4989277
SBS.K.PAB.161.RS	4989274
SBS.K.PAB.161.LS	4989275
ZV-RT 161 RC SL	1213945

KBE

70 AD / 70 MD	
FT WSK 205	1809590
SBA.K.205	2922210
SBK.K.PA.205.RS	4989306
SBK.K.PA.205.LS	4989307
SBS.K.PAB.205.RS	4989304
SBS.K.PAB.205.LS	4989305
ZV-RT 169 RC SL	2398147

Salamander

blue Evolution	
FT WSK 134	1537651
SBA.K.28	4926452
SBK.K.PA.128.W.RS	4984407
SBK.K.PA.128.W.LS	4984408
SBS.K.PAB.128.W.RS	4984405
SBS.K.PAB.128.W.LS	4984406
ZV-RT 134	2864478

Brüggmann

System AD, MD	
FT WSK 152	1787079
SBA.K.94	4927716
SBK.K.PA.94.LS	5005495
SBK.K.PA.94.RS	5005496
SBS.K.PAB.94.LS	5005499
SBS.K.PAB.94.RS	5005940
ZV-RT 452/13 SL	2074732

Kömmerling

Classic, Elegance, Avantgarde	
FT WSK 144	1326221
SBA.K.144	2920652
SBA.K.144.V	4927431
SBK.K.PA.144.RS	4989264
SBK.K.PA.144.LS	4989265
SBS.K.PAB.144.RS	4989262
SBS.K.PAB.144.LS	4989263
ZV-RT 144 SL 14	2020081

Schüco

Corona 70 / Corona SI 82	
FT WSK 61	1497653
SBA.K.166	4930272
SBK.K.PA.166.RS	4978143
SBK.K.PA.166.LS	4978144
SBS.K.PAB.166.RS	4978119
SBS.K.PAB.166.LS	4978140
ZV-RT 60 RC	2312155

Deceuninck

Zendow	
FT WSK 169	2356596
SBA.K.169	4926362
SBK.K.PA.169.RS	4989300
SBK.K.PA.169.LS	4989301
SBS.K.PAB.169.RS	4989288
SBS.K.PAB.169.LS	4989289
ZV-RT 169 RC	2398147

Rehau

Geneo	
FT WSK 60	1345393
SBA.K.160	4933116
SBK.K.PA.160.RS	4968641
SBK.K.PA.160.LS	4968642
SBS.K.PAB.160.RS	4966466
SBS.K.PAB.160.LS	4966467
ZV-RT 160	4933117

Trocal

InnoNova 2000 / 88+	
FT WSK 226	2304155
SBA.K.126	4926196
SBK.K.PA.126.RS	4989258
SBK.K.PA.126.LS	4989259
SBS.K.PAB.126.RS	4989256
SBS.K.PAB.126.LS	4989257
ZV-RT 26/9/13 RC SL	2047769

Gealan

6000, 7000, 8000	
FT WSK 62	1348121
SBA.K.162	4929796
SBK.K.PA.162.RS	4989282
SBK.K.PA.162.LS	4989283
SBS.K.PAB.162.RS	4989280
SBS.K.PAB.162.LS	4989281
ZV-RT 162 SL	2088350

S735, Brillant, Thermo-Design, Brillant-Design, Basic-Design

FT WSK 60	1345393
SBA.K.60	2824046
SBK.K.PA.60.RS	4989252
SBK.K.PA.60.LS	4989253
SBS.K.PAB.60.RS	4989250
SBS.K.PAB.60.LS	4989251
ZV-RT 60 RC SL	2312155

InnoNova A5 / M5

FT WSK 226	2304155
SBA.K.226	2921090
SBK.K.PA.226.RS	4968643
SBK.K.PA.226.LS	4968644
SBS.K.PAB.226.RS	4966468
SBS.K.PAB.226.LS	4966469
ZV-RT 226 RC	2389494

Inoutic

Arcade, Prestige, Deluxe, Elite, MD100, Eforte	
FT WSK 192	1330722
SBA.K.192	4932272
SBK.K.PA.192.LS	4984402
SBK.K.PA.192.RS	4984401
SBS.K.PAB.192.RS	4984289
SBS.K.PAB.192.LS	4984400
ZV-RT 192 RC SL	4935038

Salamander

2D / 3D / MD / Streamline	
FT WSK 134	1537651
SBA.K.28	4926452
SBK.K.PA.28.RS	4968645
SBK.K.PA.28.LS	4968646
SBS.K.PAB.28.RS	4966470
SBS.K.PAB.28.LS	4966471
ZV-RT 134	2864478

VEKA

Softline 70 AD/MD, Topline AD, Swingline, Alphasine

FT WSK 152	1787079
SBA.K.152	2824062
SBK.K.PA.152.RS	4989270
SBK.K.PA.152.LS	4989271
SBS.K.PAB.152.RS	4989268
SBS.K.PAB.152.LS	4989269
ZV-RT 452/13 SL	2074732

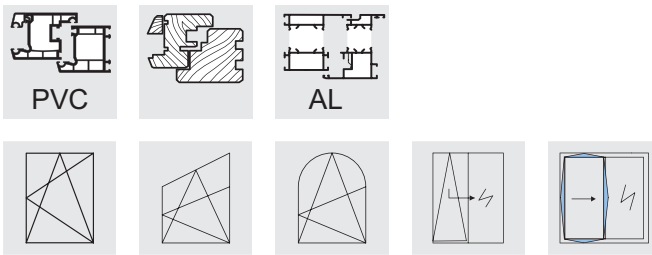

Фурнитурные штампы для оконной фурнитуры

Гильотина BST AP/FS

- Применяется для рубки элементов фурнитуры
- Гильотина с ножной педалью
- Приводится в действие педалью
- Совмещена с линейкой
- Требуемое рабочее давление 6 бар

Линейка LIN AP/FS

- Позиционирование элементов для рубки
- Для рубки засовов с центральным и фиксированным положением ручки

Ручная гильотина AP.HH

- Применяется для рубки элементов фурнитуры
- Ручная гильотина
- Служит как регенерационная гильотина - предназначена для постоянной эксплуатации

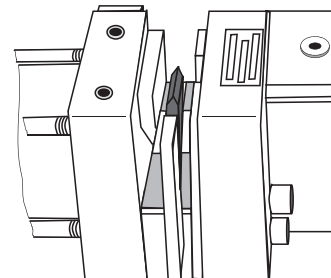

BST AP/FS

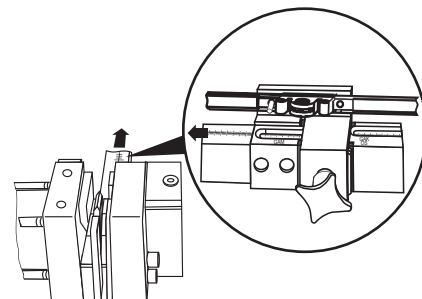

LIN AP/FS

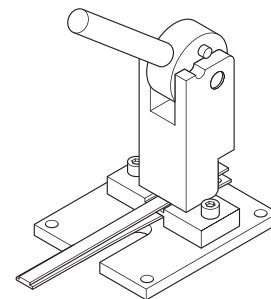

AP.HH

Наименование	№ артикула	Упак. 1 штук/Тип	Упак. 2 штук/Тип
BST AP/FS	1466339	1 GK	12 EK
LIN AP/FS LS	1466321	20 L2	
AP.HH	4970430	1 KT	48 EA

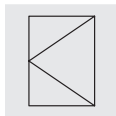
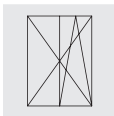
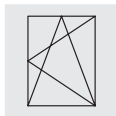
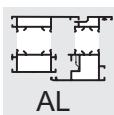
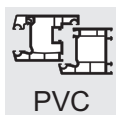

Шаблон LE.B.EL-SL.K

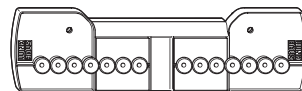

- Шаблон для сверления отверстий под петлю на раму и петлю кронштейна
- Регулировка нахлеста от 18 до 22 мм
- Установлен постоянный размер

LE.B.EL-SL.K.3-3

- Для петель с 3-х миллиметровыми цапфами

LE.B.EL-SL.K.BR

- Для петель с нагрузкой 130 кг

Наименование	№ артикула	Нахлест
LE.B.EL-SL.K-18	4966329	18
LE.B.EL-SL.K-21	4966341	21
LE.B.EL-SL.K-22	4966342	22
LE.B.EL.SL.K. 3-3-18	4966343	18
LE.B.EL.SL.K. 3-3-20	4966345	20
LE.B.EL.SL.K. 3-3-21	4966346	21
LE.B.EL.SL.K. 3-3-22	4966347	22
LE.B.EL.SL.K. BR-18	4966348	18
LE.B.EL.SL.K. BR-20	4966350	20
LE.B.EL.SL.K. BR-21	4966351	21
LE.B.EL.SL.K. BR-22	4966352	22

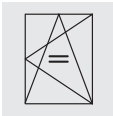
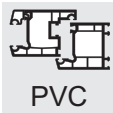

Шаблон с ячейками (PADK)

- Шаблон с ячейками для позиционирования ответных планок SBS.K.PAB

Шаблон с посадочными местами LE.N.PADK

- Применяется для позиционирования ответных планок SBS.K.PAB в углах фальца рамы
- Универсальный элемент - для правого и левого открывания

Шаблон с посадочными местами LE.N.SBS.K

- Применяется для позиционирования ответных планок SBS.K.PAB в фальце рамы (за исключением углов)
- Универсальный элемент - для правого и левого открывания

LE.N.PADK

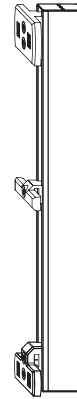

LE.N.K.SBS.K



Наименование	№ артикула	Упак. 1 штук/Тип	Упак. 2 штук/Тип
LE.N.PADK	4969653	25 КК	200 ЕК
LE.N.K.SBS.K.PAD.RC2.BD	5004340	25 EA	
LE.N.K.SBS.K.PAD.RC2.OB.UN	5004341	25 EA	
LE.N.K.SBS.K.PAD.RC2.UN	5004342	25 EA	
LE.N.K.SBS.K.PAD.RC2.GTR.BD.1	5004343	25 EA	
LE.N.K.SBS.K.PAD.RC2.GTR.BD.2	5004344	25 EA	
LE.N.K.SBS.K.PAD.RC2.GTR.BD.3	5004345	25 EA	
LE.N.K.SBS.K.PAD.RC2.GTR.BD.4	5004346	25 L1	
LE.N.K.SBS.K.PAD.RC2.GTR.BD.5	5004347	25 L1	
LE.N.K.SBS.K.PAD.RC2.GTR.BD.6	5004348	25 L2	

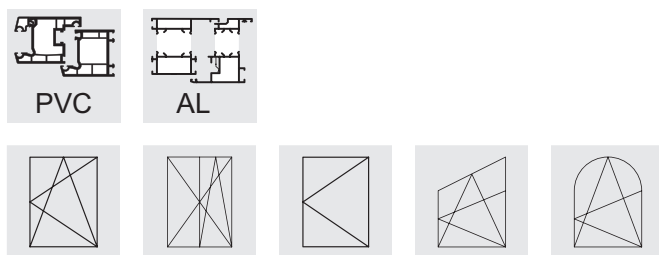

Шаблоны с посадочными местами

- Для позиционирования ответных планок в фурнитурном пазу рамы
- Универсальный элемент - для правого и левого открывания
- Применение - смотрите Руководство по монтажу фурнитуры

Варианты:

- Шаблон для отв. планок LE.N.K - фиксированное положение ручки
- Шаблон для отв. планок LE.N.T - центральное положение ручки (телескопический шаблон)
- Шаблон для отв. планок LE.N.T.ST - центральное положение ручки (телескопический шаблон), для штульповых окон
- Шаблон для отв. планок LE.N.T.GAVM - центральное положение ручки (телескопический шаблон); для засова в поворотных окнах

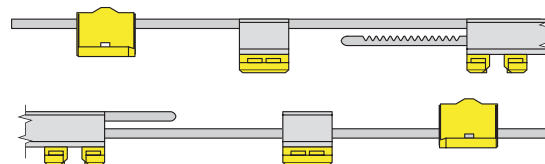

Наименование	№ артикула
LE.N.T.GAVM 300	4936773
LE.N.T.GAVM 420	4937047
LE.N.T.GAVM 620	4937061
LE.N.T.GAVM 920	4937063
LE.N.T.GAVM 1320	4937064
LE.N.T.GAVM 1850	4937065
LE.N.T.ST.0550-1200	4926548
LE.N.T.ST.1201-2170	4926549
LE.N.K.0290-0709	4926540
LE.N.K.0710-1100	4926541
LE.N.K.1101-1550	4926542
LE.N.K.1551-2225	4926543
LE.N.K.2225-4	4941065
LE.N.T.0710-1050	4926545
LE.N.T.1051-1800	4926546
LE.N.T.1801-2300	4926547

13	Инструкция по монтажу фурнитуры	71 - 98	13
13.1	Общие указания	71 - 73	13.1
13.2	Рубка фурнитуры	74 - 77	13.2
13.3	Монтаж поворотной-откидной фурнитуры	78 - 97	13.3
13.6	Тест функционирования фурнитуры/ Обслуживание	98	13.6

Общие указания

Условия

Настоящая инструкция предназначена исключительно для монтажа поворотно-откидной фурнитуры activPilot для окон и балконных дверей, размеры которых не превышают указанных ниже:

- Мин. ширина створки по фальцу 460 мм
- Макс. ширина створки по фальцу 1475 мм
- Мин. высота створки по фальцу 695 мм
- Макс. высота створки по фальцу (FFH): 2300 мм
- Макс. размер створки 2,5 м²
- Максимальный вес створки 100 кг
- Соотношение FFB/FFH ≤ 1,5:1
- Фальцевый зазор 12 мм
- Для профильной системы 13 мм
- Глубина фурнитурного паза рамы мин. 29 мм
- Для систем со средним уплотнителем и наружным с водоотводом.



Важно: Для определения предельного размера и веса оконной створки следует учитывать параметры, указанные в диаграммах в разделе Общие сведения.

Настоящая инструкция предназначена исключительно для квалифицированного персонала с опытом в области монтажа фурнитурных систем. Во время работы с фурнитурой следует соблюдать требования и рекомендации инструкции по ответственности за продукт. Несоблюдение инструкции или самовольное внесение изменений снимают ответственность за продукт с производителя.

В составе фурнитуры должны быть только оригинальные элементы фирмы Winkhaus. В случае неправильного монтажа фурнитуры или совмещения с элементами, не принадлежащими фурнитурным системам Winkhaus и не имеющими технического допуска производителя фурнитуры, могут возникнуть неисправности, не подлежащие гарантии.



Внимание! Winkhaus не поставляет шурупов для крепления фурнитуры. Следует применять крепежные шурупы в зависимости от формы и габаритов окна.



Важно: Фурнитуру activPilot Comfort нельзя применять в дверях с функцией антипаника. Не рекомендуется также применять в межкомнатных дверях.

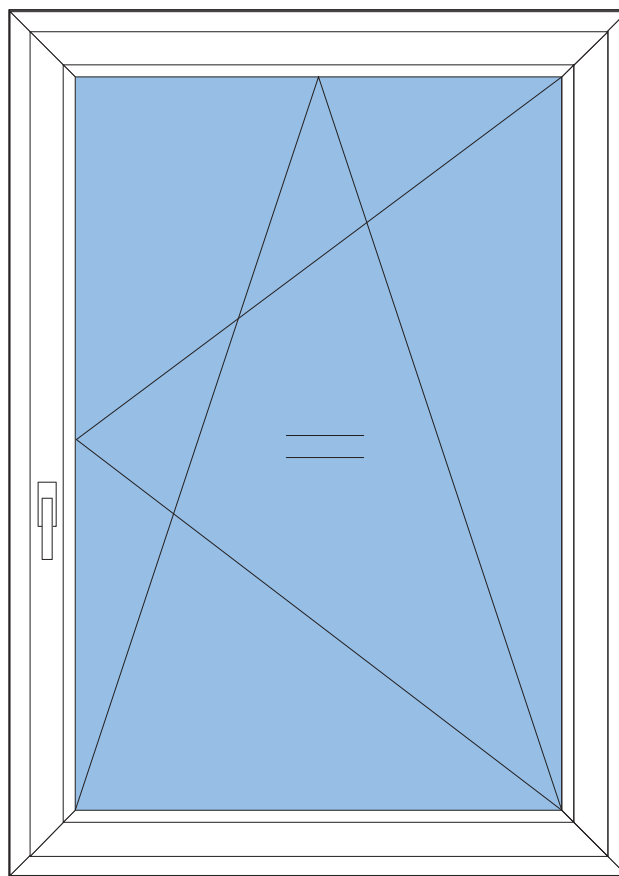

Требования к профильной системе для окон из ПВХ

Смотрите рисунок: Сечение профиля

Фурнитура применяется в пластиковых окнах со стандартным фурнитурным пазом.



Фурнитура activPilot Comfort применяется исключительно в системах с центральным уплотнителем и наружным с отливом.

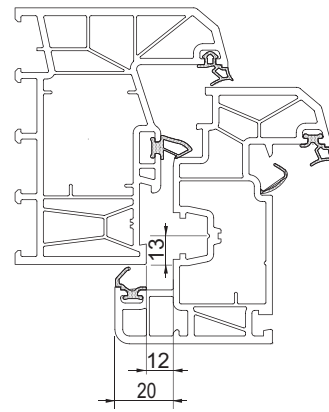

Сечение профиля

Рубка фурнитуры

Указания по рубке элементов фурнитуры

Смотрите рисунок: Элементы фурнитуры до рубки

- Верхнюю рейку (1) и передвигную нижнюю рейку (2) следует устанавливать на гильотине вертикально сверху.

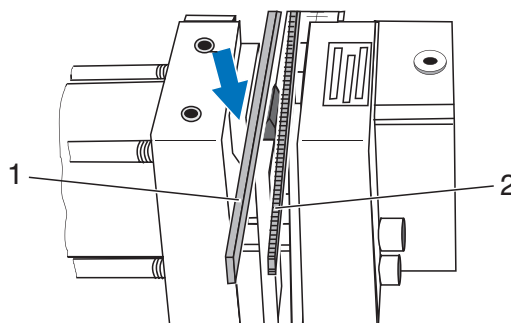

Элементы фурнитуры до рубки

Смотрите рисунок: Элементы фурнитуры после рубки

- После рубки верхнюю рейку (1) и передвигную нижнюю рейку (2) вынимают из гильотины вертикально вверх.

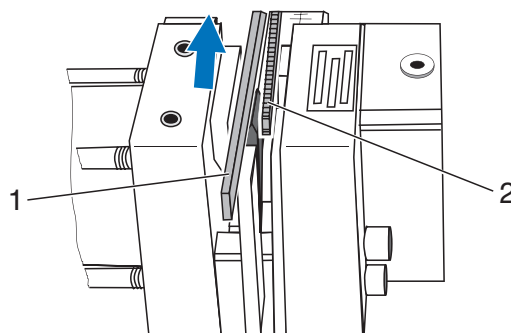

Элементы фурнитуры после рубки

Смотрите рисунок: Поверхности гильотины следует содержать в чистоте

- Поверхности гильотины (3 и 4), на которой размещают рейки для рубки, следует всегда содержать в чистоте.

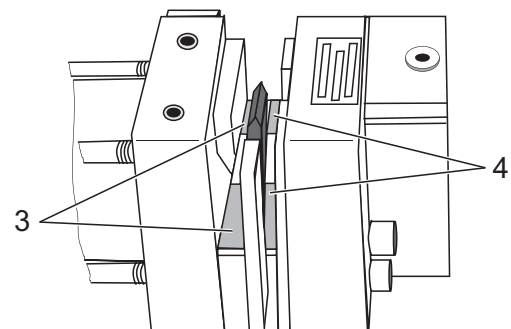

Поверхности гильотины следует содержать в чистоте

Рубка засова GAM (центральное положение ручки)

Смотрите рисунок: Установка шкалы для GAM

- На делении гильотины установить метку для размера FFH для GAM.



Внимание! Смещение на шкале GAM на одно деление соответствует изменению размера на 2 мм.

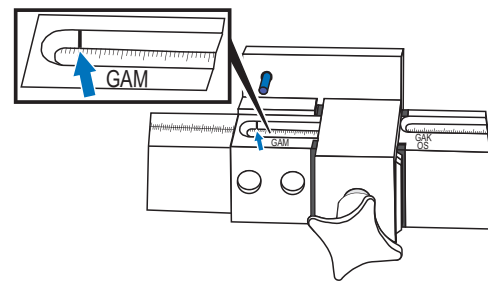

Установка шкалы для GAM

Смотрите рисунок: Позиционирование засова в прессе

- Засов GAM позиционируют на линейке так, чтобы отверстие (2) одевалось на штифт (1).
- Засов GAM снимают, переворачивают, одевают отверстие (3) на штифт (1) и рубят другую сторону засова.
- Рубят засов на соответствующий размер.

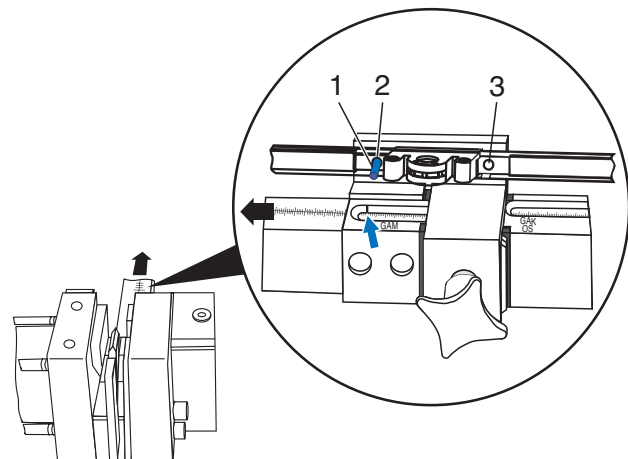

Позиционирование засова в прессе

Рубка штульповой шины GASM

GASM.800

Смотрите рисунок: Рубка GASM - рекомендации

- На линейке установить метку для размера FFH + 400 мм (пример: FFH = 567; на линейке следует установить: 567 мм + 400 мм = 967 мм).
- Засов позиционируют на линейке согласно маркировке (стрелки указывают направление рубки).
- Рубят элемент.

GASM.1050 - GASM.2300

Смотрите рисунок: Рубка GASM - рекомендации

- На линейке установить метку для размера FFH.
- Засов позиционируют на линейке согласно маркировке (стрелки указывают направление рубки).
- В случае GASM.1050 следует обратить внимание на то, чтобы штифт в отверстии был направлен в сторону ручки (красная стрелка).
- Рубят элемент.
- Монтаж GASM.1050 всегда с угловой передачей E3.



Важно: Засов следует рубить в заблокированном в заводских условиях среднем положении.

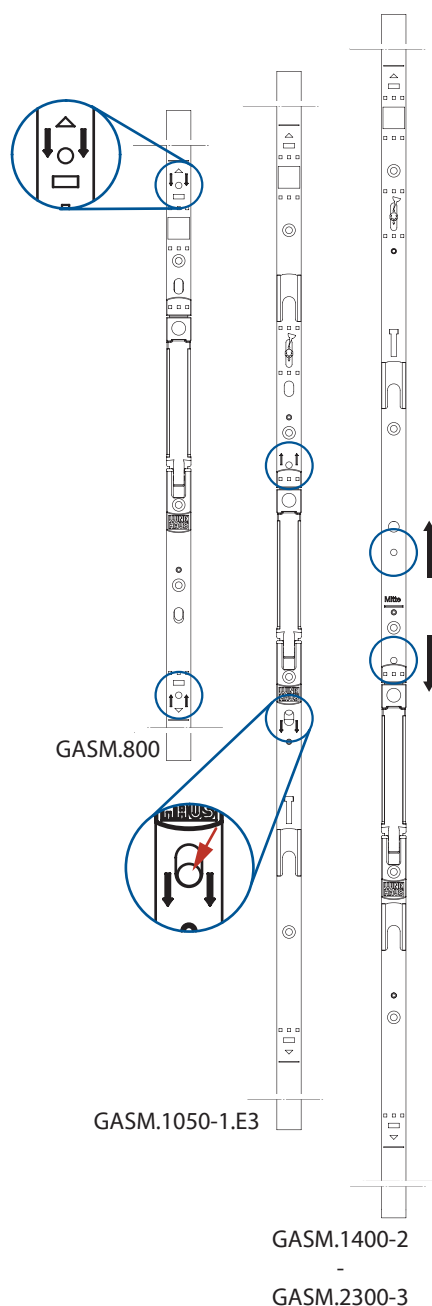

Рубка GASM - рекомендации

Рубка засовов GAK / GASK (фиксированное положение ручки) и верхней шины OS



Важно: Засов следует рубить в заблокированном в заводских условиях среднем положении.

Смотрите рисунок: Маркировка GAK и OS

- После измерения высоты створки по фальцу (GAK/ GASK) или ширины створки по фальцу (OS) следует установить на шкале гильотины соответствующую разметку для GAK/OS.



Маркировка GAK и OS

Смотрите рисунок: Позиционирование и рубка засова или верхней шины

- Рубка верхней шины OS...
- Засов GAK/ штупльовую шину GASK (фиксированное положение ручки) (1) или верхнюю шину OS (1) упирают в штифт (2).
- Засов (1) или верхнюю шину (1) рубят.

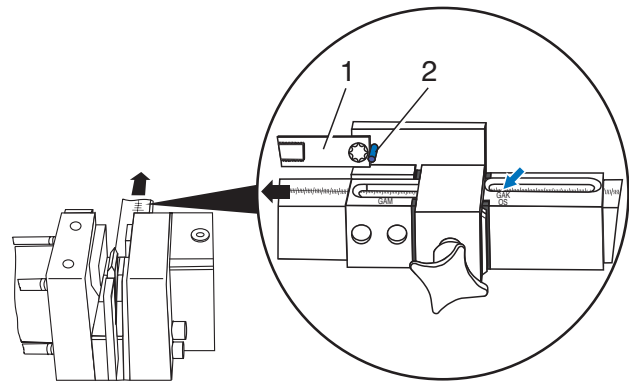

Позиционирование и рубка засова или верхней шины

Только для верхней шины OS1.600 (OS1.PA.600/OS.XL):

Смотрите рисунок: Позиционирование верхней шины в прессе

- Торец рычага верхней шины OS1.600 (1) упирают в базирующий штифт (2) - смотрите стрелку.
- Обрубить верхнюю шину (1).

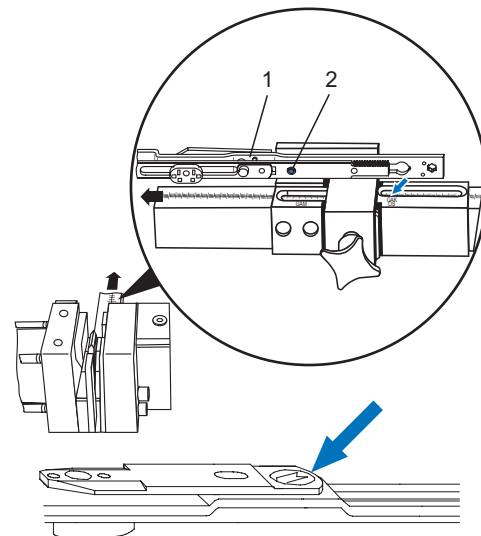

Позиционирование верхней шины в прессе

Монтаж элементов фурнитуры на створке

Вариант с поворотно-откидной фурнитурой - прямоугольное окно

Подготовьте ваше окно к монтажу. Следуйте указаниям, представленным ниже:



Важно: Рисунки указаны для створки правого открывания. При монтаже окна левого открывания рисунки следует считать зеркально отображенными.

Действует по-прежнему:

- При виде окна изнутри помещения символ указан на рисунке сплошной линией.
- При виде окна снаружи помещения символ указан на рисунке пунктирной линией.

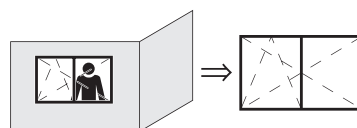
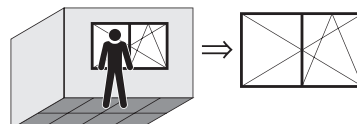

Определение высоты ручки:

Высота ручки для засова GAM

Смотрите рисунок: Высота створки по фальцу с центральным положением ручки

При применении засова GAM ... (центральное положение ручки), размер GM составляет половину высоты створки по фальцу FFH.

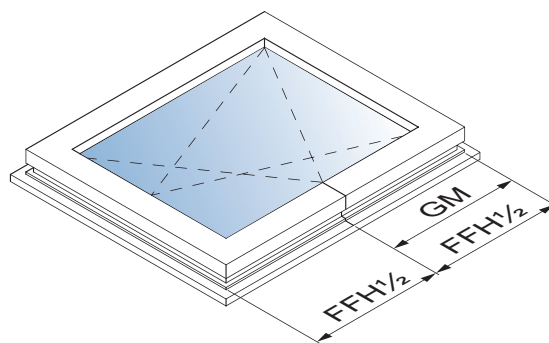

Высота створки по фальцу с центральным положением ручки

Высота ручки для засова GAK

Смотрите рисунок: Высота створки по фальцу с фиксированным положением ручки

Применяя засов GAK ... (фиксированное положение ручки), высота ручки GK зависит от высоты створки по фальцу FFH. Указанная в таблице ниже величина GK изменяется в зависимости от изменений размера створки по высоте. Точные данные представлены в таблице.

Смотрите рисунок: Обзорная таблица: высота створки по фальцу (FFH) / положение ручки (GK).

Таблица представляет высоту ручки (GK) при использовании GAK по отношению к высоте створки по фальцу - FFH.

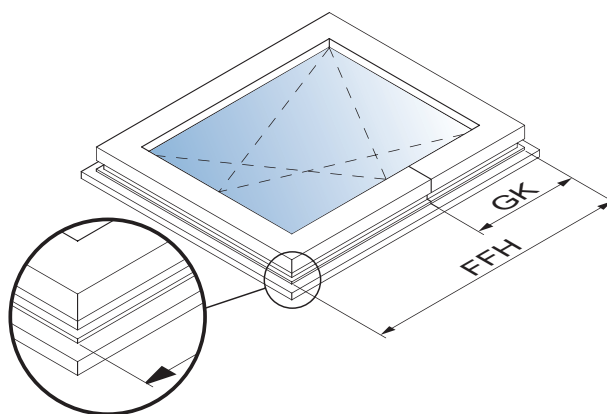

Высота створки по фальцу с фиксированным положением ручки

230 – 324	GK = 114 *
325 – 420	GK = 114 *
421 – 460	GK = 210
461 – 700	GK = 210
701 – 850	GK = 260
851 – 1100	GK = 375
1101 – 1325	GK = 550
1326 – 1525	GK = 550
1526 – 1775	GK = 550
1776 – 2000	GK = 1050
2001 – 2225	GK = 1050

Обзорная таблица: высота створки по фальцу (FFH) / положение ручки (GK).

*Необходимо применять угловую передачу E3.

Смотрите рисунок: Чертеж отверстий и паза для кассеты засова

- Отверстие для кассеты засова ($\varnothing 12$ мм) просверлить согласно чертежу.

Фрезеровка под кассету засова осуществляется со стороны фурнитурного паза.

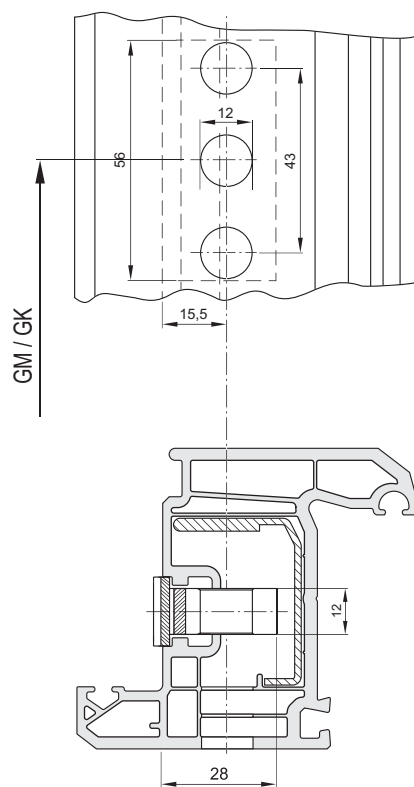

Чертеж отверстий и паза для кассеты засова

Смотрите рисунок: Угловая передача E1 / E1.PA

- Угловая передача (2) устанавливается в фурнитурный паз в верхний угол створки. Восьмигранная цапфа должна находиться на верхней стороне створки.
- Нижнюю угловую передачу E 1.PA (1) следует установить и прикрутить на створке таким образом, чтобы восьмигранная цапфа находилась со стороны ручки.
- Обе угловые передачи (1, 2) закрепить со стороны засова шурупами.
- Замерить высоту створки по фальцу (FFH).

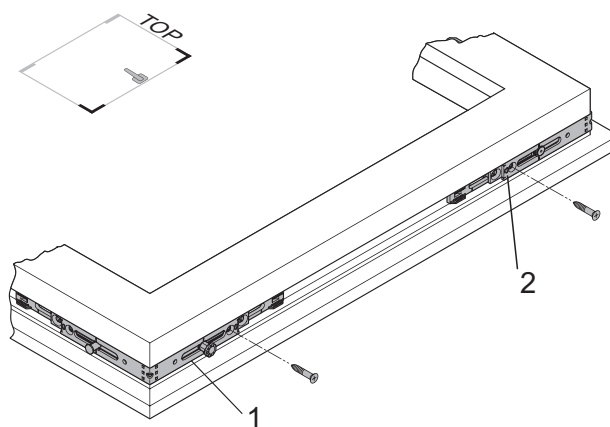

Угловая передача E1 / E1.PA

Смотрите рисунок: Засов GAM/GAK

- Засов обрубить согласно инструкции.
- Замонтировать шину:
 - Засов (2) упереть в угловую передачу (3).
 - Зубчатое соединение засова и угловой передачи должно войти в зацепление.
 - Аналогично засов соединяют с угловой передачей (1).
 - Засов вставляют в фурнитурный паз.
 - Засов крепят шурупами по направлению снизу вверх.



Важно: Следует обратить внимание на правильное положение засова.

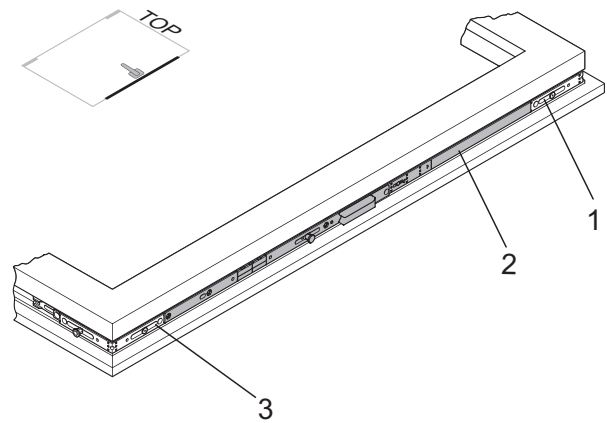

Засов GAM/GAK

Смотрите рисунок: Угловая передача E2

- Угловую передачу (1) установить в фурнитурный паз верхнего угла створки таким образом, чтобы цапфа находилась на боковой стороне створки со стороны петель.
- Верхнюю угловую передачу закрепить одним шурупом (2).
- Замерить ширину створки по фальцу (FFB).



Важно: Применяя верхнюю шину OS1.PA.600, следует заменить угловую передачу E2 на E3.

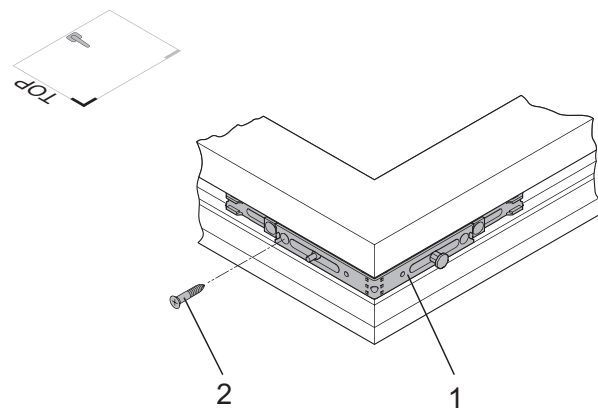

Угловая передача E2

- Обрубить верхнюю шину (смотрите раздел Рубка фурнитуры).



Важно: Если FFB < ок. 600 мм (обусловлено профилем), применить ограничитель наклона для верхней шины OS... (2).

Смотрите рисунок: Верхняя шина OS2.PA...

- Приложить верхнюю шину и прикрутить.
 - Верхнюю шину упирают в угловую передачу (1).
 - Зубчатое соединение верхней шины должно войти в зацепление с угловой передачей.
 - Аналогично соединяют верхнюю шину с угловой передачей (3).
 - Верхнюю шину защелкивают в фурнитурный паз.
 - Верхнюю шину крепят шурупами, начиная со стороны петель.

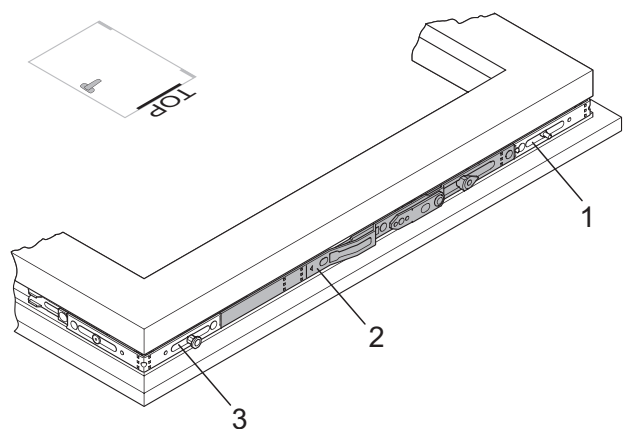

Верхняя шина OS2.PA...

Смотрите рисунок: Кронштейн SK

- Монтаж кронштейна:
 - Рычаг (2) поворачивают (смотрите стрелку).
 - Штифт (4) на кронштейне SK вставляют в паз на верхней шине (3).
 - Штифт (5) на кронштейне вставляют в отверстие на рычаге. Штифт (5) должен быть вставлен полностью (войти в зацепление с пластинами).
 - Рычаг вместе с кронштейном поворачивают в исходное положение (кронштейн над шиной).
 - Штифт (1) должен войти в паз на кронштейне.



Внимание! Опасность травмирования. Если кронштейн и верхняя шина не будут соединены между собой надлежащим образом, створка может выпасть из оконной рамы и привести к телесным повреждениям.



Важно: Начиная с размера створки по высоте (FFH) или ширине (FFB) 800 мм и больше (зависит от профильной системы) должна устанавливаться блокада со стороны петель или на нижней горизонтальной стороне створки.

Смотрите рисунок: Блокада МК.РА

- Блокаду (1) упереть в угловую передачу (2).
- Зубчатое соединение блокады должно войти в зацепление с угловой передачей.
- Блокаду вставить в фурнитурный паз.
- Блокаду крепят шурупами, начиная сверху.
- Шуруп (3) вворачивают полностью, при этом происходит разблокировка элемента из среднего положения.



Внимание! Существует опасность повреждения фурнитуры. Если не наступит разблокировка элемента из среднего положения. Сильные попытки приведения фурнитуры в движение грозят повреждением элементов фурнитуры. Шуруп вкручиваем обязательно полностью.

Смотрите рисунок: Петля на створку FL.E.FWPA

- Установка петли на створке:
 - Петля на створку устанавливается таким образом, чтобы восьмигранная цапфа находилась на нижней стороне створки.
 - Петлю створки прикрутить с петлевой стороны двумя шурупами и одним шурупом на нижней части створки.
 - Замерить ширину створки по фальцу (FFB).



Важно: Петлю створки прикрутить и проверить, правильно ли прилегает к профилю.



Важно в случае профильной системы Trocal 88+ ! В случае профиля Trocal 88+ следует сфрезеровать в раме (нижняя часть створки, на высоту петли створки) среднюю прокладку. От нижнего края рамы вверх на ок. 70 мм!

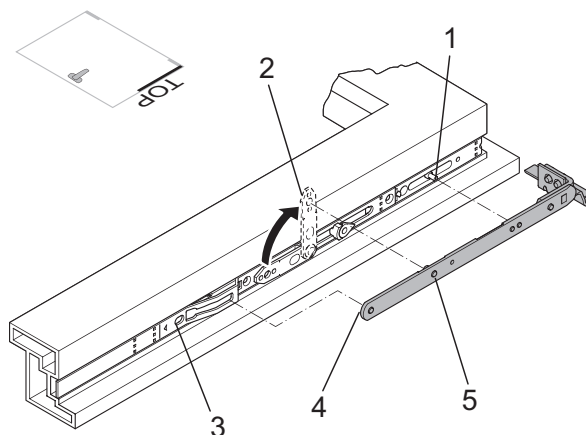

Кронштейн SK

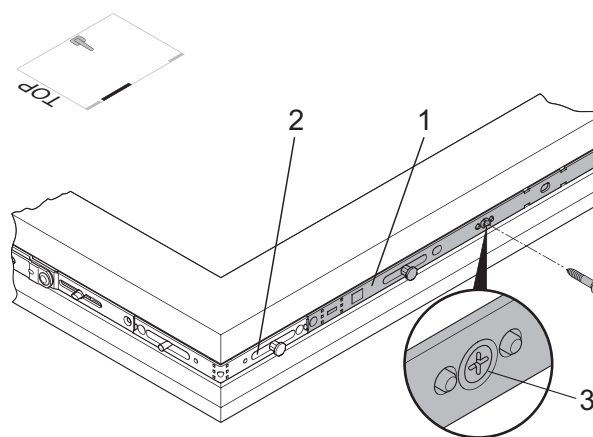

Блокада МК.РА

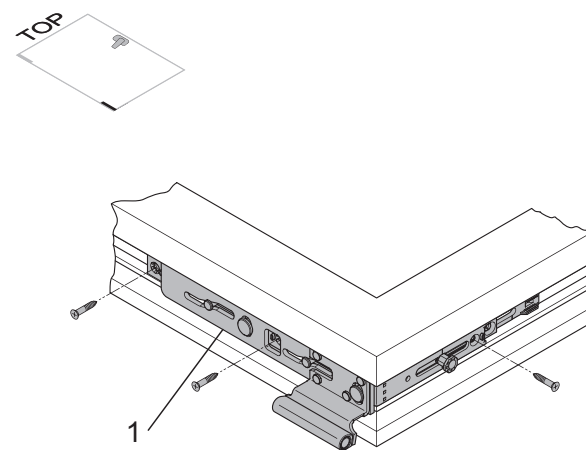

Петля на створку FL.E.FWPA

Смотрите рисунок: Угловая передача E1.PA

- Угловая передача E1.PA
- Угловую передачу (1) закрепить шурупами.

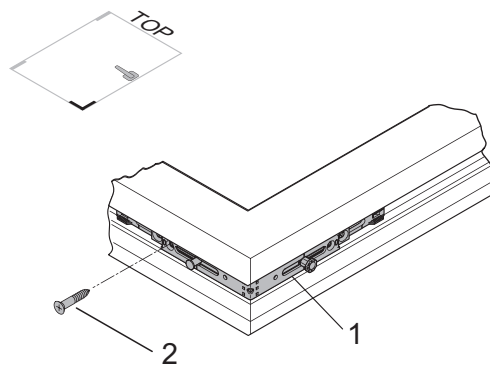

Угловая передача E1.PA

Смотрите рисунок: Трамплин AL.M.F12

- Монтаж соединителя KE, блокады и трамплина на нижней части створки:
- В зависимости от FFV блокаду соединить с угловой передачей E1.PA.
- Соединитель обрезать согласно обозначенному размеру.
- Соединитель KE приложить к петле створки таким образом, чтобы сторона для рубки была направлена в сторону ручки.
- Переходник соединить с петлей створки периметрально-силовым соединением.
- Шуруп (3) вворачивают полностью, при этом происходит разблокировка элемента из среднего положения.
- Трамплин прикрутить к соединителю одним шурупом.
- Вариант: Монтаж трамплина GRT.FH.H (с лифтом и контрпластиной для защиты рамы).

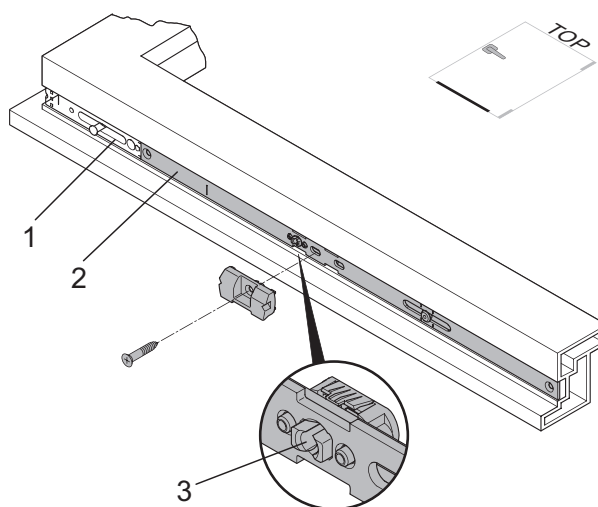

Трамплин AL.M.F12

Смотрите рисунок: Блокада поворота ручки FSF

- Установить блокаду поворота ручки:
- Блокаду поворота ручки прикрутить к засову одним шурупом.
- Возможен поворот головки на 90 градусов (обусловлено профилем).
- Монтаж рамного элемента необязателен.

Важные указания:

- Элемент поставляется в установленном в заводских условиях нейтральном положении.
- После монтажа концевик пластикового элемента должен указывать направление к раме!
- При размерах фальцевого зазора больше или меньше 12 мм подгонку произвести путем поворота пластикового элемента вправо или влево.

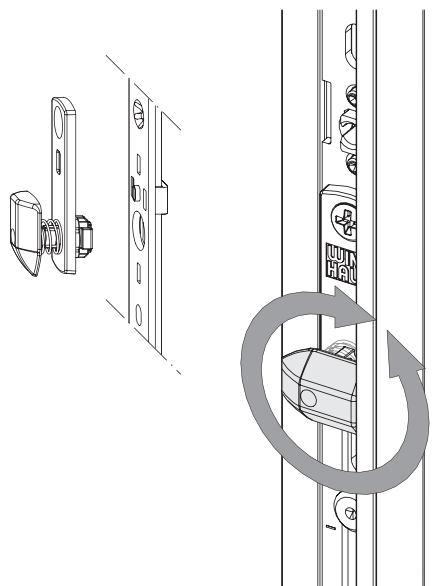

Блокада поворота ручки FSF



Внимание! После монтажа фурнитуры следует проверить, все ли крепежные шурупы ввинчены в элементы фурнитуры.

Вариант с поворотной штульповой фурнитурой - прямоугольное окно

i Важно: Рисунки указаны для створки левого открывания. При монтаже окна правого открывания рисунки следует считать зеркально отображенными.

Смотрите рисунок: Угловая передача E1 (1) / E1.SBS.U (2)

- Угловая передача (2) устанавливается в фурнитурный паз в верхний угол створки. Восьмигранная цапфа должна находиться на верхней стороне створки.
- Угловая передача (1) устанавливается в фурнитурный паз в нижний угол створки. Восьмигранная цапфа должна находиться на нижней стороне створки.
- Обе угловые передачи (1, 2) закрепить со стороны засова шурупами.

- Обрубить штульповую шину:
- Штульповые шины GASM или GASK рубить согласно Инструкции по монтажу и рубке фурнитуры

i Важно: Рубку штульповой шины следует производить в установленном заводом-производителем среднем положении.

Смотрите рисунок: Штульповые шины GASM/GASK

- Замонтировать шину:
- Засов (2) упереть в угловую передачу (3).
- Зубчатое соединение засова и угловой передачи должно войти в зацепление.
- Аналогично засов соединяют с угловой передачей (1).
- Засов вставляют в фурнитурный паз.
- Засов крепят шурупами по направлению снизу вверх.

i Важно: Для сохранения центрального положения механизма, первый тест на функционирование проводить только после монтажа всех элементов.

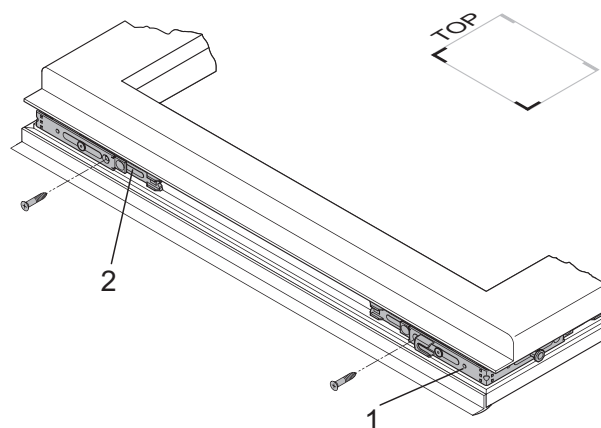

Угловая передача E1 (1) / E1.SBS.U (2)

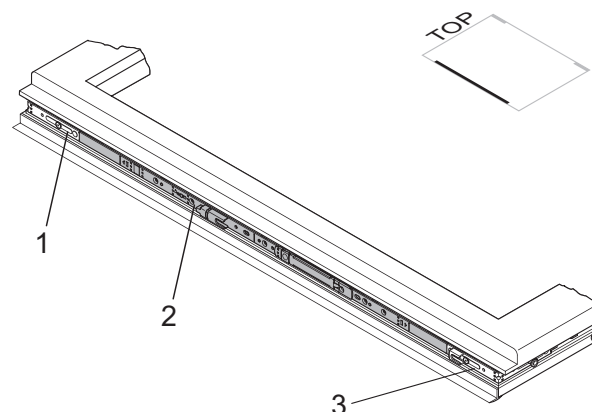

Штульповые шины GASM/GASK

Смотрите рисунок: Уголок поворотного кронштейна ERW/ Поворотная петля DL.K

- Монтаж уголка поворотного кронштейна и поворотной петли:
- Уголок (1) вставляют в фурнитурный паз в верхний угол створки так, чтобы штифт был на верхней стороне.
- После монтажа петли следует проверить, все ли крепежные шурупы ввинчены надлежащим образом.
- Петлю закрепить шурупами на створке.
- Петлю (2) крепят к уголку (1).

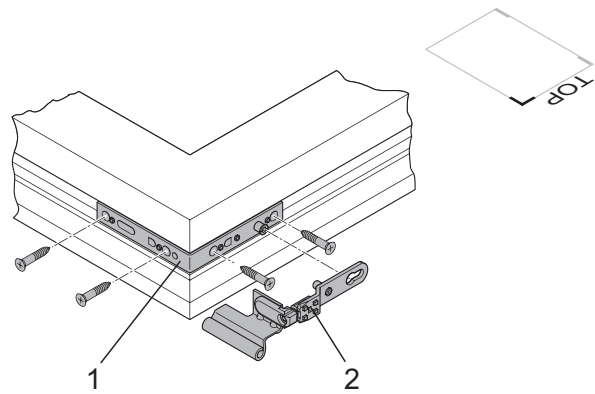

Уголок поворотного кронштейна ERW/ Поворотная петля DL.K



Важно: Начиная с размера створки по высоте (FFH) или ширине (FFB) 800 мм и больше (зависит от профильной системы) должна устанавливаться блокада со стороны петель или на нижней горизонтальной стороне створки. В этом случае следует соблюдать рекомендации производителя профиля.

Смотрите рисунок: Блокада М (верх)

- Монтаж блокады М на верхней стороне створки:
- Блокаду (1) упереть в угловую передачу (2).
- Зубчатое соединение блокады должно войти в зацепление с угловой передачей.
- Блокаду вставить в фурнитурный паз.
- Блокаду крепят шурупами, начиная от угловой передачи к середине створки.
- Шуруп (3) вворачивают полностью, при этом происходит разблокировка элемента из среднего положения.

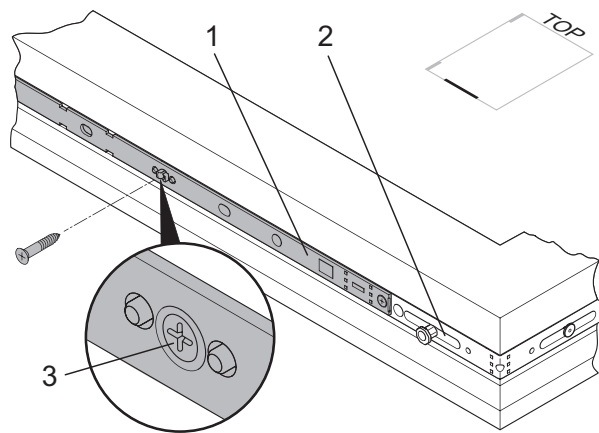

Блокада М (верх)



Внимание! Существует опасность повреждения фурнитуры. Если не наступит разблокировка элемента из среднего положения. Сильные попытки приведения фурнитуры в движение грозят повреждением элементов фурнитуры. Шуруп вкручиваем обязательно полностью.

Смотрите рисунок: Блокада М (низ)

- Монтаж блокады М/МК на нижней стороне створки:
- Описание аналогично представленному на предыдущей странице.

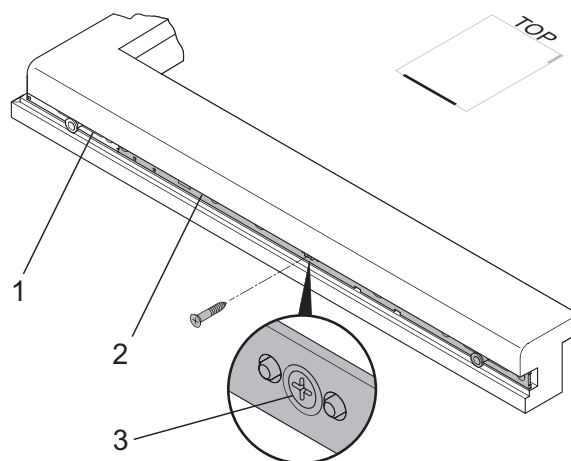

Блокада М (низ)

Смотрите рисунок: Скрытый прижим ZV-FT (петлевая сторона)

- Positionирование скрытого прижима (1):
- S (ZV-FT) = размер по фальцу до середины скрытого прижима ZV-FT.
- Вставить скрытый прижим в фурнитурный паз и закрепить шурупом.

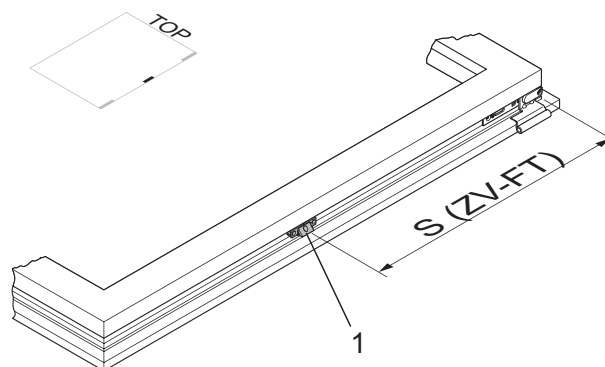

Скрытый прижим ZV-FT (петлевая сторона)

Смотрите рисунок: Петля на створку FK

- Установка петли на створке:
- Шаблон (1) вставляют в фурнитурный паз и прижимают с силой. Сверлят отверстия сверлом \varnothing 6 мм.
- Сверлом \varnothing 3 мм просверлить отверстия только в первой стенке профиля.
- Установить петлю на створке (2) и закрепить шурупами \varnothing от 3,9 до 4,2 мм. Длина шурупа должна быть минимум 35 мм.
- Следует проверить, правильно ли ввинчены крепежные шурупы.

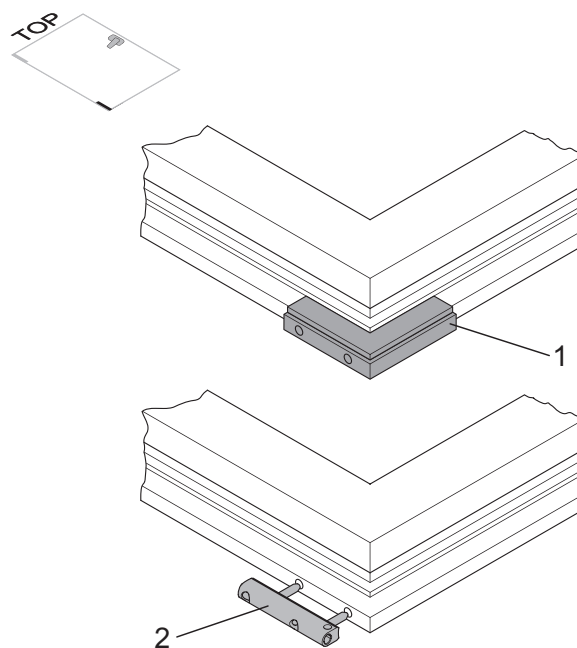

Петля на створку FK

Монтаж элементов фурнитуры на раме

Версия поворотной-откидной и поворотной со штульпом - прямоугольное окно

Смотрите рисунок: Отверстия для монтажа верхней и нижней петель.

- Просверлить отверстия под верхнюю и нижнюю петли на раму и под посадочные места диаметром 6 мм.
- При помощи соответствующего шаблона (1) сверлят отверстия для нижней (3) и верхней (2) петель. Петли имеют симметричные отверстия для крепления.



Важно: Верхняя и нижняя петли монтируются после полного монтажа ответных планок.

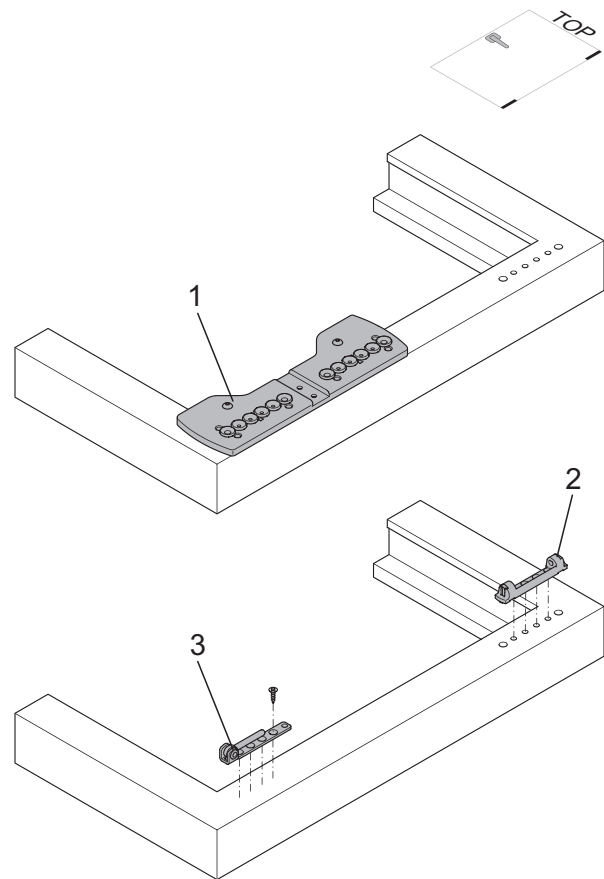

Отверстия для монтажа верхней и нижней петель

Позиции ответных планок (базовый комплект)

Поворотно-откидное окно

На рисунках показаны возможные варианты расположения ответных планок. Количество ответных планок зависит от размера окна.



Важно: Размеры, представленные на рисунках, это размеры от фальца рамы до края рабочей поверхности или середины ответной планки.

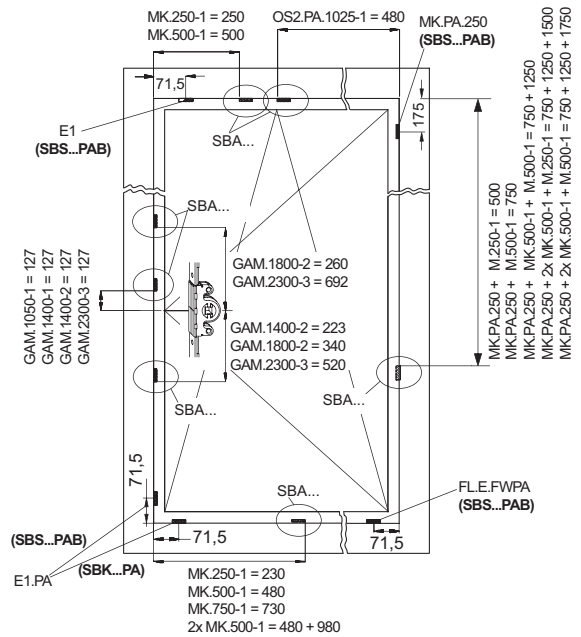

Места установки ответных планок ДК "центральное положение ручки"

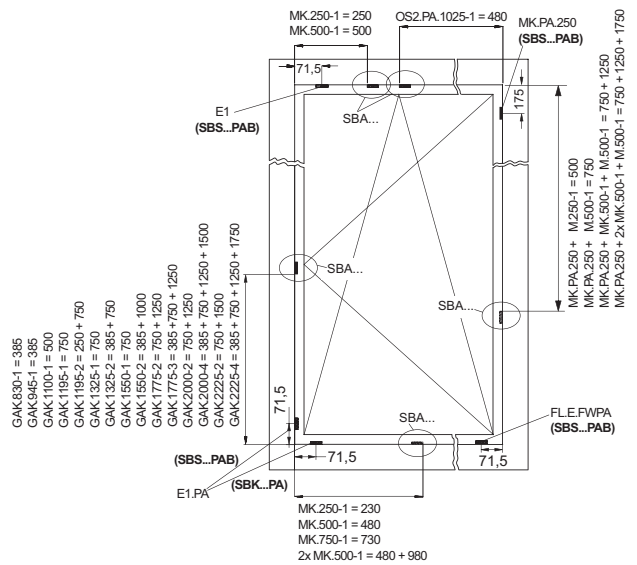

Места установки ответных планок ДК "фиксированное положение ручки"

Позиции ответных планок (RC2)

Поворотнo-откиднoе окно

На рисунках показаны возможные варианты расположения ответных планок. Количество ответных планок зависит от размера окна.

Важно: Замаркированные ответные планки являются противовзломными ответными планками SBS...PAB. Размеры касаются здесь середины ответной планки (иначе, чем в случае SBA...).

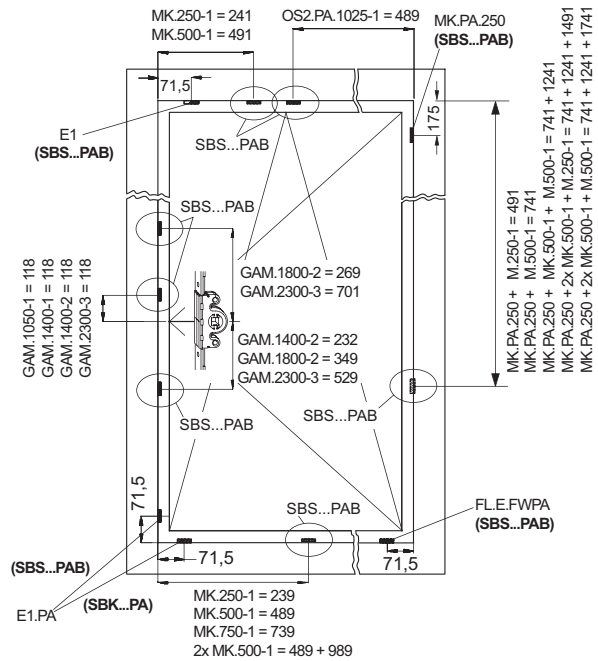

Места установки ответных планок DK "центральное положение ручки"

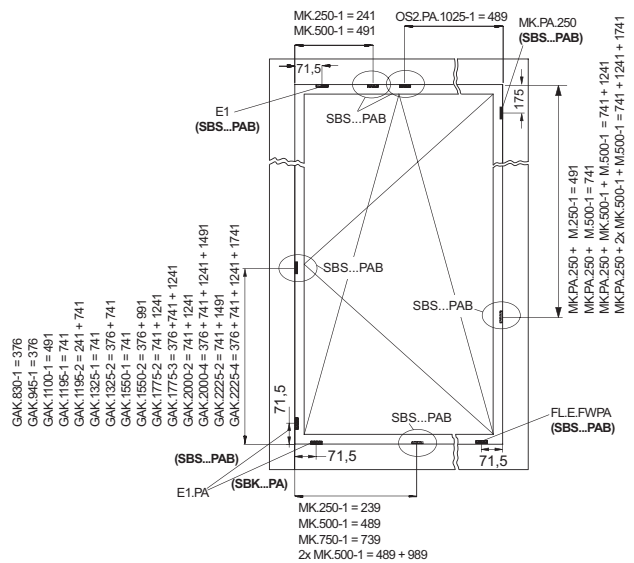

Места установки ответных планок DK "фиксированное положение ручки"

Поворотное исполнение

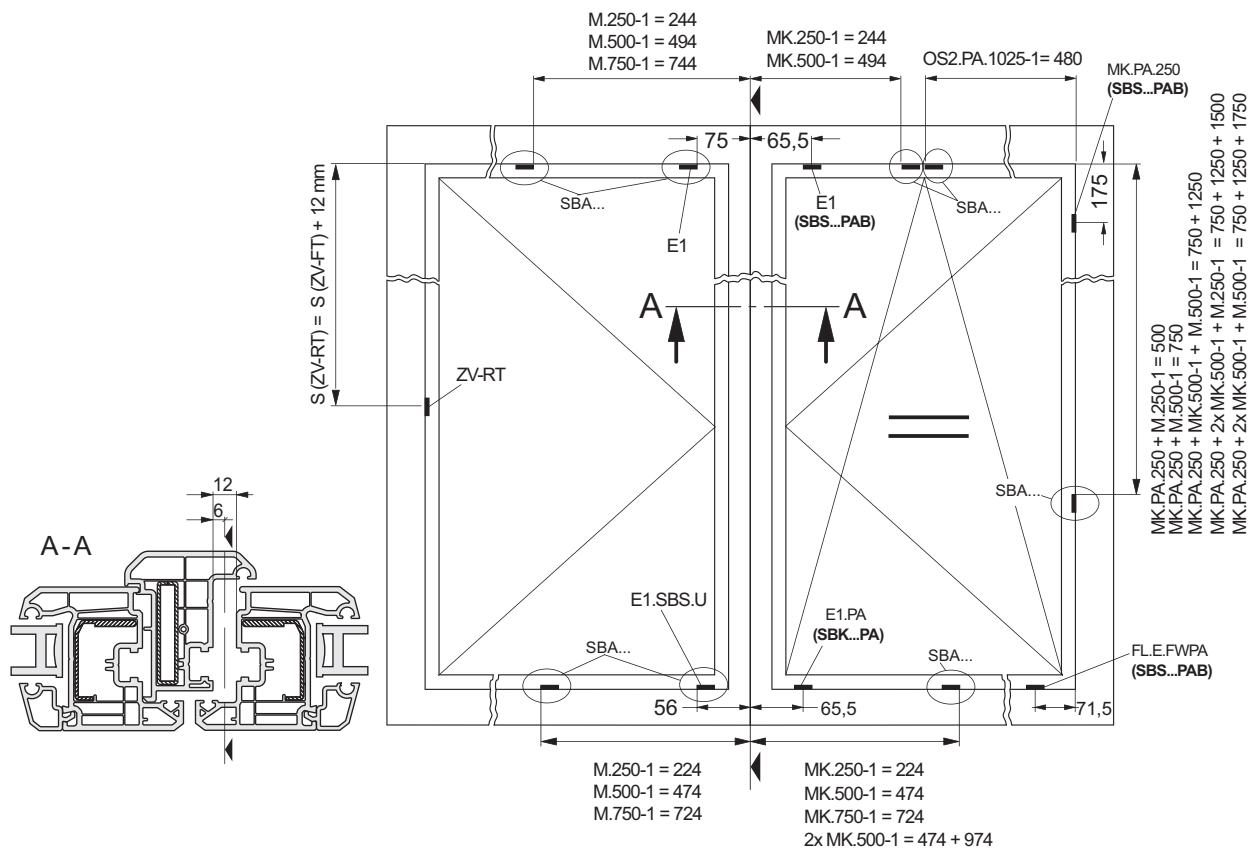

Места установки ответных планок для поворотного и поворотно-откидного штапелевого окна

Монтаж ответных планок

Ниже представлена схема применения шаблонов для ответных планок на примере использования шаблона LE.N.K 710-1100. Другие шаблоны следует использовать по аналогии. Для установки ответных планок шаблон накладывается на внутреннюю поверхность рамы так, чтобы упоры находились над фальцем.

Обозначение на шаблоне



Горизонтальное положение = красные упоры (для верхней шины и блокады)



Вертикальное положение = желтые упоры шаблона (для засовов и блокад)



Вертикальное / горизонтальное положение = синие упоры (для угловых передач)



= Рабочая плоскость ответной планки

Ответная планка SBS...PAB со стороны ручки, нижняя угловая передача E1.PA

Смотрите рисунок: SBS..PAB

- Следует применять шаблон PADK с посадочными местами под ответные планки с функцией параллельного смещения створки от рамы системы activPilot Comfort.
- Шаблон с красным упором приложить к нижнему углу рамы.
- Ответную планку SBS...PAB приложить к красному упору с надписью E1.PA, FL.FWPA, E1.

Ответная планка SBS...PA сторона ручки, угловая передача E1

Смотрите рисунок: Ответная планка SBS...PA

- Следует применять шаблон PADK с посадочными местами под ответные планки с функцией параллельного смещения створки от рамы системы activPilot Comfort.
- Красный упор шаблона приложить к верхнему углу.
- Ответную планку SBS...PA установить в красной ячейке шаблона с маркировкой E1.PA, FL.E.FWPA, E1.

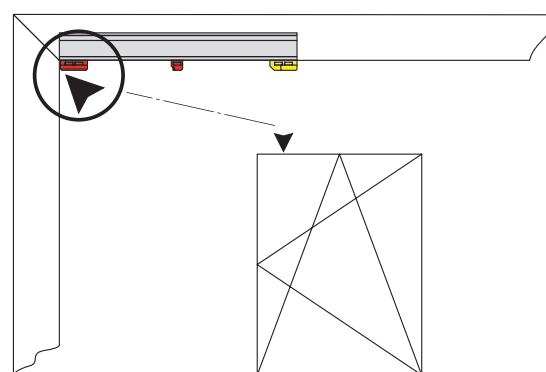
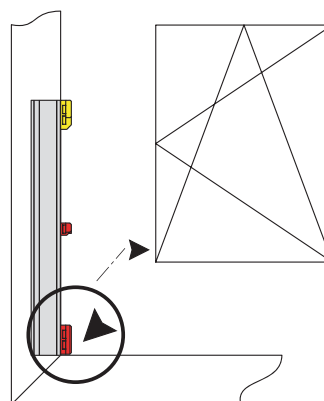

Ответная планка SBS...PA

Ответная планка SBS...PAB, петлевая сторона, верх, к МК.РА.250

Смотрите рисунок: SBS...PAB (устанавливается сверху по горизонтали)

- Следует применять шаблон PADK с посадочными местами под ответные планки с функцией параллельного смещения створки от рамы системы activPilot Comfort.

- Шаблон упереть желтым упором в верхний угол.
- Ответную планку SBS...PA.. установить в красной ячейке шаблона с маркировкой МК.РА.250

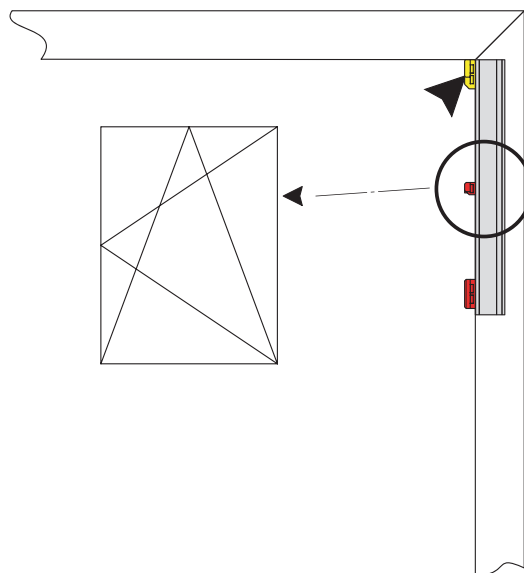

SBS...PAB (устанавливается сверху по горизонтали)

Ответная планка SBS...PAB для петли створки FL.E.FWPA (нижняя петлевая сторона)

Смотрите рисунок: Ответная планка SBS...PAB

- Следует применять шаблон PADK с посадочными местами под ответные планки с функцией параллельного смещения створки от рамы системы activPilot Comfort.

- Шаблон с красным упором приложить к нижнему углу рамы.
- Ответную планку SBS...PAB приложить к красному упору с надписью E1.PA, FL.FWPA, E1.

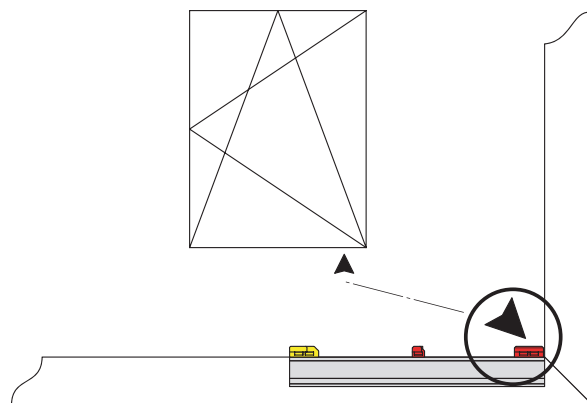

Ответная планка SBS...PAB

Ответная планка для верхней шины OS...

- Шаблон упирается красным упором в верхний угол.
- Ответную планку SBA устанавливают между синих упоров с маркировкой "OS. ..."

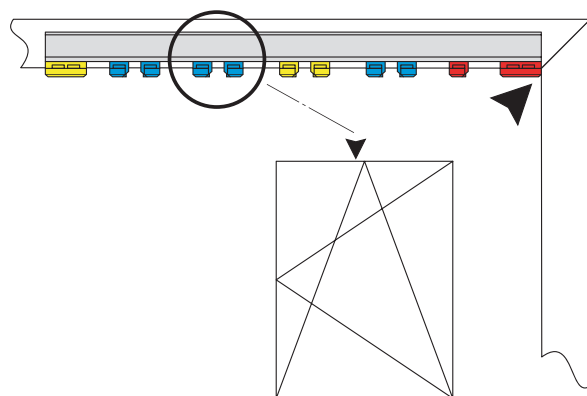

Ответная планка для верхней шины OS...

Ответные планки SBA... для GAK, устанавливаются вертикально

- Шаблон упирается желтым упором в нижний угол.
- Ответные планки SBA. ... устанавливают между желтых или голубых упоров с надписью "GAK ..."

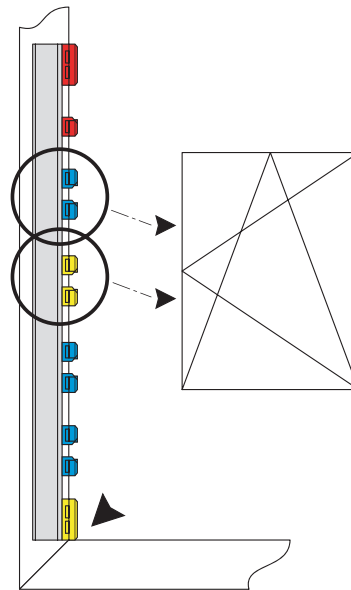

Ответная планка SBA... для GAK, устанавливается вертикально

Ответная планка SBK...PA, внизу, горизонтально с E1.PA

Смотрите рисунок: Ответная планка SBK...PA

- Установка засова возможна без использования шаблона.
- Ответную планку приложить к нижнему углу.

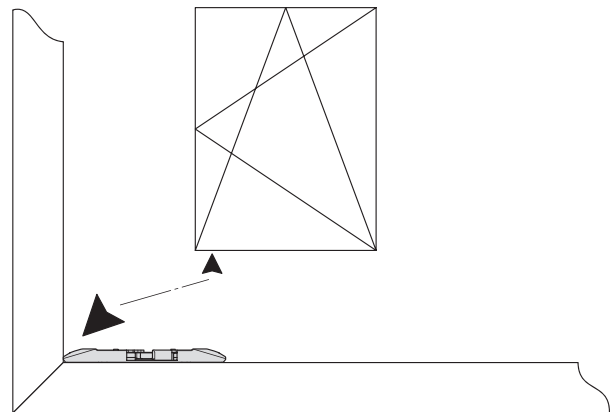

Ответная планка SBK...PA

Ответные планки для GAM

- Приложить соответствующий шаблон с надписью "верх/низ".
- Ответные планки установить согласно обозначениям на шаблоне.

Выбор одного из трех телескопических шаблонов зависит от высоты окна:

- LE.N.T 0710-1050 для засова GAM 1050-1
- LE.N.T 1051-1800 для засова GAM 1400-1/2 / 1800-2
- LE.N.T 1801-2300 для засова GAM 2300-3



Важно: Обозначения на засовах должны совпадать с обозначениями на желтых упорах шаблонов.

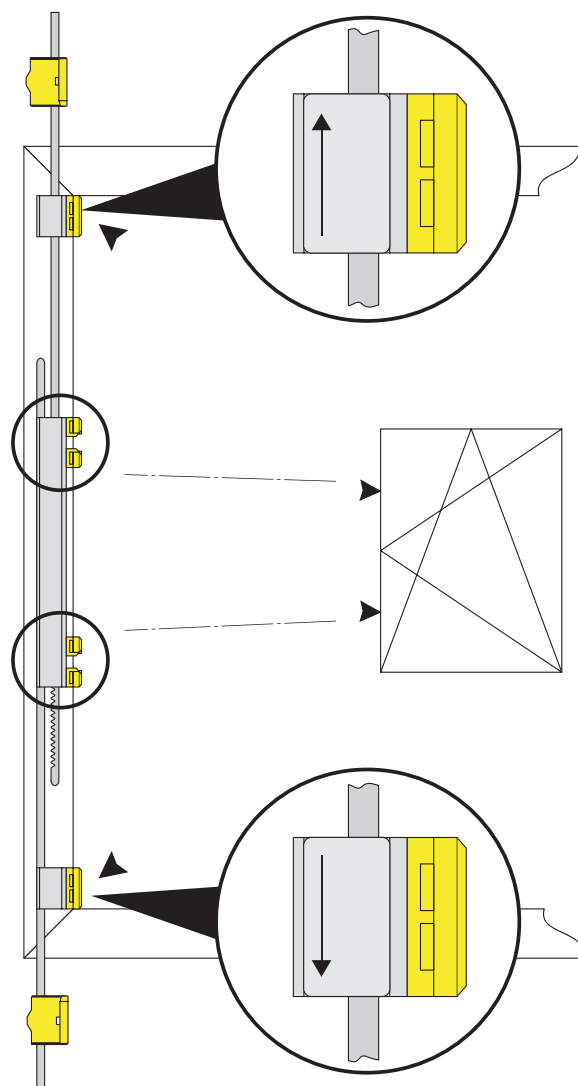

Ответные планки для GAM

Ответная планка для блокады М или МК с петлевой стороны в районе петли кронштейна

Смотрите рисунок: Ответные планки с петлевой стороны

- Шаблон упирается желтым упором в верхний угол.
- Ответную планку для блокады установить между желтыми упорами.



Важно: Маркировка на блокаде должна соответствовать обозначению на желтой ячейке шаблона. Маркировка блокады МК, например, "МК.750-1".

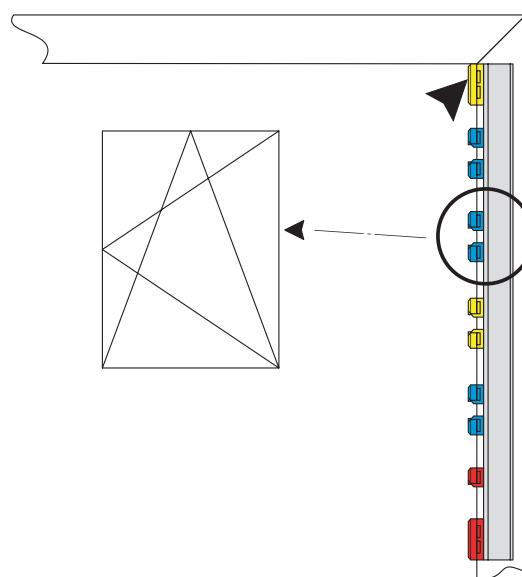

Ответные планки с петлевой стороны

Блокада М... нижняя, монтируется горизонтально

Смотрите рисунок: Блокада М (низ), устанавливается горизонтально

- Шаблон упирается красным упором в нижний угол.
- Ответную планку устанавливают между синих упоров с надписью "М" или "МК"

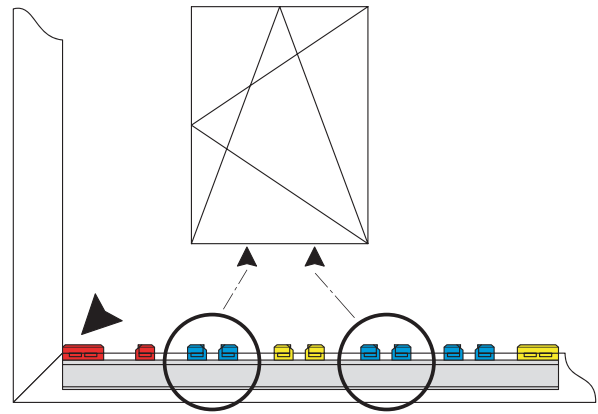

Блокада М (низ), устанавливается горизонтально

Монтаж верхней и нижней петель на раме

Смотрите рисунок: Верхняя петля и нижняя петля

- Прикрутить петлю кронштейна (2) и рамную петлю (1).



Важно: Производитель окон обязан гарантировать, что использованные петли и их крепеж соответствуют весу створки и замонтированы правильно.



Внимание! Прикручивание опорных элементов фурнитуры, таких как верхняя и нижняя петли, петля на створку должно происходить согласно требованиям Директивы TBDK. Диаметр сверла должен соответствовать диаметру крепежных шурупов, а диаметр шурупов и их длина - обязывающим нагрузкам.

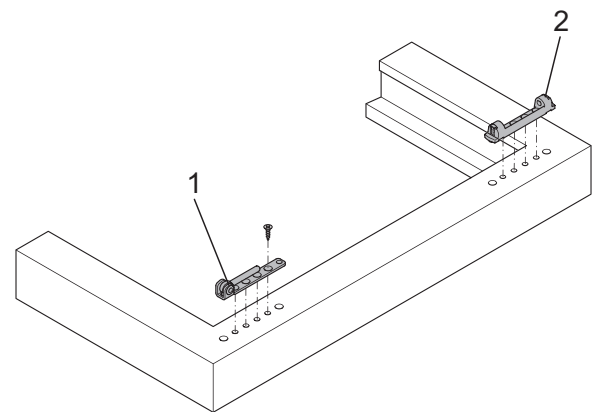

Верхняя петля и нижняя петля

Навешивание и снятие створки

Наружные петли

Установка створки на раму

(A)

- Навешиваем створку, прижимаем к раме и фиксируем штифтом в верхней петле.
- Все накладки и колпачки следует надеть на верхнюю и нижнюю петлю на раме.



Важно: Штифт следует установить снизу.

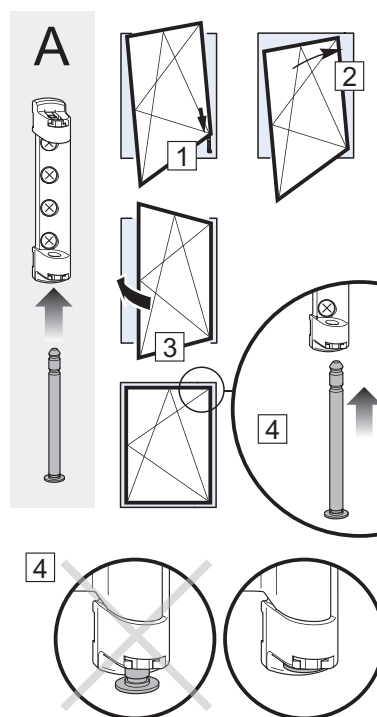

Установка створки на раму

Снятие створки с рамы

(B)

- Установить створку в раме
- Извлечь штифт из верхней петли.
- Снять створку.



Внимание! Повреждения верхней петли кронштейна. При неправильном демонтаже или выбивании штифта силой, верхняя петля может выйти из строя. Штифт можно демонтировать, используя инструмент, только так, как показано на рисунке B.

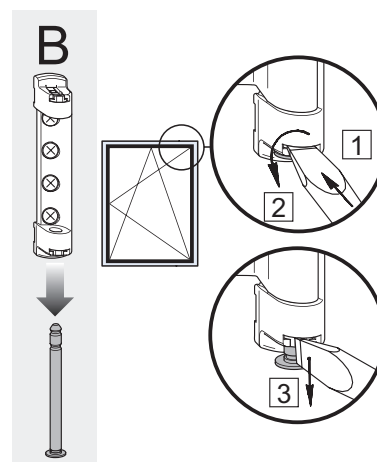

Снятие створки с рамы



Внимание! Предохранить створку таким образом, чтобы избежать ее падения. Обратите внимание на большой вес створок. При транспортировке створки должны быть задействованы два человека.

Инструкция правильного навешивания и снятия створки

Указания по снятию и навешиванию створки окна показаны на рисунке на этой странице. Для обеспечения правильного монтажа рекомендуется наносить такую наклейку на защитную пленку.

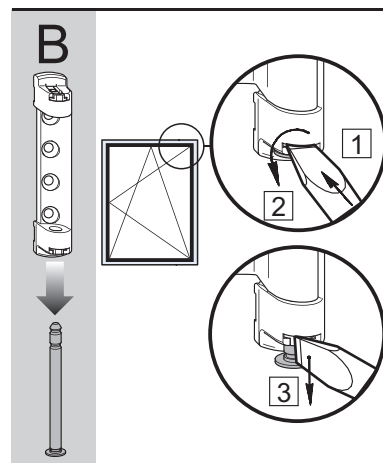
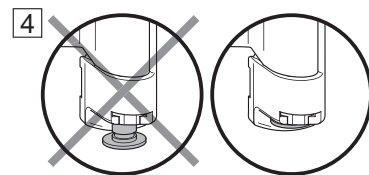
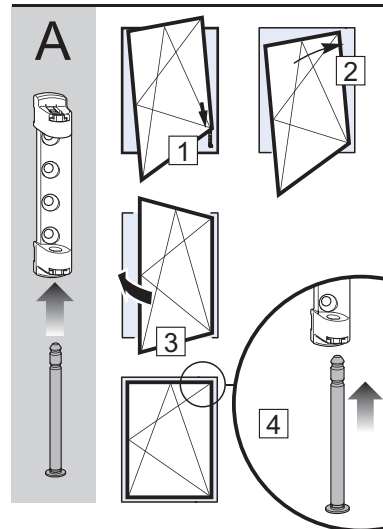
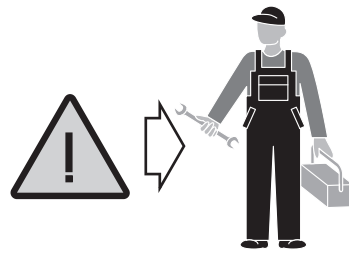

Пользование / Очередность открывания

activPilot Comfort PADK

Очередность открывания: Закрыто - Откидное положение - Параллельное смещение - Открыто

- Особенностью фурнитуры является двойная функция ручки в горизонтальном положении. При повороте ручки в это положение снизу получаем функцию наклона. Поворот ручки вверх на очередные 90° переводит окно в положение параллельного смещения створки по отношению к раме на ок. 6 мм. При следующем повороте ручки в горизонтальное положение окно можно открыть. Для закрытия окна переводим ручку в исходное положение - поворот вниз.



Взломостойкость согласно DIN 18104-2 только в этих позициях. Окно следует закрыть оконной ручкой, а ручку заблокировать ключиком.

Технология и описание функции

Смотрите рисунок: Функция SBK.K.PA

- Если штифт угловой передачи и ползунок находятся с наружной стороны ответной планки наклона, то окно закрыто (1).
- При очередном повороте ручки на 90 градусов получаем откидное положение, а штифт угловой передачи, как и ползунок находятся в среднем положении (2).
- Поворот ручки на 180 градусов переводит створку в положение параллельного смещения створки от рамы, а штифт угловой передачи и ползунок находятся с наружной стороны ответной планки наклона (3).
- При повторном повороте ручки на 90 градусов штифт угловой передачи передвигается обратно в центральное положение, а ползунок остается снаружи. Окно можно открыть (4).

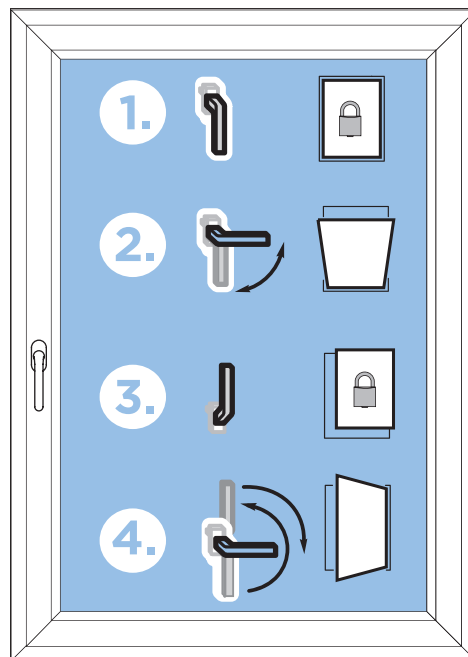

Очередность открывания с помощью оконной ручки

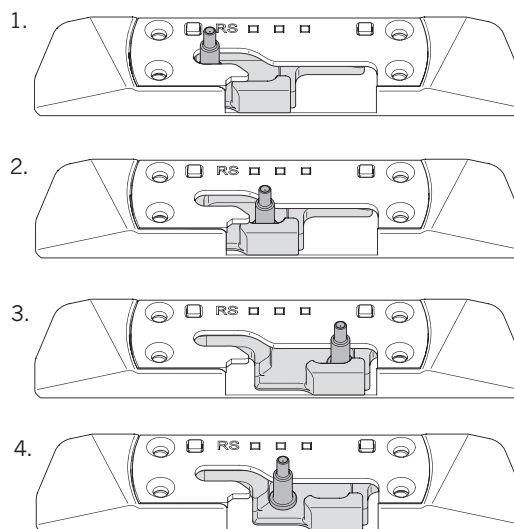

Функция SBK.K.PA

Руководство по эксплуатации и техническому обслуживанию для производителей окон

Указания существенные из соображений безопасности

activPilot

Настоящая инструкция предназначена исключительно для квалифицированного персонала, описывает способ регулировки фурнитуры и ухода за элементами системы activPilot. Необходимо соблюдать следующие указания: фурнитурные элементы следует систематически контролировать относительно возможного ослабления крепежных шурупов и уровня износа фурнитуры. В случае необходимости крепежные шурупы следует докрутить, а поврежденные фурнитурные элементы заменить на новые. Очистку фурнитуры можно производить только деликатными жидкими моющими средствами с нейтральным pH, не повреждающими антикоррозийного покрытия фурнитуры. Недопустимо использование агрессивных и абразивных чистящих средств и острых инструментов. Дополнительно следует придерживаться указаний и требований по ответственности за продукт (VNBH), разработанных Ассоциацией немецких производителей замков и фурнитуры. Более подробная информация доступна на сайте: <http://www.beschlagindustrie.de/ggsb/richtlinien.asp>

Регулировка фурнитуры

Петля на раму/ Петля на створку

Регулировка по высоте (± 3 мм) и боковое смещение (± 2 мм) петли.

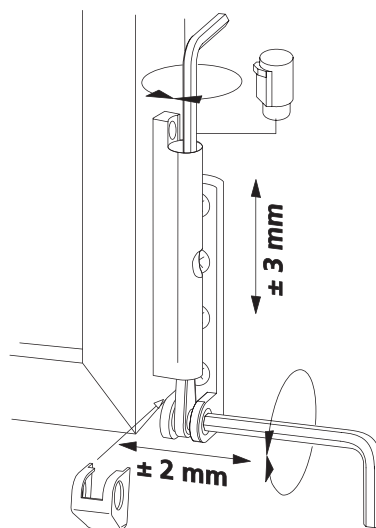

Петля на раму/ Петля на створку

8-гранная цапфа

Регулировка прижима створки к раме ($\pm 0,8$ мм) производится вращением восьмигранной цапфы только в открытом положении механизма (в центральном положении) специальным регулировочным ключом (V.SCH.ACP-S).

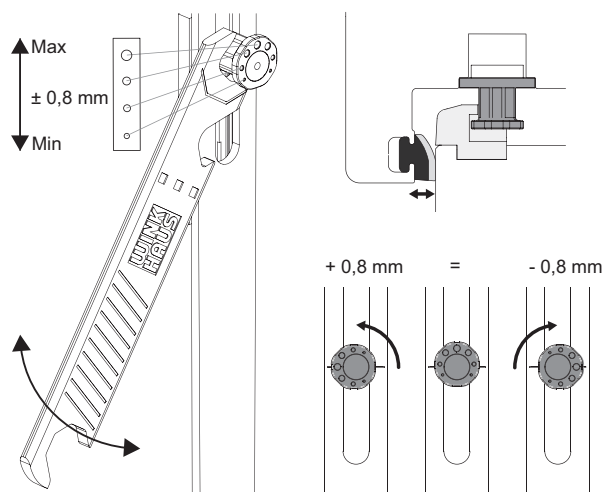

8-гранная цапфа

Доводчик закрывания створки в положении наклона

Возможность регулировки прижима створки к раме (при помощи доводчика) в диапазоне 18-25 мм. Блокаду удалить, приподнимая регуляционную защелку вверх.

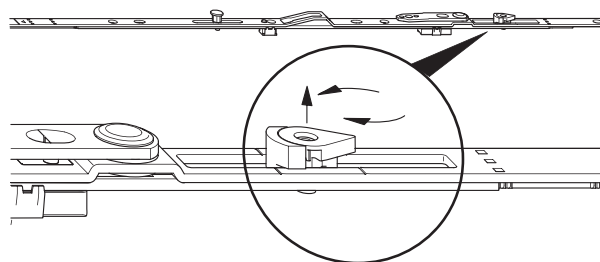

Доводчик закрывания створки в положении наклона

Установка наклона створки - регулировка на кронштейне

Регулировка на кронштейне по горизонтали (-2 мм по направлению от петли, +3,5 мм по направлению к петле).

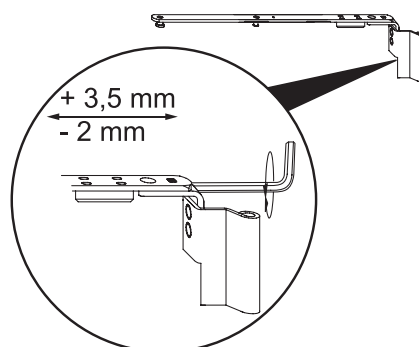

Кронштейн - прямоугольное окно

Уход за фурнитурой

Места смазки

Смотрите рисунок: Наглядная схема мест смазки

Рисунок представляет возможные места смазки. Пункты А, С, D = места смазки важные для правильного функционирования фурнитуры.



Примечание: Данная схема мест смазки может изменяться в зависимости от комплектации фурнитуры. Количество фиксирующих пунктов зависит от размеров и типа оконной створки.



Внимание! Опасность травмирования. При снятии створки, она может выпасть из оконной рамы и привести к телесным повреждениям.

При обслуживании окна необходимо соблюдать соответственные меры безопасности.

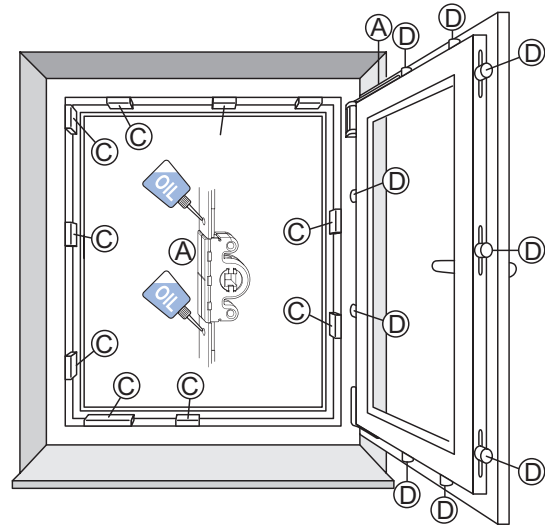

Наглядная схема мест смазки

Кронштейн

Смотрите рисунок: Кронштейн

Кронштейн следует смазывать в местах соединения деталей на раме и на створке специальной смазкой для фурнитуры не реже одного раза в год.



Важно: Не разрешается смазывание петли кронштейна.



Важно: Нельзя допускать до загрязнения кронштейна.

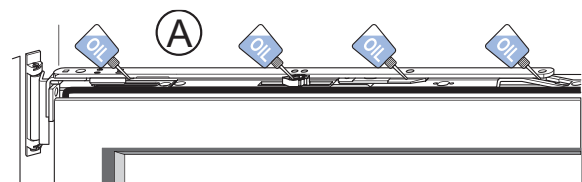

Кронштейн

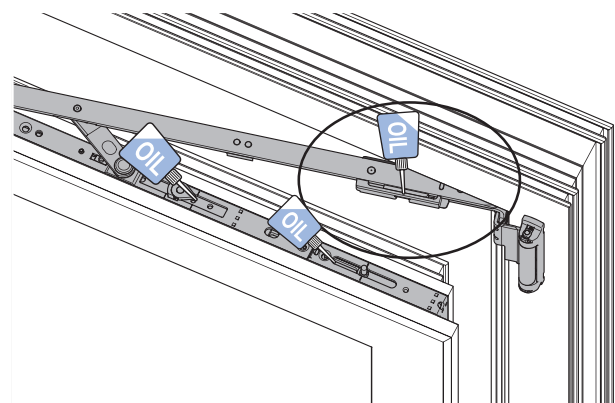

Защита от загрязнения и пыли

Петля створки

Смотрите рисунок: Петля на створку FL.E...PA..

Петлю створки следует смазывать не реже одного раза в год специальным техническим маслом во всех подвижных местах.

Масло капают по одной капле на место. Место смазки должно быть очищено от пыли, воды и окиси.

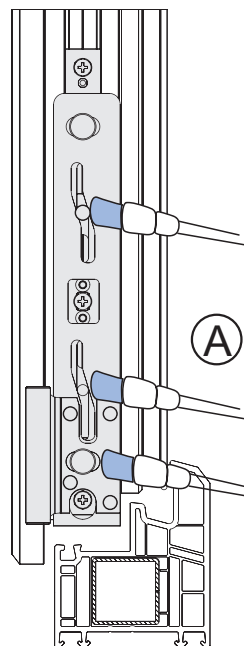

Петля на створку FL.E...PA..

Ответные планки

Смотрите рисунок: Ответные планки

Для обеспечения плавного хода фурнитуры ответные планки следует смазывать специальным техническим маслом не реже одного раза в год.

- Ответные планки (C) на рабочих краях смазывать техническим вазелином или смазкой аналогичной консистенции.
- Рабочие плоскости цапф (D) смазывать специальной смазкой, не содержащей смол и перекиси.
- Ответная планка наклона не должна быть загрязнена.

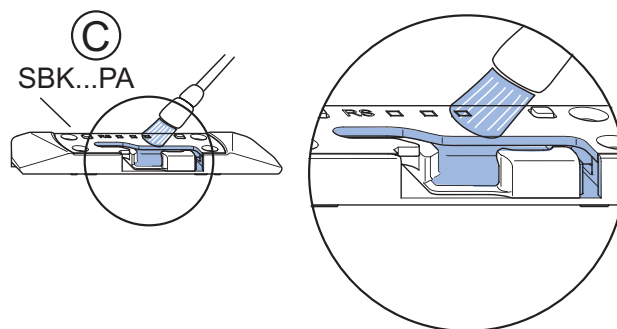
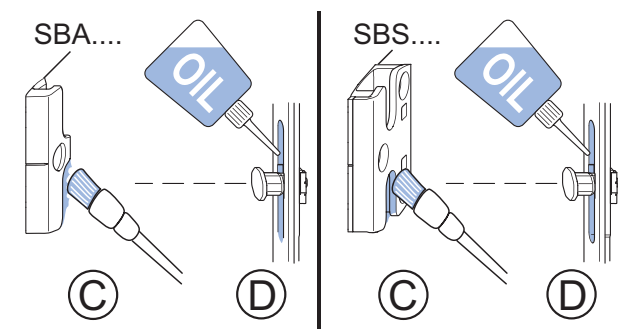

Ответные планки



Важно: Внутренний механизм регулировки в ответной планке не может быть сдвинут.



Важно: Скользящие поверхности регулировочного механизма ответной планки следует содержать в чистоте.

Определение рабочих граней

Смотрите рисунок: Рабочие края ответных планок

- Окно левое; ручка справа
- Окно правое; ручка слева

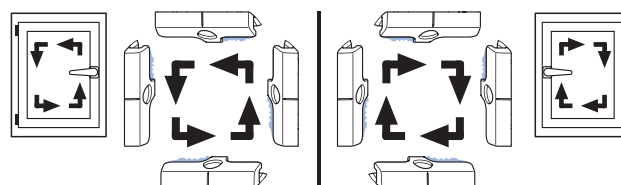

Рабочие края ответных планок

Чертежи монтажных отверстий

Засовы

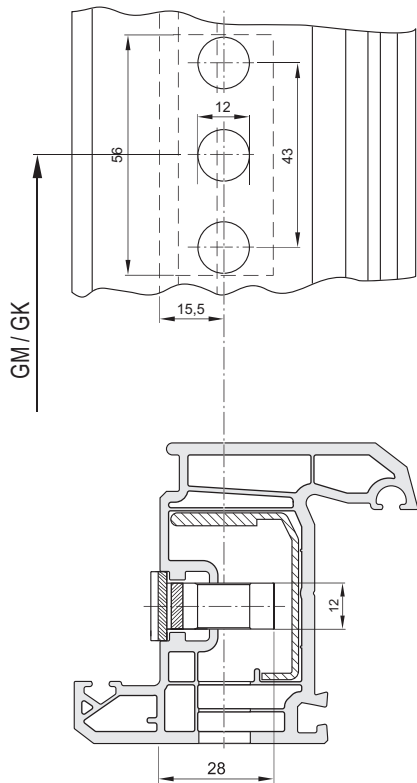

V-3-1: Сверление и фрезеровка GAK/GAM ...D = 15,5 мм

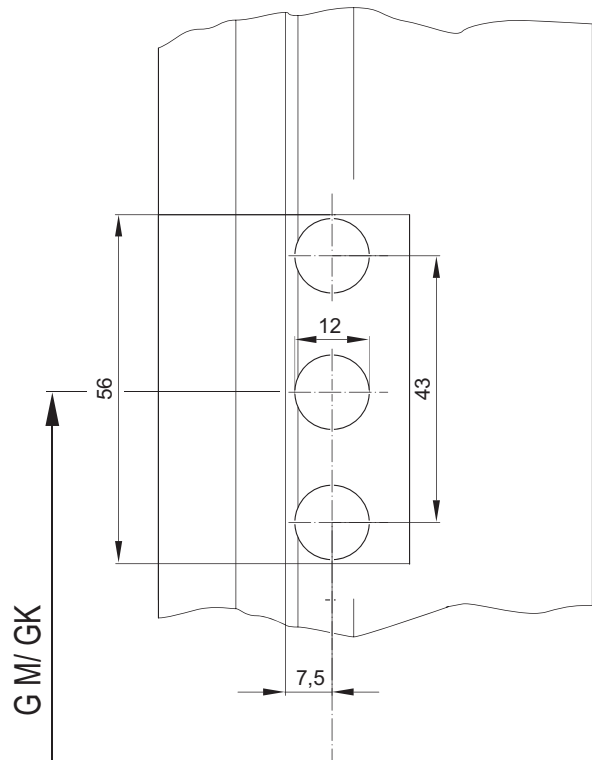

V-3-2: Сверление и фрезеровка GAK/GAM ..D = 7,5 мм

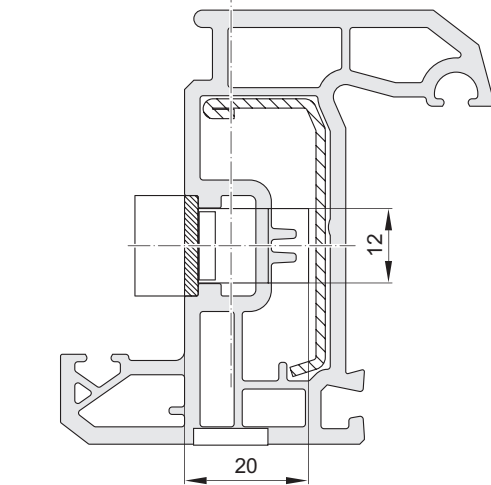

V-3-4: Сверление и фрезеровка GAK/GAM ...D 25 ...50
D = межосевое расстояние замка

Нижняя петля на раму ESV

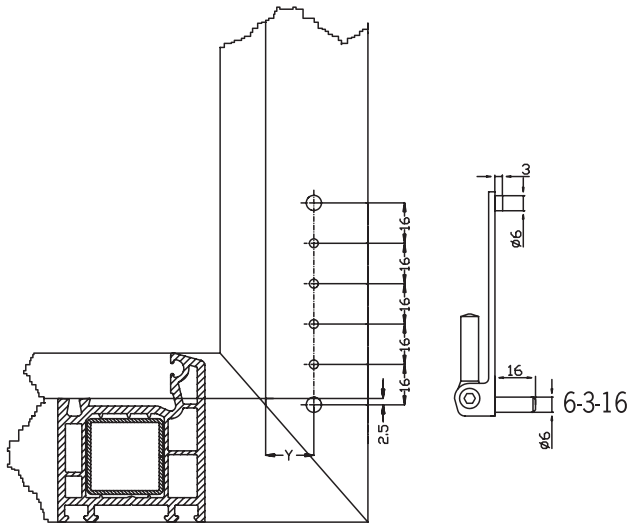

В-6-3: Схема отверстий петли на раму ESV
Y = 19 mm

Кронштейны / Верхние петли

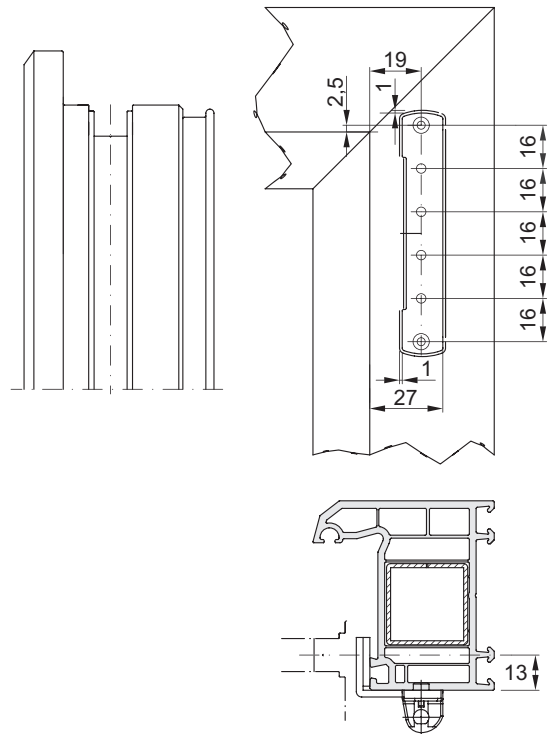

В-7-1: Сверление и фрезеровка под верхнюю петлю на раме SL.KS. ...

1	Общие сведения	105 - 108	1
2	Обзор фурнитуры	109 - 113	2
3	Засовы		3
4	Угловые передачи	114	4
5	Верхние шины	115 - 116	5
6	Петли на створку/ раму	117	6
7	Кронштейны / Петли кронштейна	118	7
8	Поворотные и фрамужные петли		8
9	Удлинители / Прижимы		9
10	Дополнительные элементы	119 - 122	10
11	Ответные планки	123 - 124	11
12	Шаблоны	125 - 128	12
13	Инструкция по монтажу фурнитуры	129 - 155	13
14	Регулировка / Уход за фурнитурой	156 - 159	14
15	Чертежи монтажных отверстий	160 - 162	15
16	activPilot Comfort PADM	105 - 162	16
17	activPilot Comfort PADS	163 - 216	17
18	activPilot Comfort PAD	217 - 264	18

activPilot Comfort PADM

Поворотная фурнитура с параллельным смещением створки от рамы, для электроприводов.

activPilot Comfort PADM выполняет много заданий одновременно. Поэтому компания Winkhaus создала оригинальную фурнитурную систему activPilot Comfort PADM, которая решает несколько задач одновременно. В сочетании с электроприводом HF.MD.PADM предоставляет возможность автоматического и естественного проветривания с сохранением высокого уровня взломостойкости. Дополнительным преимуществом этой системы является возможность безопасного проветривания при отсутствии жильцов, а также повышенная защита от дождя и шума в сравнении в окном в откидном положении.

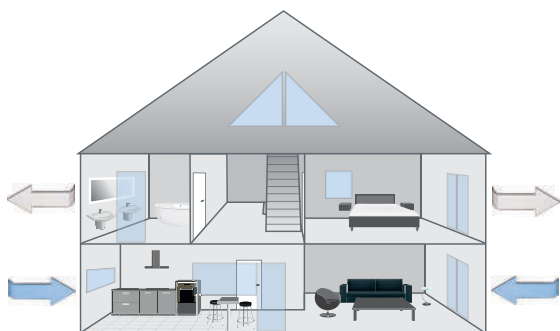

Нормы и предписания

ENEV 2014

Согласно распоряжению об экономии энергии, новые дома и дома после реновации должны быть герметичные. Предписание обязывает даже в случае, если ремонт составляет всего 1/3 всей площади старого дома. Это правило касается также зданий, площадь которых увеличилась по крайней мере на 30м³. Запланированный дом следует сравнить с референционным объектом (согласно EnEV 2014). В случае каких-либо разногласий следует обеспечить соответственное выравнивание.

DIN 1946-6:2009-05

Норма EnEV 2014 §6 требует устойчивой герметичности строений и определяет минимальные параметры проветривания. Также норма DIN 1946-6:2009-5 предъявляет отдельные требования по вентиляции помещений. Для выполнения требований этой нормы следует создать соответствующий проект проветривания помещений. Такой проект помогает определить уровень необходимой вентиляции в данном доме и также ответить на вопрос: обязательно ли применение дополнительной инсталляции, содействующей проветриванию.

Технические требования к системам вентиляции

для зданий, подлежащих реновации и/ или модернизации

		Выполнение согласно DIN 1946-6 (2009-05)		
		Тип здания		
		одноэтажное *1	многоэтажное *2	
Уровень теплоизоляции	низкий	слабая	да	да (до 80 м²)
	Ветровая зона	сильная	да	нет
Уровень теплоизоляции	высокий	слабая	да	нет
	Ветровая зона	сильная	да (до 140 м²)	нет

для новых зданий и сооружений

		Выполнение согласно DIN 1946-6 (2009-05)		
		Тип здания		
		одноэтажное *1	многоэтажное *2	
Уровень теплоизоляции	высокий	слабая	да	да (до 80 м²)
	Ветровая зона	сильная	да (до 140 м²)	нет

*1 n50 = 1,5h-1
*2 n50 = 2,0h-1

activPilot Comfort PADM - эффективное проветривание

В сравнении с традиционным поворотнo-откидным окном, окно, оснащенное фурнитурой activPilot Comfort имеет 3 положения створки: закрыто - параллельное смещение створки от рамы - открыто. Winkhaus в роли лидера отрасли продолжал работу над этой продуктовой линейкой, в результате которой был создан его новый автоматический вариант - activPilot PADM. Эта фурнитура предоставляет возможность автоматического отвода створки от рамы при помощи электропривода. В этом положении между створкой и оконной рамой образуется 6-миллиметровая щель с возможностью равномерного и эффективного проветривания, обеспечивающего постоянный приток свежего воздуха и здоровый микроклимат в помещениях. Особенность: в режиме щелевого проветривания (прямоугольные окна) получаем такой же класс взломостойкости, что и при закрытом окне (до класса RC2 согласно DIN EN1627-1630).

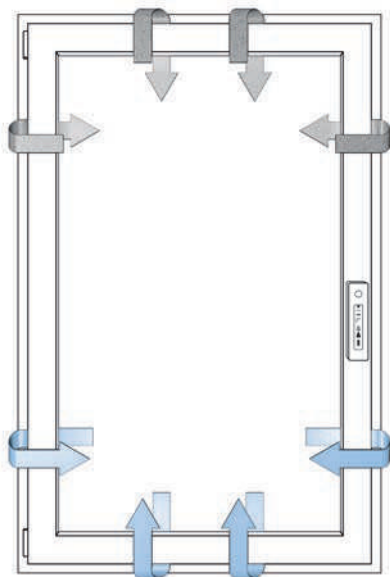

Легкий монтаж и комфортное пользование

activPilot Comfort PADM в совмещении с электроприводом HF.MD.PADM обеспечивает естественное проветривание согласно DIN 1946-6. Возможность запрограммирования определенного времени проветривания позволяет на приток свежего воздуха в помещения без необходимости подхода к окну. Для открытия окна традиционным способом - рукой, достаточно нажать одну кнопку и механизм электропривода снимет блокаду. Использование пульта управления в значительной мере облегчает пользование труднодоступными окнами. Небольшой расход электроэнергии, удобная сенсорная панель дистанционного управления с подсветкой и выразительными обозначениями "нужных кнопок", а также бесшумная работа устройства - это очередные достоинства системы. Как вся фурнитура компании Winkhaus, так и activPilot Comfort PADM базируется на модульной системе activPilot Concept.

Таким образом инновационная оконная система activPilot PADM является настоящей альтернативой по отношению к традиционным способам проветривания.

Чтобы определить уровень возможного воздухообмена, обусловленного разницей в давлении, следует взять из таблицы величину потока объема воздуха на погонный метр (размер фальца створки). Пример: при разнице давления 2 Па объем воздухообмена составляет ок. 10,7 куб.м/ч на погонный метр. Это означает, что через окно размером 1 x 1 м происходит обмен воздуха ок. 42,5 куб.м в час.



Величины, получаемые при проветривании через 6-миллиметровый зазор.

Скорости ветров

Па	м/сек	км/ч	Сила ветра по шкале Бофорта
2	1,8	6,6	2
3	2,2	8,1	
4	2,6	9,3	
5	2,9	10,4	
8	3,5	12,7	3
10	4,1	14,7	
15	5,0	18,0	
20	5,8	20,8	4
50	9,1	32,9	5
100	12,9	46,5	6
300	22,4	80,5	9
600	31,6	113,8	11

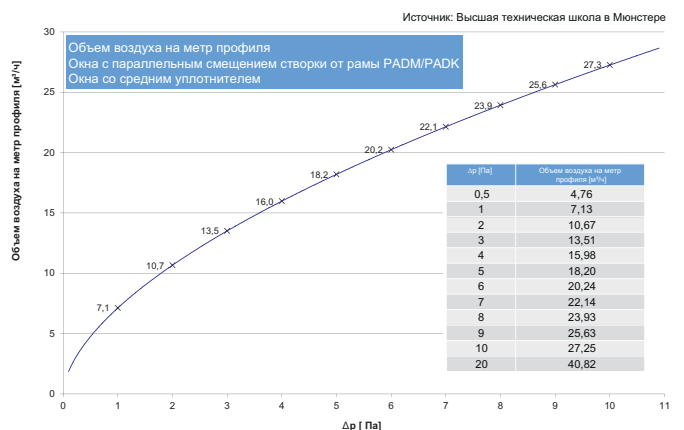

1

activPilot Comfort PADM

Диаграмма максимальных размеров створки

- Максимальный вес створки 100 кг



PVC

Для пластиковых окон с фальцевым зазором 12 мм



Поворотная створка с параллельным смещением створки от рамы/ прямоугольное окно

Соотношение сторон и дополнительные нагрузки

Величины, полученные без дополнительной нагрузки при соотношении ширины к высоте 1,5:1. Величины, представленные в диаграммах предельных диапазонов применения, не учитывают дополнительных нагрузок. Для определения максимального размера створки с дополнительной нагрузкой следует обратиться к техническим специалистам фирмы Winkhaus.

Указания по применению

Допустимая область применения фурнитуры Winkhaus в диаграммах обозначена серым цветом. Это не касается однако всей, обозначенной серым цветом площади, а только той части, которая находится слева от кривой данного веса GG.

Диапазон применения

В составе фурнитуры должны быть только оригинальные элементы Winkhaus. В случае неправильной установки фурнитуры или совмещения с элементами, не принадлежащими системе Winkhaus и не имеющими технического допуска производителя фурнитуры, могут возникнуть неисправности, не подлежащие гарантии.

- Мин. ширина створки по фальцу 460 мм
- Макс. ширина створки по фальцу 1475 мм
- Мин. высота створки по фальцу 695 мм (наружный соединитель кабеля)
- Мин. высота створки по фальцу 820 мм (соединитель кабеля скрыт)
- Макс. высота створки по фальцу 2800 мм
- Макс. размер створки 2,5 м²
- Максимальный вес створки 100 кг
- Соотношение FFB : FFH ≤ 1,5
- Фальцевый зазор 12 мм
- Нахлест 20 мм
- Для профильной системы 13 мм
- Глубина фурнитурного паза рамы мин. 29 мм
- Для систем со средним уплотнителем и наружным с водоотводом.



Важно: Фурнитуру activPilot Comfort нельзя применять в дверях с функцией антипаника. Не рекомендуется также применять в межкомнатных дверях.

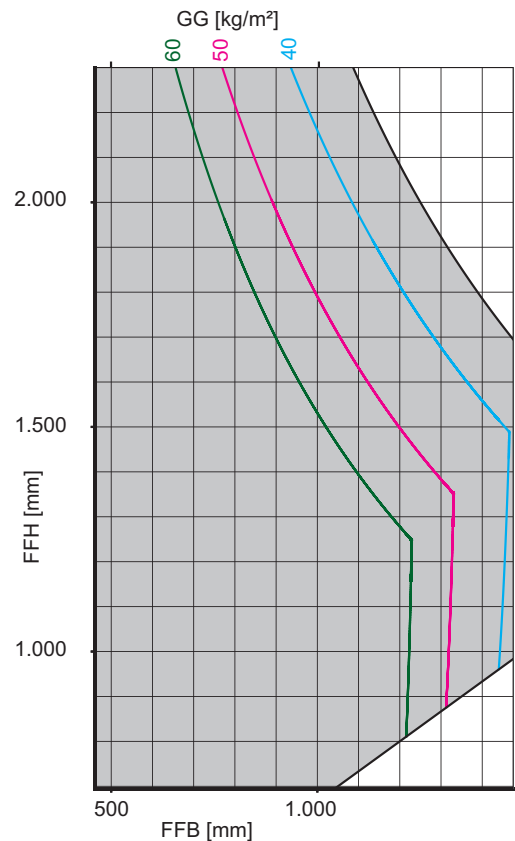

Сокращения

- FFB = Ширина створки по фальцу [мм]
- FFH = Высота створки по фальцу [мм]
- GG = Вес стекла [кг/м²]

Обратите внимание на указания к профилю окна

В рамках определения максимального веса и формы створки следует обязательно обращать внимание на рекомендации производителей профилей или владельцев систем!



Внимание! Прикручивание опорных элементов фурнитуры, таких как верхняя и нижняя петли, петля на створку должно происходить согласно требованиям Директивы TBDK. Диаметр сверла должен соответствовать диаметру крепежных шурупов, а диаметр шурупов и их длина - обязывающим нагрузкам.

Системное испытание RC2 (Resistance Class 2)

Подробная информация по производству окон 2-ого класса взломостойкости (RC2) находится в документации по системным испытаниям. Обзоры типов фурнитуры 2-го класса взломостойкости, представленные в настоящем каталоге, являются только образцами по применению. Больше сведений у технических специалистов компании Winkhaus.

Поворотная фурнитура с параллельным смещением створки от рамы - фиксированное положение ручки

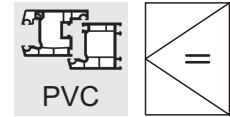

Базовое оснащение
activPilot Comfort PADM

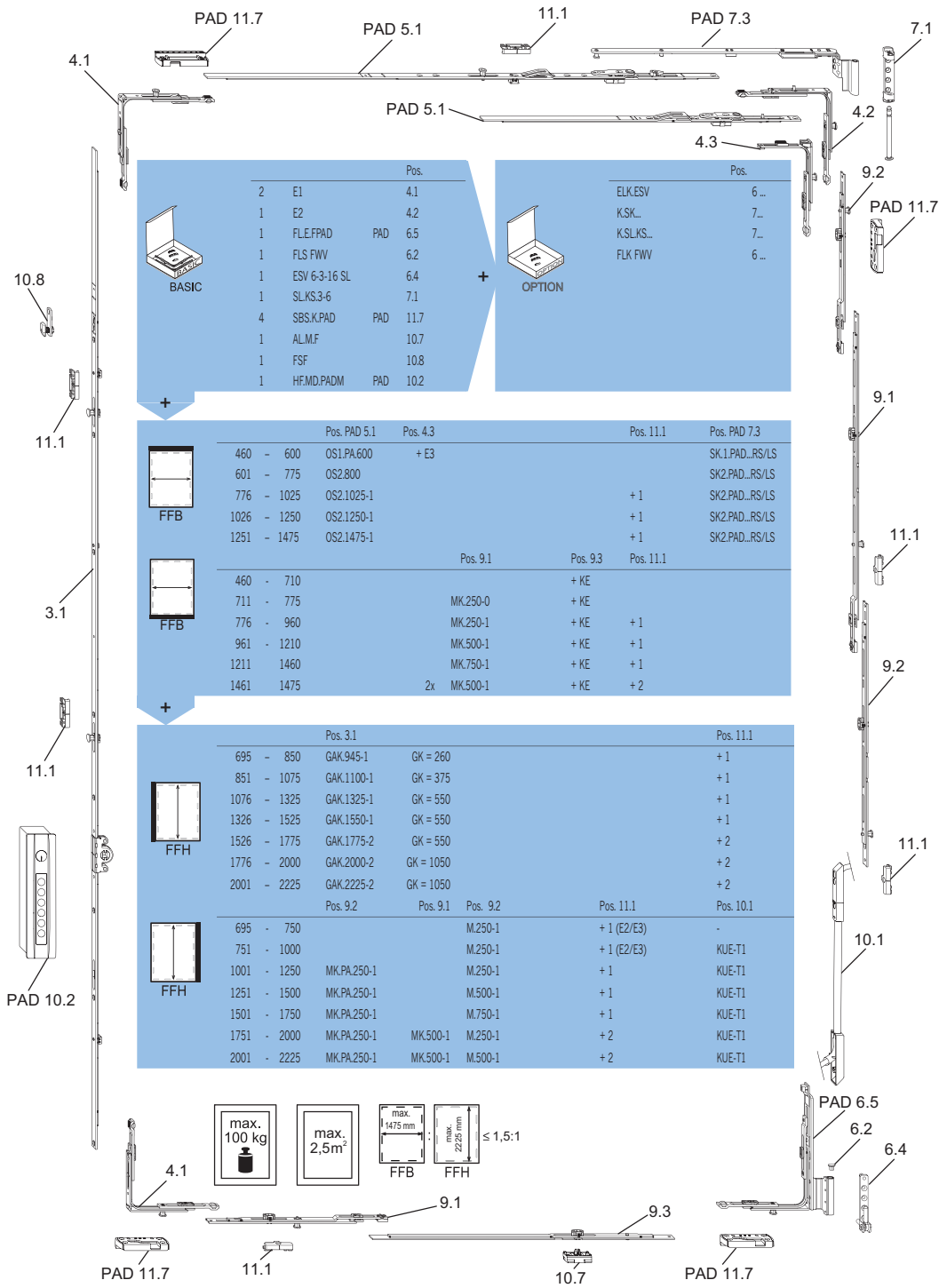

Элементы с маркировкой PAD предназначены специально для фурнитуры activPilot Comfort PADM. В случае меньшей высоты створки следует применять наружный соединитель кабеля!

Поворотная фурнитура с параллельным смещением створки от рамы - фиксированное положение ручки

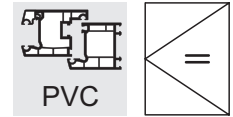

Приспособлена к противовзломным окнам класса RC2
activPilot Comfort PADM

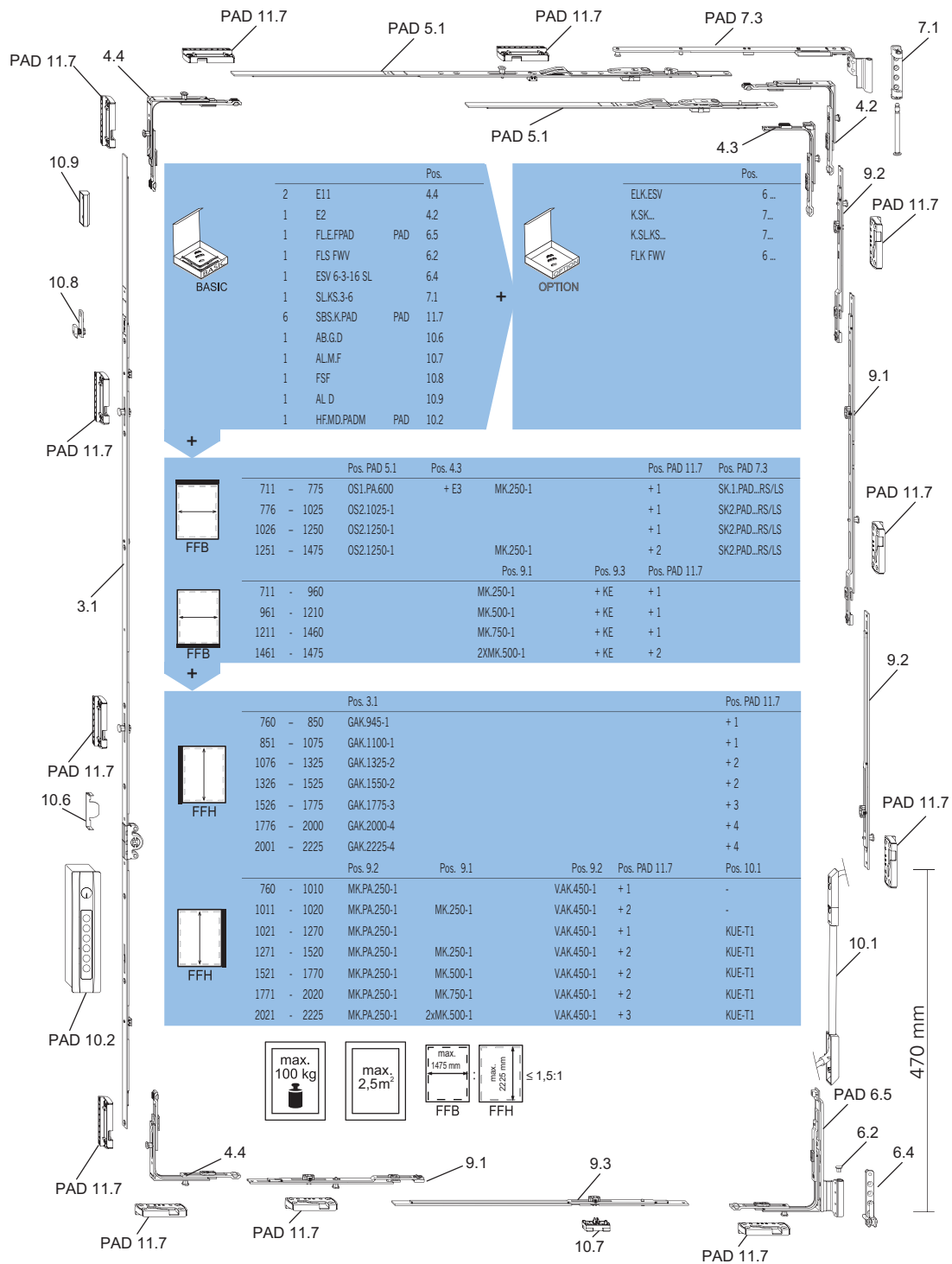

Элементы с маркировкой PAD предназначены специально для фурнитуры activPilot Comfort PADM.
В случае меньшей высоты створки следует применять наружный соединитель кабеля!
При RC2 следует придерживаться фурнитурной матрицы системных испытаний, приспособленной к профилю.

Поворотная фурнитура с параллельным смещением створки от рамы - центральное положение ручки

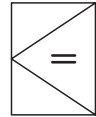
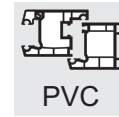

Базовое оснащение
activPilot Comfort PADM

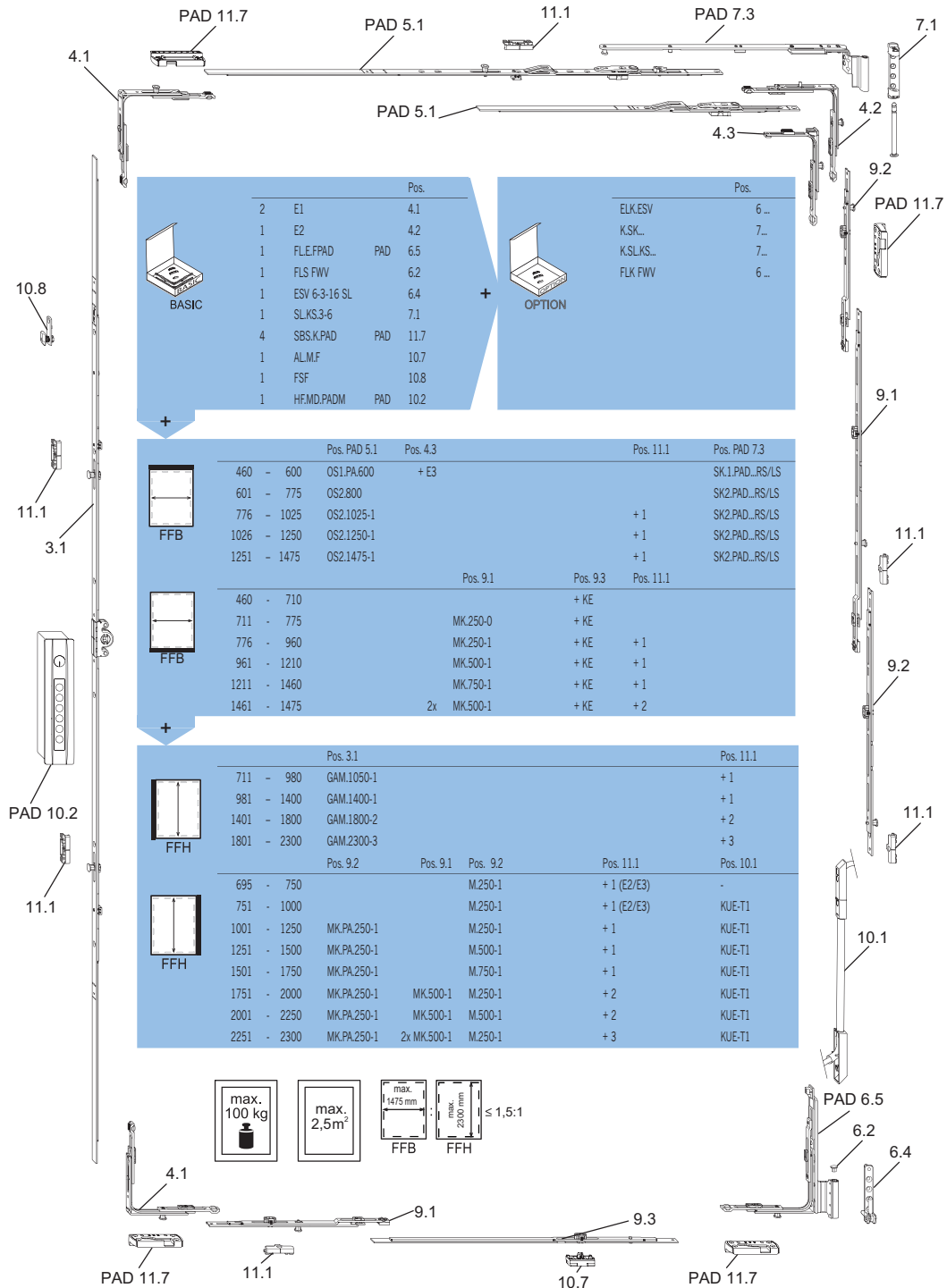

Элементы с маркировкой PAD предназначены специально для фурнитуры activPilot Comfort PADM.
В случае меньшей высоты створки следует применять наружный соединитель кабеля!

Поворотная фурнитура с параллельным смещением створки от рамы - центральное положение ручки

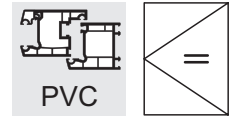

2

Приспособлена к противовзломным окнам класса RC2
activPilot Comfort PADM

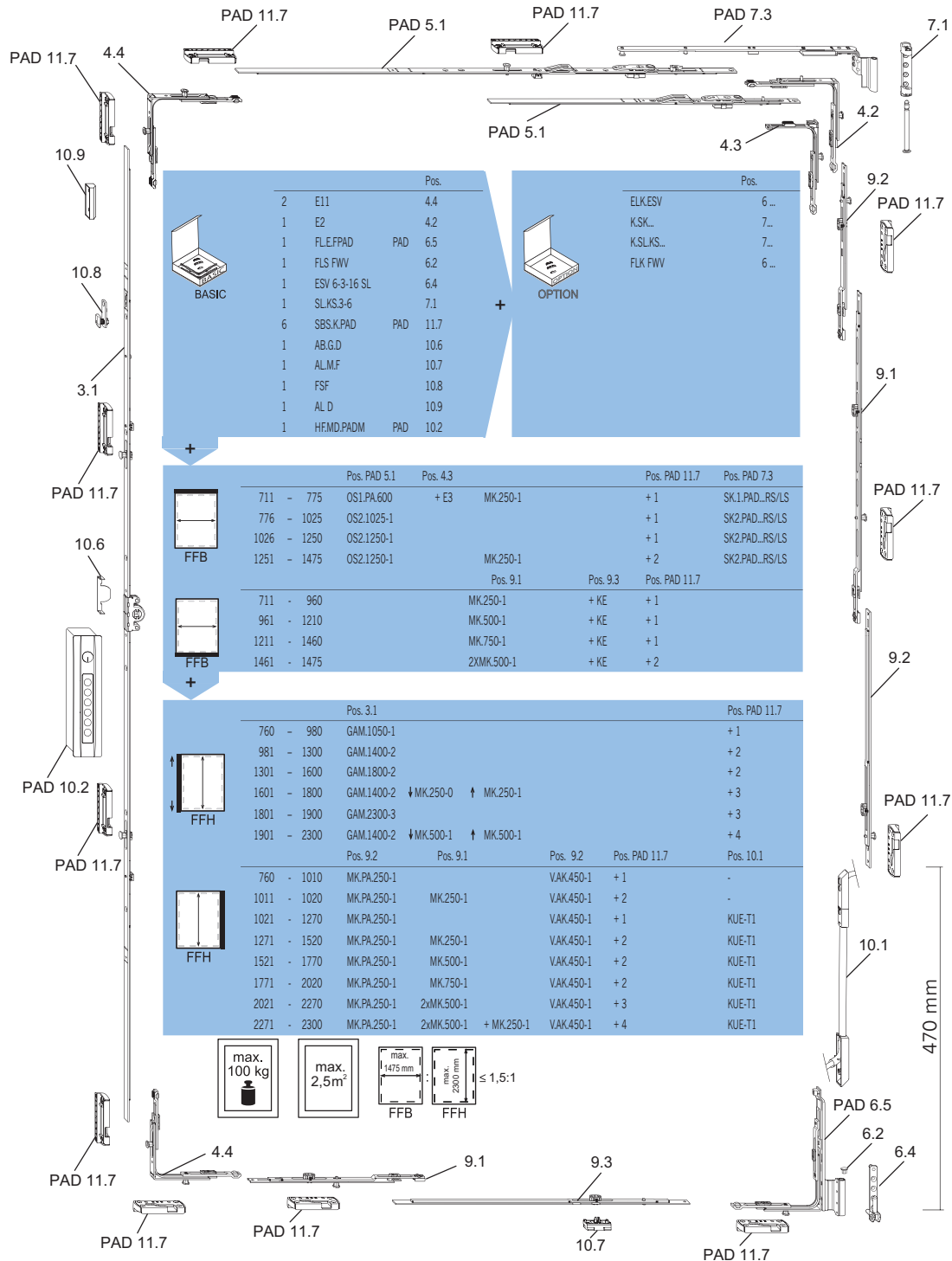

Элементы с маркировкой PAD предназначены специально для фурнитуры activPilot Comfort PADM.
В случае меньшей высоты створки следует применять наружный соединитель кабеля!
При RC2 следует придерживаться фурнитурной матрицы системных испытаний, приспособленной к профилю.

Быстрая ориентация в каталоге

Система нумерации, примененная в Обзоре фурнитуры, дает возможность быстрого поиска соответственного элемента на рисунке. Кроме этого, представленный здесь номер фурнитуры отсылает к странице в каталоге, содержащей подробную характеристику данного элемента.

11.7
SBS.K.PAD

activPilot Comfort PADM

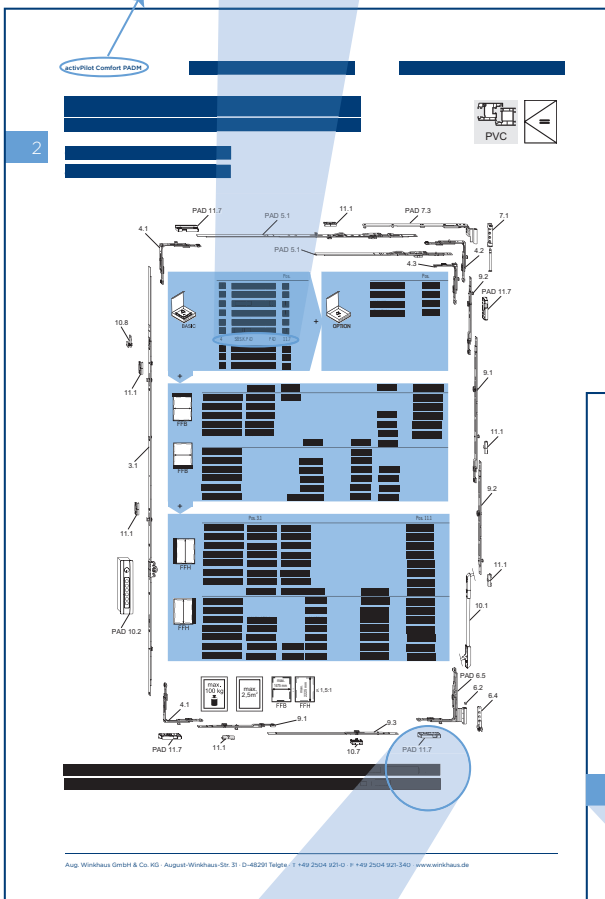

11.7

activPilot Comfort PADM

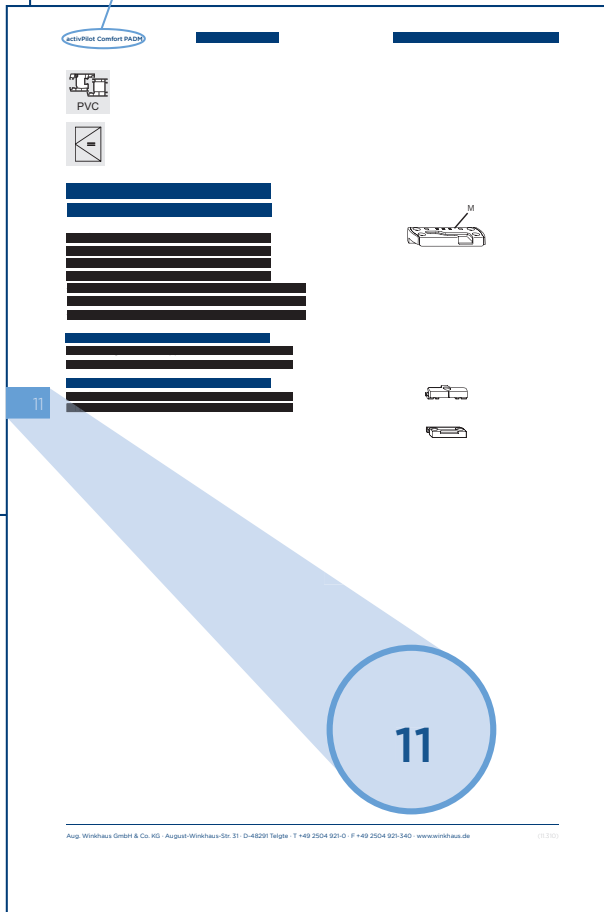

11

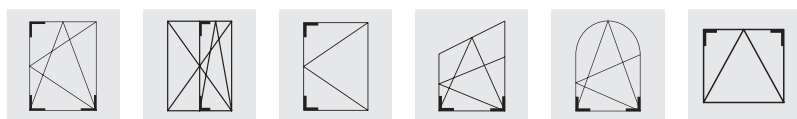
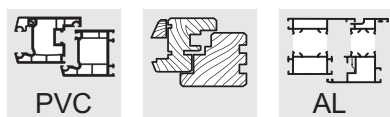

4

Угловая передача E1

- Длина плеча 98,5 мм
- Возможность как автоматического, так и ручного монтажа
- Легкая передача движения посредством пластин из пружинной стали, расположенных в С-образной направляющей

Угловая передача E1.N

- Версия аналогична E1, но с элементом фиксации в фурнитурном пазу

Угловая передача E11

- По параметрам соответствует E1, дополнительно оснащена 8-гранной цапфой (на втором плече)

Угловая передача E11.F

- С элементом фиксации в фурнитурном пазу

Угловая передача E1.BS

- Специальные элементы для конструкции с дверными порогами представлены в каталоге "activPilot - артикулы для конструкции с дверными порогами"

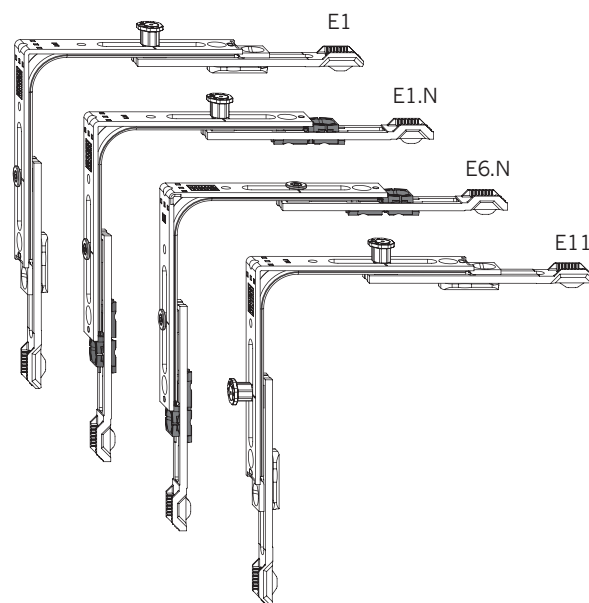

Наименование	№ артикула	Упак. 1 штук/Тип	Упак. 2 штук/Тип
E1	2841823	4 100 КК	2400 ЕК
E1.N	5019146	4 100 КК	2400 ЕК
E11	4936017	4 100 КК	2400 ЕК
E11.F	4942960	4 100 КК	2400 ЕК

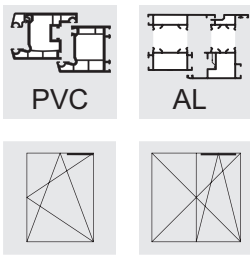

Верхняя шина OS1.PA.600



5

- Применяется с кронштейнами SK1.PA...
- Верхняя шина OS1.PA.600 всегда соединяется с угловой передачей E3 с петлевой стороны
- Блокада поворота ручки, фиксирующая створку в положении наклона в стандарте
- Благодаря специальной конструкции кронштейн и верхняя шина после монтажа надежно соединены друг с другом
- С элементом фиксации в фурнитурном пазу

Наименование	№ артикула	Диапазон применения, мм		Упак. 1 штук/Тип	Упак. 2 штук/Тип
OS1.PA.600	4965080	FFB 460 - 600	1	20 BD	800 EA

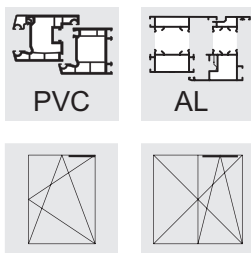

Верхняя шина OS2

5



- Со стороны петель OS2 соединяется с E2
- Применяется с кронштейнами SK2/SH2/SHW2
- Благодаря специальной конструкции кронштейн и верхняя шина после монтажа надежно соединены друг с другом
- С элементом фиксации в фурнитурном пазу
- Возможность регулировки прижима створки к раме (при помощи доводчика) в пределах от 18 до 25 мм
- Блокада поворота ручки, фиксирующая створку в положении наклона в стандарте
- При ширине (FFB), превышающей 1475 мм, применяется дополнительный кронштейн ZSR

Наименование	№ артикула	Диапазон применения, мм	Упак. 1 штук/Тип	Упак. 2 штук/Тип
OS2.800	4928979	FFB 600 - 800	4	800 EA
OS2.1025	2849278	FFB 775 - 1025	5	500 EA
OS2.1025-1	2848275	FFB 775 - 1025	5	500 EA
OS2.1250-1	2848291	FFB 1000 - 1250	6	500 EA
OS2.1475-1	2848304	FFB 1225 - 1475	6	500 L1

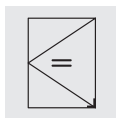
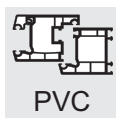

Петля створки FL.E.FPAD.20-13

- Регулировка створки по высоте +/- 3 мм
- Макс. вес створки не более 100 кг
- Поставляется в среднем положении (положение поворота)
- Применяется с петлями на раму ESV / EL.HW.PA
- Специальная конструкция зацепа, позволяющая на параллельное смещение створки от рамы
- Очередность открывания створки: положение "закрыто" - параллельное смещение - положение "открыто"

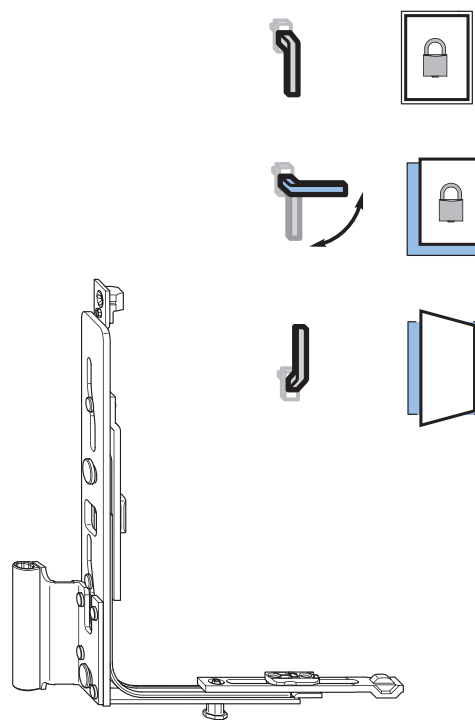

Накладка петли на створку FLK FWV

Заглушки петли створки FLS FWV

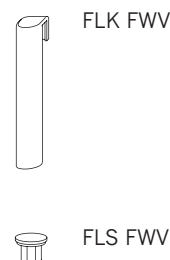

Наименование	№ артикула	Материал	Макс. вес створки (кг)	Нахлест	Расстояние от оси фурнит. паза до края рамы	Упак. 1 штук/Тип	Упак. 2 штук/Тип	Упак. 3 штук/Тип
FL.E.FPAD.20-13.LS	4995737	4	100	20	13	20 КК	160 ЕК	
FL.E.FPAD.20-13.RS	4995735	4	100	20	13	20 КК	160 ЕК	
FL.E.FPAD.20-13.LS.F9	4995741	4	100	20	13	20 КК	160 ЕК	
FL.E.FPAD.20-13.RS.F9	4995740	4	100	20	13	20 КК	160 ЕК	
FL.E.FPAD.20-13.LS.WS	4995739	4	100	20	13	20 КК	160 ЕК	
FL.E.FPAD.20-13.RS.WS	4995738	4	100	20	13	20 КК	160 ЕК	
FLK FWV RS WS	2301616					100 BL	300 КК	2400 ЕК
FLK FWV LS WS	2301624					100 BL	300 КК	2400 ЕК
FLK FWV RS BR	2301595					100 BL	300 КК	2400 ЕК
FLK FWV LS BR	2301608					100 BL	300 КК	2400 ЕК
FLK FWV RS BZ-AM	4984414					100 BL	300 КК	2400 ЕК
FLK FWV LS BZ-AM	4984413					100 BL	300 КК	2400 ЕК
FLK FWV RS F1	2394162					100 BL	300 КК	2400 ЕК
FLK FWV LS F1	2394154					100 BL	300 КК	2400 ЕК
FLK FWV RS F3	4995001					100 BL	300 КК	2400 ЕК
FLK FWV LS F3	4995003					100 BL	300 КК	2400 ЕК
FLK FWV RS F9	2854801					100 BL	300 КК	2400 ЕК
FLK FWV LS F9	2854798					100 BL	300 КК	2400 ЕК
FLK FWV LS CW	4997445					100 BL	300 КК	2400 ЕК
FLK FWV RS CW	4997441					100 BL	300 КК	2400 ЕК
FLK FWV LS SW	1260457					100 BL	300 КК	2400 ЕК
FLK FWV RS SW	1260458					100 BL	300 КК	2400 ЕК
FLS FWV BR	1521625					500 BL	5000 КК	40000 ЕК
FLS FWV F9	2854819					500 BL	5000 КК	40000 ЕК
FLS FWV SL	1993420					500 BL	5000 КК	40000 ЕК
FLS FWV WS	1521617					500 BL	5000 КК	40000 ЕК

RS = правый, LS = левый

WS = белый, BR = коричневый, SL = серебряный, EV1 = серебряный анодированный, F1 = цвет серебра, F3 = цвет золота, BZ-RB (F4) = цвет бронзы - красно-коричневый, F9 = стальной, CW = бежевый

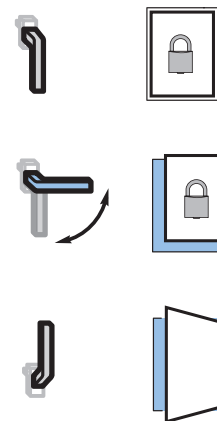
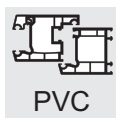

Кронштейн SK ... PAD.20-13

- Приспособлен для соединения с верхней шиной OS1/OS2
- Для окон с нахлестом 20 мм и профильной системой 13 мм
- Регулировка створки по горизонтали (+ 3,5/- 2,0 мм)
- Параллельное смещение створки на ок. 6 мм
- Благодаря специальной конструкции кронштейн и верхняя шина после монтажа надежно соединены друг с другом
- Функция торможения створки благодаря встроенной в SK пластиковой втулке
- Макс. вес створки не более 100 кг
- Специальная конструкция ответной планки
- Очередность открывания створки: положение "закрыто" - параллельное смещение - положение "открыто"
- Очередность открывания приспособлена к петле створки FL.E.FPAD.20-13

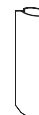
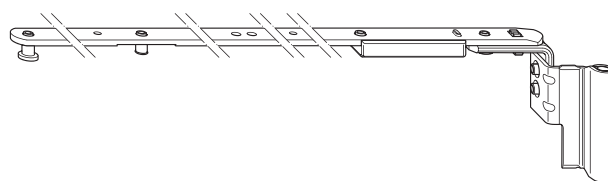

Накладка K.SK

- Универсальный элемент - для правого и левого открывания
- Смотрите петлю кронштейна SL.KS, SL.KB, SL.HW

Наименование	№ артикула	Упак. 1 штук/Тип	Упак. 2 штук/Тип	Упак. 3 штук/Тип
SK1.PAD.20-13.LS	4993973	10 BD	60 KK	1440 EK
SK1.PAD.20-13.RS	4993972	10 BD	60 KK	1440 EK
SK1.PAD.20-13.LS.F9	4993977	10 BD	60 KK	1440 EK
SK1.PAD.20-13.RS.F9	4993976	10 BD	60 KK	1440 EK
SK1.PAD.20-13.LS.WS	4993975	10 BD	60 KK	1440 EK
SK1.PAD.20-13.RS.WS	4993974	10 BD	60 KK	1440 EK
SK2.PAD.20-13.LS	4993979	10 BD	80 GK	960 EK
SK2.PAD.20-13.RS	4993978	10 BD	80 GK	960 EK
SK2.PAD.20-13.LS.F9	4993983	10 BD	80 GK	960 EK
SK2.PAD.20-13.RS.F9	4993982	10 BD	80 GK	960 EK
SK2.PAD.20-13.LS.WS	4993981	10 BD	80 GK	960 EK
SK2.PAD.20-13.RS.WS	4993980	10 BD	80 GK	960 EK

RS = правый, LS = левый

WS = белый, BR = коричневый, SL = серебряный, EV1 = серебряный анодированный, F1 = цвет серебра, F3 = цвет золота, BZ-RB (F4) = цвет бронзы - красно-коричневый, F9 = стальной, CW = бежевый

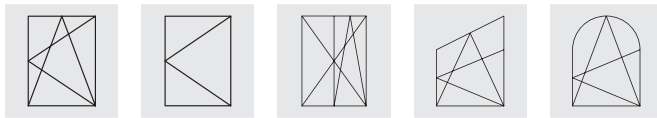
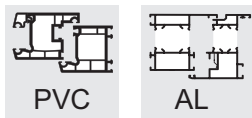

Соединитель кабеля KUE-T1

- Соединитель кабеля скрыт в фальцевом зазоре, например, в окнах с электроприводом
- Рамная часть и часть на створку соединяются между собой при помощи одного шурупа
- Применяется как электронный интерфейс между створкой и рамой
- Часть створки с изоляцией и упором крепится шурупами в 16-миллиметровый фурнитурный паз
- Рамный элемент с возможностью соединения с другой фурнитурой
- Чертежи монтажных отверстий и прокладка кабеля - смотрите раздел 15, рис. В-11-12
- Макс. угол открытия створки: 90°

Технические данные

- Общая длина: ок. 260 мм
- Длина кабеля (часть на створку): ок. 5 м
- Длина кабеля (рамная часть): ок. 5 м
- Макс. проводимость: 48 Вольт DC
- Макс. пусковой ток: 2 ампера на один провод
- Сечение кабеля: 6 x 0,25 мм²
- Сопротивление провода: 0,25 мм² макс.78 Ом/км
- Диаметр провода: 4,9 мм
- Вид защиты: IP 54 (защита от пыли / воды)
- Провод: FCKW- и не содержащий галогена

В составе комплекта:

- Элемент створки
- Элемент на раму
- 3 шурупа 3 x 20 мм
- Шуруп - 1 шт. 2,9 x 32 мм
- Инструкция по монтажу фурнитуры

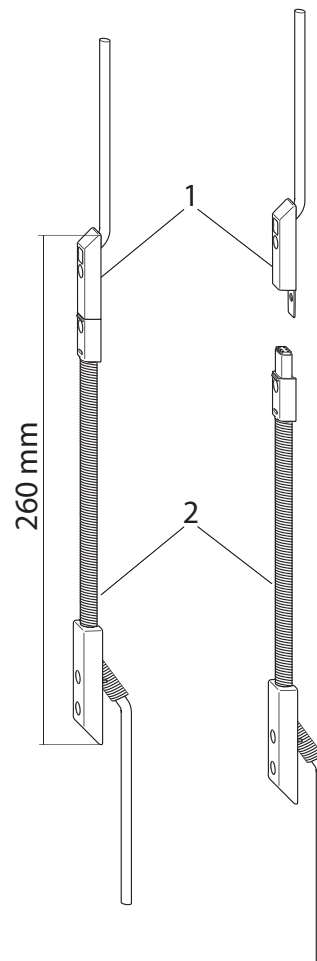

1. Рамный элемент
2. Часть на створку
Цвета проводки: коричневый, белый, розовый, серый, зеленый, желтый

Наименование	№ артикула	Упак. 1 штук/Тип	Упак. 2 штук/Тип	Упак. 3 штук/Тип
KUE-T1	4992274	1 BL	20 GK	240 EK

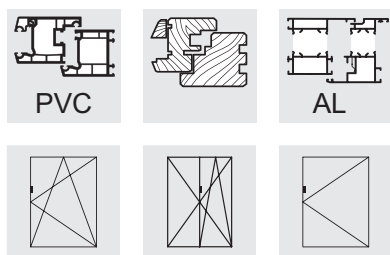

Защита от рассверливания AB.G.D

- Для защиты замка засова от рассверливания снаружи, стойкость согласно DIN EN 1627-1630
- Универсальный элемент - для правого и левого открывания
- Материал: сталь, толщина 1 мм, закаленная

Противовзломная пластина AB.G.D.15,5

- Дорнмас 15,5 мм

Противовзломная пластина AB.G.D.7,5

- Дорнмас 7,5 мм



AB.G.D.15,5



AB.G.D.7,5

Наименование	№ артикула	Упак. 1 штук/Тип	Упак. 2 штук/Тип	Упак. 3 штук/Тип
AB.G.D.15,5	4939745	100 BL	1000 KK	8000 EK
AB.G.D.7,5	4939747	50 BL	250 KK	2000 EK

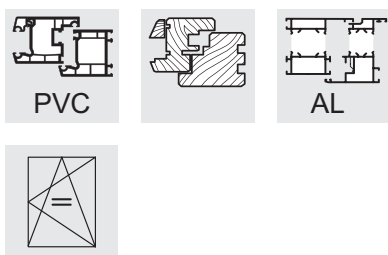

Электропривод HF.MD.PADM.01

- Для окон с функцией параллельного смещения створки от рамы с помощью электропривода
- Автоматический и с возможностью установки часового режима проветривания для оптимального воздухообмена
- Совмещенный с протоколом транмиссии EnOcean
- С возможностью дистанционного управления, датчиками с помощью кабеля или по беспроводной сети
- Сенсорная панель с подсветкой
- В зависимости от положения привод можно установить с правой стороны или с левой
- Подробная информация содержится в оригинальной инструкции по обслуживанию

- Мощность 24 VDC ± 15 %
- Пульсация напряж. (тока) < 10 %
- Номинальный ток 1 А
- Потребляемый ток макс. 50 мА
- Крутящий момент макс. 10 Нм
- Угол открытия 90° или 180°
- Время работы примерно 8 сек. / 180°
- Срок службы > 40.000 циклов
- Время включения 30 % (время работы 10 мин.)

- Корпус ZnAl, ABS, PC
- Степень защиты IP 40
- Температурн. диапазон -5°C ... +60°C
- Подключение 6-полюсная клеммная колодка

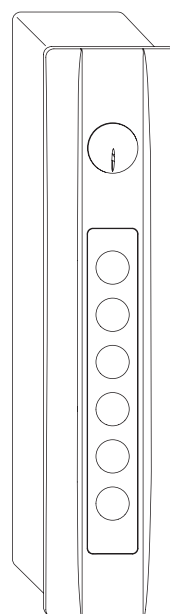
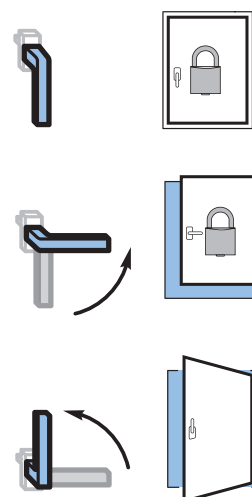

Наименование	№ артикула	Упак. 1 штук/Тип	Упак. 2 штук/Тип	Упак. 3 штук/Тип
HF.MD.PADM.01.GR/SL	5044072	1 КТ	6 КЗ	48 Е1
HF.MD.PADM.01.WS/SL	5044071	1 КТ	6 КЗ	48 Е1
HF.MD.PADM.01.WS/WS	5044068	1 КТ	6 КЗ	48 Е1

GR/SL = антрацитовый/серебряный, WS/SL = белый/серебряный, WS/WS = белый /белый

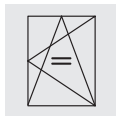
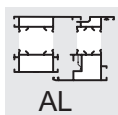
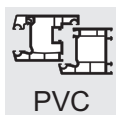

Блок питания HF.PS.SNT1.U.24V.1A

- Для энергоснабжения электропривода HF.MD.PADM.01
- Поставляется без распределительной коробки
- Каждый привод требует отдельного источника питания
- Приспособлен исключительно для монтажа внутри помещения
- Подробная информация содержится в оригинальной инструкции по обслуживанию.

Технические параметры:

- Мощность: 230 VAC, 50 Гц
- Номинальная мощность: 30 VA
- Напряжение на выходе: 24 VDC, 1 A
- Время включения: короткое время работы 20 % ED
- Степень защиты: IP 30
- Температурн. диапазон: 0 ... 50°C
- Размеры: 50 x 47,5 x 28 мм
- Монтаж: Под штукатурку в распределительной коробке диаметром 58 мм

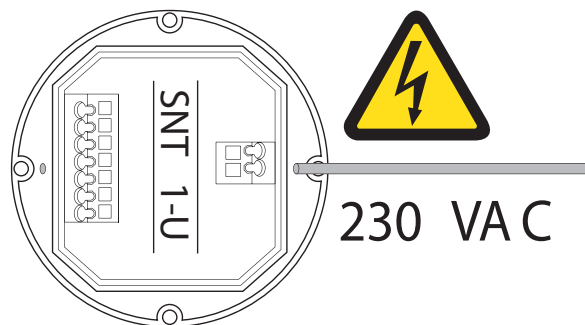

10

Наименование	№ артикула	Упак. 1 штук/Тип	Упак. 2 штук/Тип	Упак. 3 штук/Тип
HF.PS.SNT1.U.24V.1A	5044073	1 КТ	30 К3	240 E1

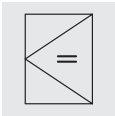
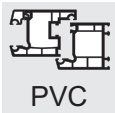

Противовзломная ответная планка SBS.K.PAD

- Зависит от типа профиля, смотрите раздел 11 - Ответные планки
- Устанавливается по всему периметру
- Два варианта - левое или правое исполнение
- Крепление 4 шурупами
- Для идентификации ответная планка имеет на мостике маркировку M
- очередность открывания створки: положение "закрыто" - параллельное смещение - положение "открыто"

Ответная планка SBA.K

- Зависит от типа профиля, смотрите раздел 11 - Ответные планки
- Универсальный элемент - для правого и левого открывания

Профильная подкладка FT WSK

- Зависит от типа профиля, смотрите раздел 11 - Ответные планки
- Универсальный элемент - для правого и левого открывания

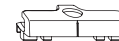
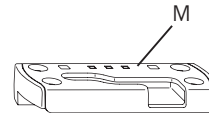

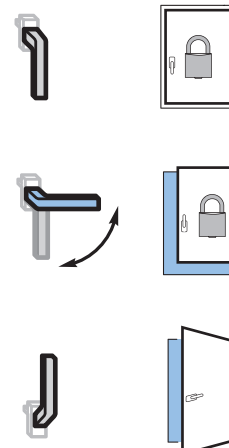

Aluplast

Ideal 4000 - 8000	
FT WSK 66	1530185
SBA.K.161	2824071
SBS.K.PAD.161.RS	4995614
SBS.K.PAD.161.LS	4995615

Kömmerling

Classic, Elegance, Avantgarde	
FT WSK144	1326221
SBA.K.144	2920652
SBS.K.PAD.144.RS	4995608
SBS.K.PAD.144.LS	4995609

Schüco

Corona 70 / Corana SI 82	
FT WSK 61	1497653
SBA.K.166	4930272
SBS.K.PAD.166.RS	4995618
SBS.K.PAD.166.LS	4995619

Deceuninck

Zendow	
FT WSK 169	2356596
SBA.K.169	4926362
SBS.K.PAD.169.RS	4995620
SBS.K.PAD.169.LS	4995621

Rehau

Geneo	
FT WSK 60	1345393
SBA.K.160	4933116
SBS.K.PAD.160.RS	4995612
SBS.K.PAD.160.LS	4995613

Trocal

InnoNova 2000 / 88+	
FT WSK 226	2304155
SBA.K.126	4926196
SBS.K.PAD.126.RS	4995604
SBS.K.PAD.126.LS	4995605

Gealan

6000, 7000, 8000	
FT WSK 62	1348121
SBA.K.162	4929796
SBS.K.PAD.162.RS	4995616
SBS.K.PAD.162.LS	4995617

S735, Brillant, Thermo-Design, Brillant-Design, Basic-Design

FT WSK 60	1345393
SBA.K.60	2824046
SBS.K.PAD.60.RS	4995602
SBS.K.PAD.60.LS	4995603

InnoNova A5 / M5

FT WSK 226	2304155
SBA.K.226	2921090
SBS.K.PAD.226.RS	4995626
SBS.K.PAD.226.LS	4995627

Inoutic

Arcade, Prestige, Deluxe, Elite, MD100, Eforte	
FT WSK 192	1330722
SBA.K.192	4932272
SBS.K.PAD.192.RS	4995622
SBS.K.PAD.192.LS	4995623

Salamander

blueEvolution	
FT WSK 134	1537651
SBA.K.28	4926452
SBS.K.PAD.128.RS	4995606
SBS.K.PAD.128.LS	4995607

VEKA

Softline 70 AD/MD, Topline AD, Swingline, Alphaline

FT WSK 152	1787079
SBA.K.152	2824062
SBS.K.PAD.152.RS	4995610
SBS.K.PAD.152.LS	4995611

KBE

70 AD / 70 MD	
FT WSK 205	1809590
SBA.K.205	2922210
SBS.K.PAD.205.RS	4995624
SBS.K.PAD.205.LS	4995625

Salamander

2D / 3D / MD / Streamline

FT WSK 134	1537651
SBA.K.28	4926452
SBS.K.PAD.28.RS	4995600
SBS.K.PAD.28.LS	4995601

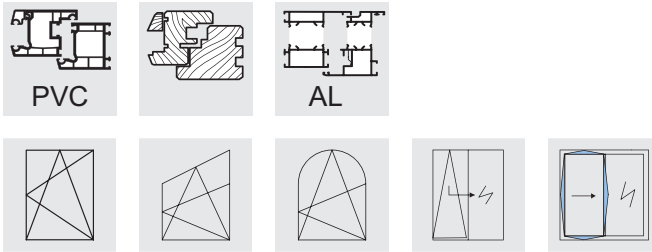

Фурнитурные штампы для оконной фурнитуры

Гильотина BST AP/FS

- Применяется для рубки элементов фурнитуры
- Гильотина с ножной педалью
- Приводится в действие педалью
- Совмещена с линейкой
- Требуемое рабочее давление 6 бар

Линейка LIN AP/FS

- Позиционирование элементов для рубки
- Для рубки засовов с центральным и фиксированным положением ручки

Ручная гильотина AP.HH

- Применяется для рубки элементов фурнитуры
- Ручная гильотина
- Служит как регенерационная гильотина - предназначена для постоянной эксплуатации

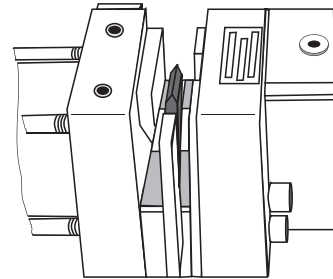

BST AP/FS

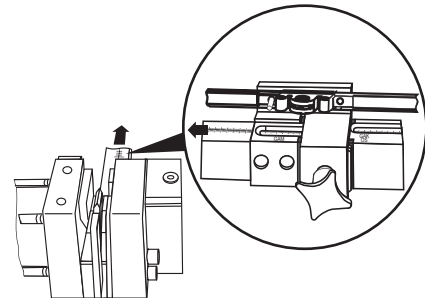

LIN AP/FS

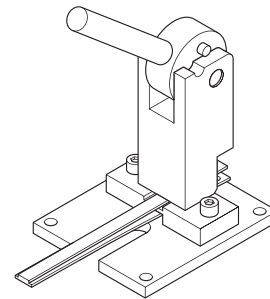

AP.HH

Наименование	№ артикула	Упак. 1 штук/Тип	Упак. 2 штук/Тип
BST AP/FS	1466339	1 GK	12 EK
LIN AP/FS LS	1466321	20 L2	
AP.HH	4970430	1 KT	48 EA

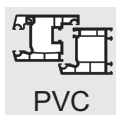

PVC

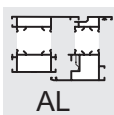

AL

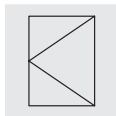
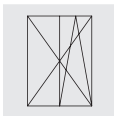

Шаблон LE.B.EL-SL.K

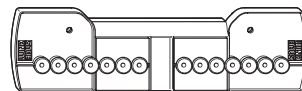

- Шаблон для сверления отверстий под петлю на раму и петлю кронштейна
- Регулировка нахлеста от 18 до 22 мм
- Установлен постоянный размер

LE.B.EL-SL.K.3-3

- Для петель с 3-х миллиметровыми цапфами

LE.B.EL-SL.K.BR

- Для петель с нагрузкой 130 кг

Наименование	№ артикула	Нахлест
LE.B.EL-SL.K-18	4966329	18
LE.B.EL-SL.K-21	4966341	21
LE.B.EL-SL.K-22	4966342	22
LE.B.EL.SL.K. 3-3-18	4966343	18
LE.B.EL.SL.K. 3-3-20	4966345	20
LE.B.EL.SL.K. 3-3-21	4966346	21
LE.B.EL.SL.K. 3-3-22	4966347	22
LE.B.EL.SL.K. BR-18	4966348	18
LE.B.EL.SL.K. BR-20	4966350	20
LE.B.EL.SL.K. BR-21	4966351	21
LE.B.EL.SL.K. BR-22	4966352	22

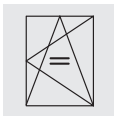
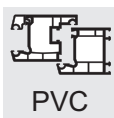

Шаблон с ячейками (PADK)

- Шаблон с ячейками для позиционирования ответных планок SBS.K.PAB

Шаблон с посадочными местами LE.N.PADK

- Применяется для позиционирования ответных планок SBS.K.PAB в углах фальца рамы
- Универсальный элемент - для правого и левого открывания

Шаблон с посадочными местами LE.N.SBS.K

- Применяется для позиционирования ответных планок SBS.K.PAB в фальце рамы (за исключением углов)
- Универсальный элемент - для правого и левого открывания

LE.N.PADK LE.N.K.SBS.K

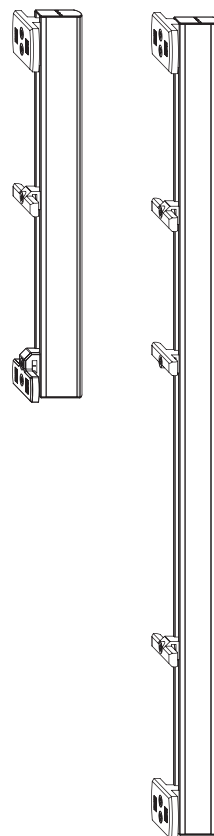

Наименование	№ артикула	Упак. 1 штук/Тип	Упак. 2 штук/Тип
LE.N.PADK	4969653	25 KK	200 EK
LE.N.K.SBS.K.PAD.RC2.BD	5004340	25 EA	
LE.N.K.SBS.K.PAD.RC2.OB.UN	5004341	25 EA	
LE.N.K.SBS.K.PAD.RC2.UN	5004342	25 EA	
LE.N.K.SBS.K.PAD.RC2.GTR.BD.1	5004343	25 EA	
LE.N.K.SBS.K.PAD.RC2.GTR.BD.2	5004344	25 EA	
LE.N.K.SBS.K.PAD.RC2.GTR.BD.3	5004345	25 EA	
LE.N.K.SBS.K.PAD.RC2.GTR.BD.4	5004346	25 L1	
LE.N.K.SBS.K.PAD.RC2.GTR.BD.5	5004347	25 L1	
LE.N.K.SBS.K.PAD.RC2.GTR.BD.6	5004348	25 L2	

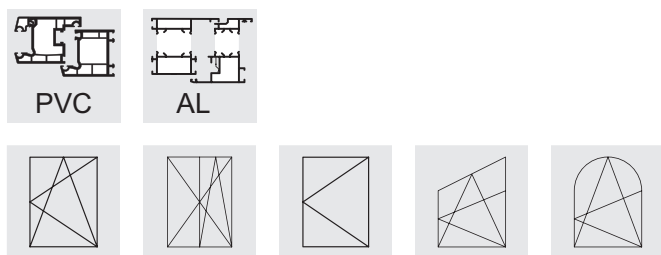

Шаблоны с посадочными местами

- Для позиционирования ответных планок в фурнитурном пазу рамы
- Универсальный элемент - для правого и левого открывания
- Применение - смотрите Руководство по монтажу фурнитуры

Варианты:

- Шаблон для отв. планок LE.N.K - фиксированное положение ручки
- Шаблон для отв. планок LE.N.T - центральное положение ручки (телескопический шаблон)
- Шаблон для отв. планок LE.N.T.ST - центральное положение ручки (телескопический шаблон), для штульповых окон
- Шаблон для отв. планок LE.N.T.GAVM - центральное положение ручки (телескопический шаблон); для засова в поворотных окнах

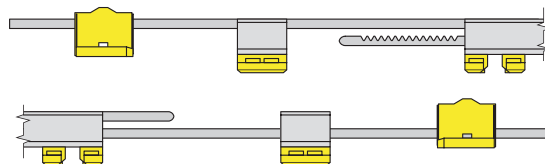

Наименование	№ артикула
LE.N.T.GAVM 300	4936773
LE.N.T.GAVM 420	4937047
LE.N.T.GAVM 620	4937061
LE.N.T.GAVM 920	4937063
LE.N.T.GAVM 1320	4937064
LE.N.T.GAVM 1850	4937065
LE.N.T.ST.0550-1200	4926548
LE.N.T.ST.1201-2170	4926549
LE.N.K.0290-0709	4926540
LE.N.K.0710-1100	4926541
LE.N.K.1101-1550	4926542
LE.N.K.1551-2225	4926543
LE.N.K.2225-4	4941065
LE.N.T.0710-1050	4926545
LE.N.T.1051-1800	4926546
LE.N.T.1801-2300	4926547

13	Инструкция по монтажу фурнитуры	129 - 155
13.1	Общие указания	129 - 131
13.2	Рубка фурнитуры	132 - 134
13.3	Монтаж фурнитуры для поворотных окон	135 - 154
13.6	Тест функционирования фурнитуры/ Обслуживание	155

13

13.1

13.2

13.3

13.6

Общие указания

Условия

Настоящая инструкция предназначена исключительно для монтажа поворотно-откидной фурнитуры activPilot для окон и балконных дверей, размеры которых не превышают указанных ниже:

- Мин. ширина створки по фальцу 460 мм
- Макс. ширина створки по фальцу 1475 мм
- Макс. высота створки по фальцу 2800 мм
- Макс. размер створки 2,5 м²
- Мин. высота створки по фальцу 695 мм (наружный соединитель кабеля)
- Мин. высота створки по фальцу 820 мм (соединитель кабеля скрыт)
- Максимальный вес створки 100 кг
- (Толщина стекла 1 мм = 2,5 кг / м²)
- Соотношение FFB : FFH ≤ 1,5
- Фальцевый зазор 12 мм
- Нахлест 20 мм
- Для профильной системы 13 мм
- Глубина фурнитурного паза рамы мин. 29 мм
- Для систем со средним уплотнителем и наружным с водоотводом.



Важно: Для определения предельного размера и веса оконной створки следует учитывать параметры, указанные в диаграммах в разделе Общие сведения.

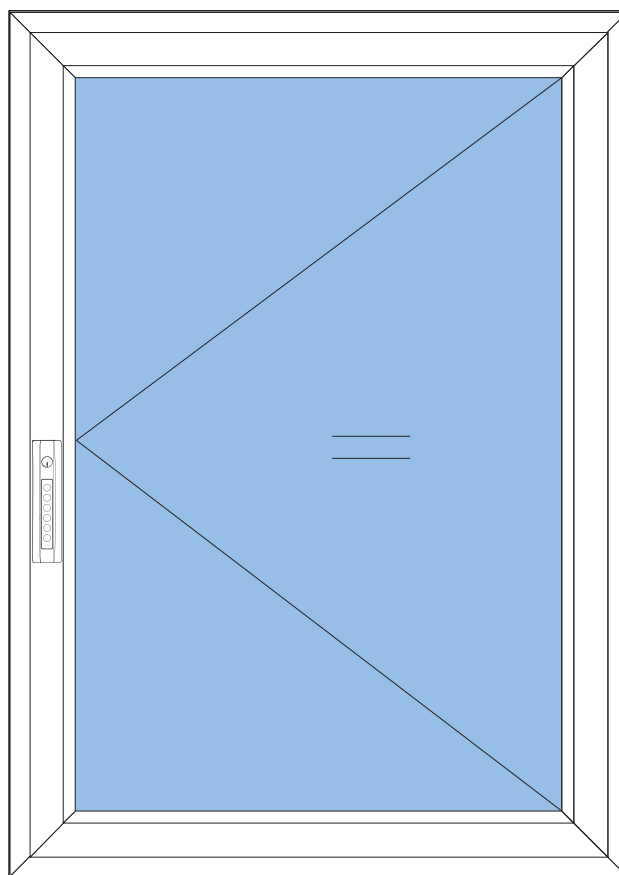

13.1

Настоящая инструкция предназначена исключительно для квалифицированного персонала с опытом в области монтажа фурнитурных систем. Во время работы с фурнитурой следует соблюдать требования и рекомендации инструкции по ответственности за продукт. Несоблюдение инструкции или самовольное внесение изменений снимают ответственность за продукт с производителя.

В составе фурнитуры должны быть только оригинальные элементы фирмы Winkhaus. В случае неправильного монтажа фурнитуры или совмещения с элементами, не принадлежащими фурнитурным системам Winkhaus и не имеющими технического допуска производителя фурнитуры, могут возникнуть неисправности, не подлежащие гарантии.



Внимание! Winkhaus не поставляет шурупов для крепления фурнитуры. Следует применять крепежные шурупы в зависимости от формы и габаритов окна.



Важно: Фурнитуру activPilot Comfort нельзя применять в дверях с функцией антипаника.

Требования к профильной системе для окон из ПВХ

Смотрите рисунок: Сечение профиля

Фурнитура применяется в пластиковых окнах со стандартным фурнитурным пазом.



Фурнитура activPilot Comfort применяется исключительно в системах с центральным уплотнителем и наружным с отливом.

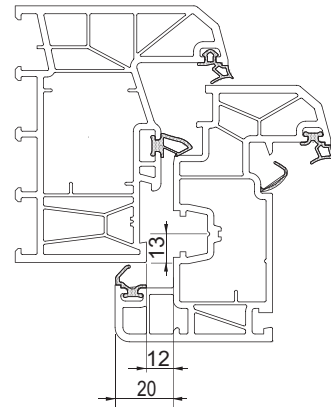

Сечение профиля

Рубка фурнитуры

Указания по рубке элементов фурнитуры

Смотрите рисунок: Элементы фурнитуры до рубки

- Верхнюю рейку (1) и передвигающую нижнюю рейку (2) следует устанавливать на гильотине вертикально сверху.

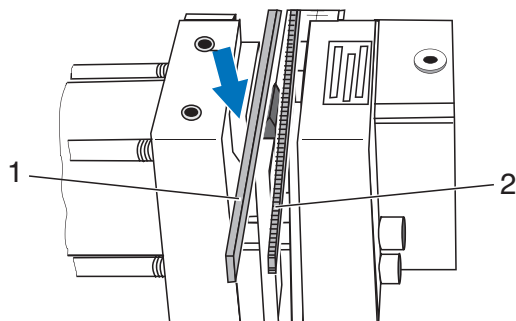

Элементы фурнитуры до рубки

Смотрите рисунок: Элементы фурнитуры после рубки

- После рубки верхнюю рейку (1) и передвигающую нижнюю рейку (2) вынимают из гильотины вертикально вверх.

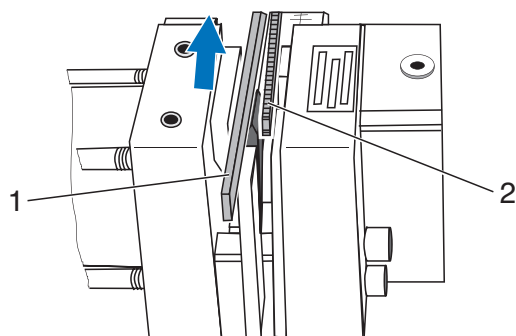

Элементы фурнитуры после рубки

Смотрите рисунок: Поверхности гильотины следует содержать в чистоте

- Поверхности гильотины (3 и 4), на которой размещают рейки для рубки, следует всегда содержать в чистоте.

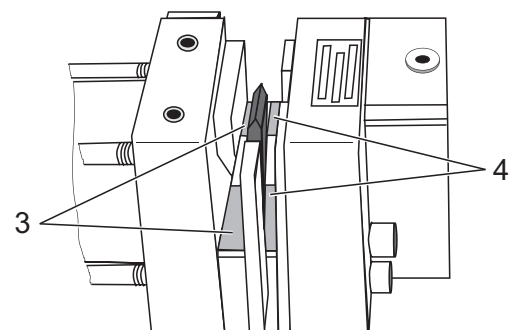

Поверхности гильотины следует содержать в чистоте

Рубка засова GAM (центральное положение ручки)

Смотрите рисунок: Установка шкалы для GAM

- На делении гильотины установить метку для размера FFH для GAM.



Внимание! Смещение на шкале GAM на одно деление соответствует изменению размера на 2 мм.

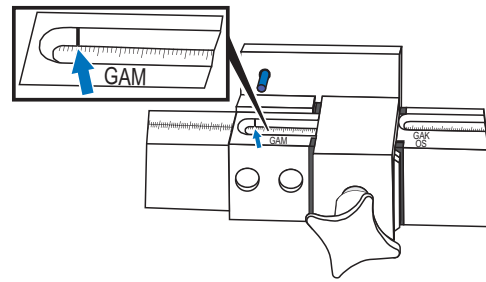

Установка шкалы для GAM

Смотрите рисунок: Позиционирование засова в прессе

- Засов GAM позиционируют на линейке так, чтобы отверстие (2) одевалось на штифт (1).
- Засов GAM снимают, переворачивают, одевают отверстие (3) на штифт (1) и рубят другую сторону засова.
- Рубят засов на соответствующий размер.

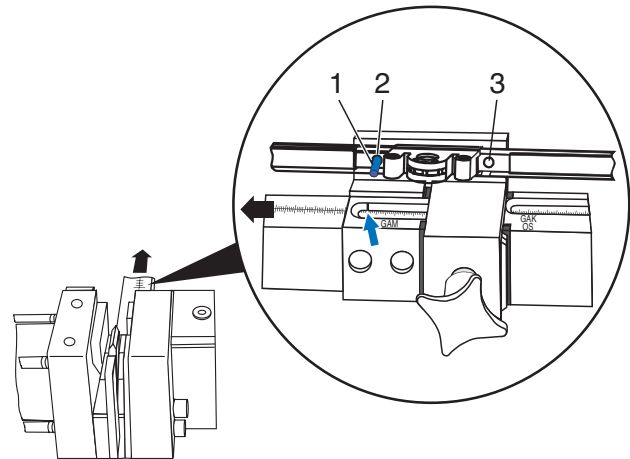

Позиционирование засова в прессе

Рубка засовов GAK / GASK (фиксированное положение ручки) и верхней шины OS



Важно: Засов следует рубить в заблокированном в заводских условиях среднем положении.

Смотрите рисунок: Маркировка GAK и OS

- После измерения высоты створки по фальцу (GAK/GASK) или ширины створки по фальцу (OS) следует установить на шкале гильотины соответствующую разметку для GAK/OS.

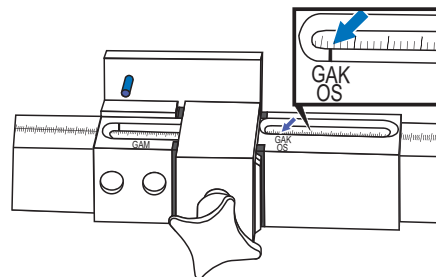

Маркировка GAK и OS

Смотрите рисунок: Позиционирование и рубка засова или верхней шины

- Рубка верхней шины OS...
- Засов GAK/ штульповую шину GASK (фиксированное положение ручки) (1) или верхнюю шину OS (1) упирают в штифт (2).
- Засов (1) или верхнюю шину (1) рубят.

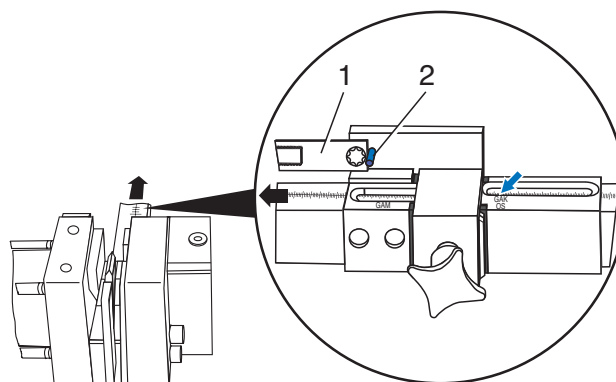

Позиционирование и рубка засова или верхней шины

Только для верхней шины OS1.600 (OS1.PA.600/OS.XL):

Смотрите рисунок: Позиционирование верхней шины в прессе

- Торцы рычага верхней шины OS1.600 (1) упирают в базирующий штифт (2) - смотрите стрелку.
- Обрубить верхнюю шину (1).

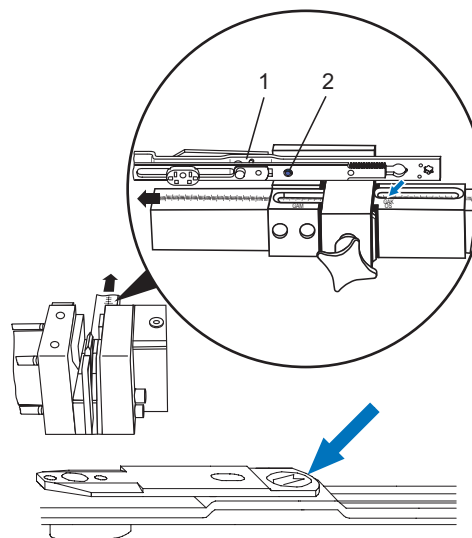

Позиционирование верхней шины в прессе

Монтаж элементов фурнитуры на створке

Вариант поворотной фурнитуры – прямоугольные окна

Подготовьте ваше окно к монтажу. Следуйте указаниям, представленным ниже:



Важно: Рисунки указаны для створки правого открывания. При монтаже окна левого открывания рисунки следует считать зеркально отображенными.

Действует по-прежнему:

- При виде окна изнутри помещения символ указан на рисунке сплошной линией.
- При виде окна снаружи помещения символ указан на рисунке пунктирной линией.

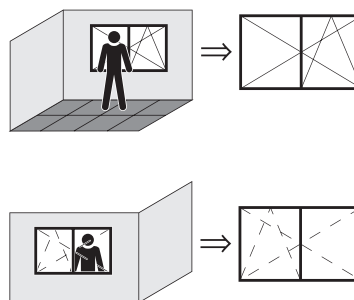

Определение высоты ручки:

Высота ручки для засова GAM

Смотрите рисунок: Высота створки по фальцу с центральным положением ручки

При применении засова GAM ... (центральное положение ручки), размер GM составляет половину высоты створки по фальцу FFH.

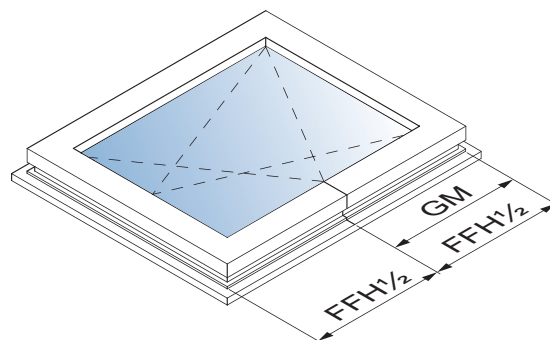

Высота створки по фальцу с центральным положением ручки

Высота ручки для засова GAK

Смотрите рисунок: Высота створки по фальцу с фиксированным положением ручки

Применяя засов GAK ... (фиксированное положение ручки), высота ручки GK зависит от высоты створки по фальцу FFH. Указанная в таблице ниже величина GK изменяется в зависимости от изменений размера створки по высоте. Точные данные представлены в таблице.

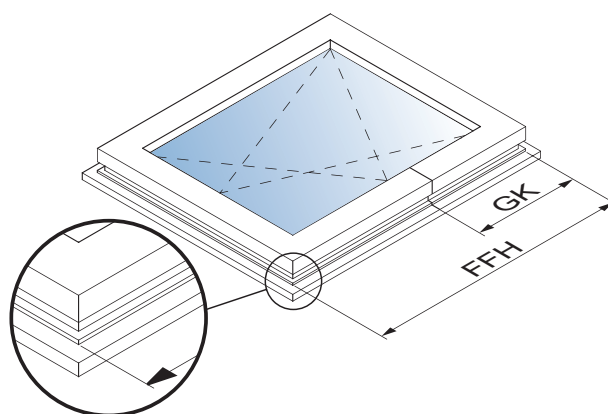

Высота створки по фальцу с фиксированным положением ручки

Смотрите рисунок: Обзорная таблица: высота створки по фальцу (FFH) / положение ручки (GK).

Таблица представляет высоту ручки (GK) при использовании GAK по отношению к высоте створки по фальцу - FFH.

230 – 324	GK = 114 *
325 – 420	GK = 114 *
421 – 460	GK = 210
461 – 700	GK = 210
701 – 850	GK = 260
851 – 1100	GK = 375
1101 – 1325	GK = 550
1326 – 1525	GK = 550
1526 – 1775	GK = 550
1776 – 2000	GK = 1050
2001 – 2225	GK = 1050

Обзорная таблица: высота створки по фальцу (FFH) / положение ручки (GK).

*Необходимо применять угловую передачу E3.

Смотрите рисунок: Чертеж отверстий и паза для кассеты засова

- Отверстие для кассеты засова (Ø 12 мм) просверлить согласно чертежу.

Фрезеровка под кассету засова осуществляется со стороны фурнитурного паза.

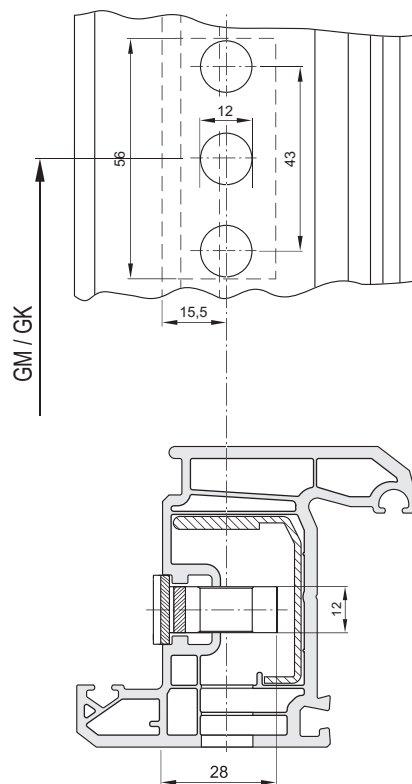

Чертеж отверстий и паза для кассеты засова

Смотрите рисунок: Угловая передача E1

- Угловая передача (2) устанавливается в фурнитурный паз в верхний угол створки. Восьмигранная цапфа должна находиться на верхней стороне створки.
- Угловую передачу E1 (1) установить в фурнитурном пазу таким образом, чтобы восьмигранная цапфа находилась на нижней стороне створки.
- Обе угловые передачи (1, 2) закрепить со стороны засова шурупами.
- Замерить высоту створки по фальцу (FFH).

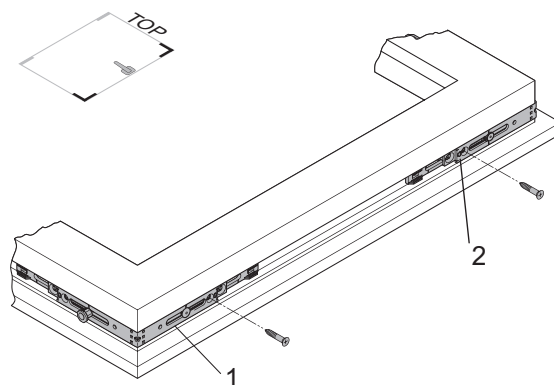

Угловая передача E1

Смотрите рисунок: Засов GAM/GAK

- Засов обрубить согласно инструкции.
- Замонтировать шину:
 - Засов (2) упереть в угловую передачу (3).
 - Зубчатое соединение засова и угловой передачи должно войти в зацепление.
 - Аналогично засов соединяют с угловой передачей (1).
 - Засов вставляют в фурнитурный паз.
 - Засов крепят шурупами по направлению снизу вверх.

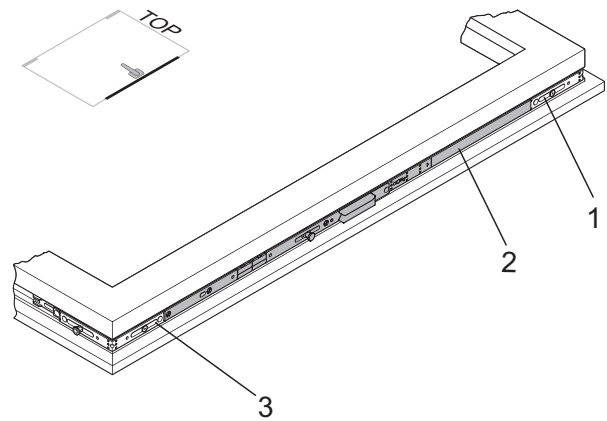

Засов GAM/GAK

Смотрите рисунок: Угловая передача E2

- Угловую передачу (1) установить в фурнитурный паз верхнего угла створки таким образом, чтобы цапфа находилась на боковой стороне створки со стороны петель.
- Верхнюю угловую передачу закрепить одним шурупом (2).
- Замерить ширину створки по фальцу (FFB).



Важно: При применении верхней шины OS1.600 угловую передачу E2 заменить угловой передачей E3.

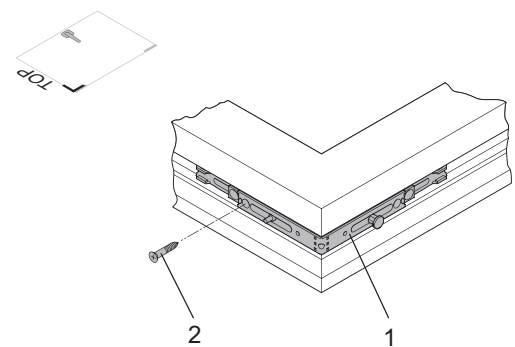

Угловая передача E2

Смотрите рисунок: Верхняя шина OS

- Обрубить верхнюю шину (смотрите раздел Рубка фурнитуры).
- Приложить верхнюю шину и прикрутить.
 - Верхнюю шину упирают в угловую передачу (1).
 - Зубчатое соединение верхней шины должно войти в зацепление с угловой передачей.
 - Аналогично соединяют верхнюю шину с угловой передачей (3).
 - Верхнюю шину защелкивают в фурнитурный паз.
 - Верхнюю шину крепят шурупами, начиная со стороны петель.

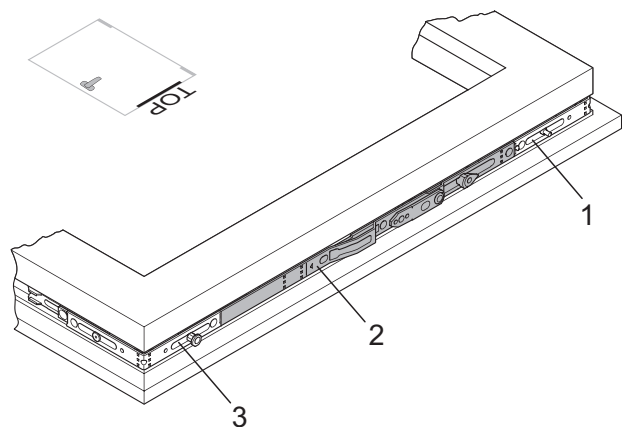

Верхняя шина OS

Монтаж фурнитуры для поворотных окон

Смотрите рисунок: Кронштейн SK... PAD

- Монтаж кронштейна:
 - Рычаг (2) поворачивают (смотрите стрелку).
 - Штифт (4) на кронштейне SK вставляют в паз на верхней шине (3).
 - Штифт (5) на кронштейне вставляют в отверстие на рычаге. Штифт (5) должен быть вставлен полностью (войти в зацепление с пластинами).
 - Рычаг вместе с кронштейном поворачивают в исходное положение (кронштейн над шиной).
 - Штифт (1) должен войти в паз на кронштейне.



Если кронштейн и верхняя шина не будут соединены между собой надлежащим образом, створка может выпасть из оконной рамы и привести к телесным повреждениям.

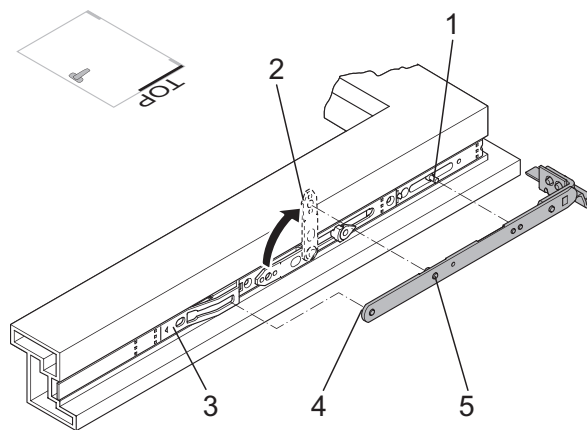

Кронштейн SK... PAD

Смотрите рисунок: Блокада МК.РА

- Монтаж блокады М/МК со стороны петель.
 - Блокаду (1) упереть в угловую передачу (2).
 - Зубчатое соединение блокады должно войти в зацепление с угловой передачей.
 - Блокаду вставить в фурнитурный паз.
 - Блокаду крепят шурупами, начиная сверху.
 - Шуруп (3) вворачивают полностью, при этом происходит разблокировка элемента из среднего положения.
 - При необходимости установить дополнительную блокаду или удлинитель.



Внимание! Существует опасность повреждения фурнитуры. Если не наступит разблокировка элемента из среднего положения. Силовые попытки приведения фурнитуры в движение грозят повреждением элементов фурнитуры. Шуруп вкручиваем обязательно полностью.

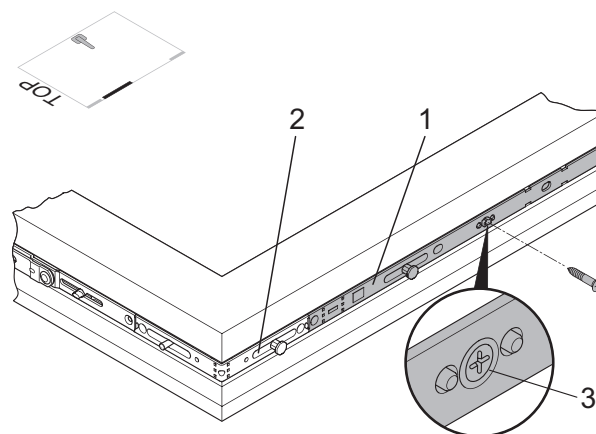

Блокада МК.РА

Смотрите рисунок: Угловая передача E1

- Угловая передача E1
 - Прикрутить необходимые шурупы угловой передачи (1).

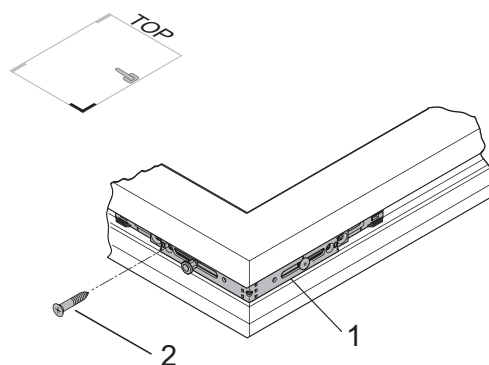

Угловая передача E1

Смотрите рисунок: Петля створки FL.E.FPAD

- Установка петли на створке:
- Петля на створку устанавливается таким образом, чтобы восьмигранная цапфа находилась на нижней стороне створки.
- Петлю створки прикрутить с петлевой стороны двумя шурупами и одним шурупом на нижней части створки.
- Замерить ширину створки по фальцу (FFB).



Важно: Петлю створки прикрутить шурупами \varnothing от 3,9 до 4,2 мм. Мин. длина шурупов 25 мм. Следует проверить, правильно ли петля прилегает к профилю.



Важно в случае профильной системы Trocal 88+ ! В случае профиля Trocal 88+ следует сфрезеровать в раме (нижняя часть створки, на высоту петли створки) среднюю прокладку. От нижнего края рамы вверх на ок. 70 мм!

Смотрите рисунок: Трамплин AL.M.F12

- Монтаж соединителя KE, блокады и трамплина на нижней части створки:
- В зависимости от ширины створки по фальцу блокаду установить в угловую передачу.
- Соединитель обрезать согласно обозначенному размеру.
- Соединитель KE приложить к петле створки таким образом, чтобы сторона для рубки была направлена в сторону ручки.
- Переходник соединить с петлей створки периметрально-силовым соединением.
- Шуруп (3) вворачивают полностью, при этом происходит разблокировка элемента из среднего положения.
- Трамплин прикрутить к соединителю одним шурупом.

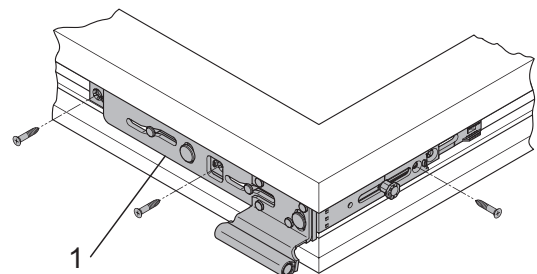
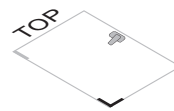

Петля створки FL.E.FPAD

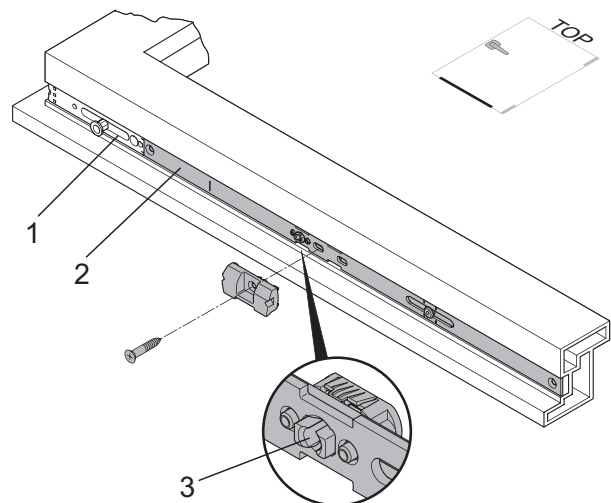

Трамплин AL.M.F12

Смотрите рисунок: Блокада поворота ручки FSF

- Установить блокаду поворота ручки:
- Блокаду поворота ручки прикрутить к засову одним шурупом.
- Возможен поворот головки на 90 градусов (обусловлено профилем).
- Монтаж рамного элемента необязателен.

Важные указания:

- Элемент поставляется в установленном в заводских условиях нейтральном положении.
- После монтажа концевик пластикового элемента должен указывать направление к раме!
- При размерах фальцевого зазора больше или меньше 12 мм подгонку произвести путем поворота пластикового элемента вправо или влево.



Внимание! После монтажа фурнитуры следует проверить, все ли крепежные шурупы ввинчены в элементы фурнитуры.



Важно: Начиная с размера створки по высоте (FFH) или ширине (FFB) 800 мм и больше (зависит от профильной системы) должна устанавливаться блокада со стороны петель или на нижней горизонтальной стороне створки. В этом случае следует соблюдать рекомендации производителя профиля.

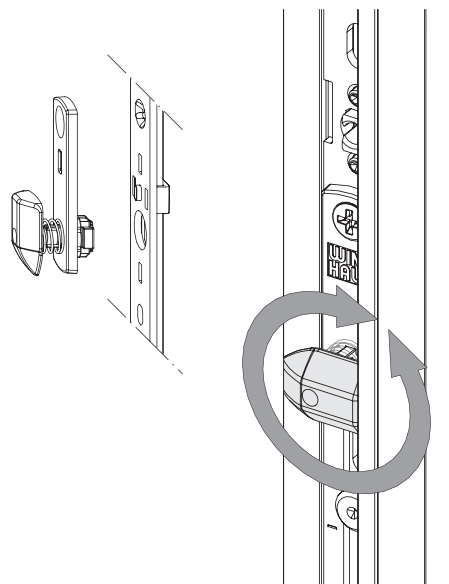

Блокада поворота ручки FSF

Монтаж соединителя кабеля

Смотрите рисунок: Чертеж по монтажу: соединитель ка-
беля

- Монтаж рамного элемента с соединителем с петлевой стороны (рама)
- Просверлить отверстие \varnothing 8 мм на уровне ок. 480 мм (край фальца рамы). Кабель следует проложить таким образом, чтобы он не был поврежден во время пере-
вода окна в откидное положение.
- Кабель проложить через раму. Следует помнить об укладке кабеля соответствующей петлей в раме.
- Ответную планку прикрутить шурупом \varnothing 3 x 20 мм (поставляется в комплекте).
- Резервную часть кабеля закрепить к раме снаружи (защита во время транспортировки).

Смотрите рисунок: Чертеж по монтажу: соединитель ка-
беля

- Монтаж части на створку с изоляцией и разъемом (створка / фурнитурный паз)
- Просверлить отверстие \varnothing 10 мм на высоте ок. 240 мм (край паза створки). Отверстие следует просверлить от фурнитурного паза до фальца стеклопакета.
- Отверстие должно быть гладким. Даже при закрытом окне пружина должна быть легко натянутой (ок. 10 мм).



Важно: Прокладку кабеля выполнить толь-
ко после установки стеклопакета. Следует
обратить внимание, чтобы кабель проло-
жить в соответствующих местах.

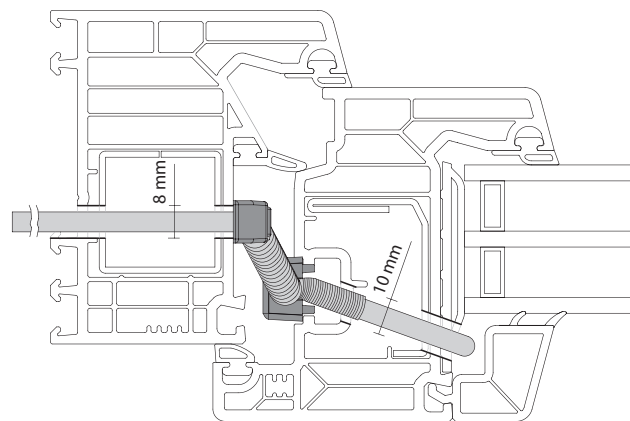
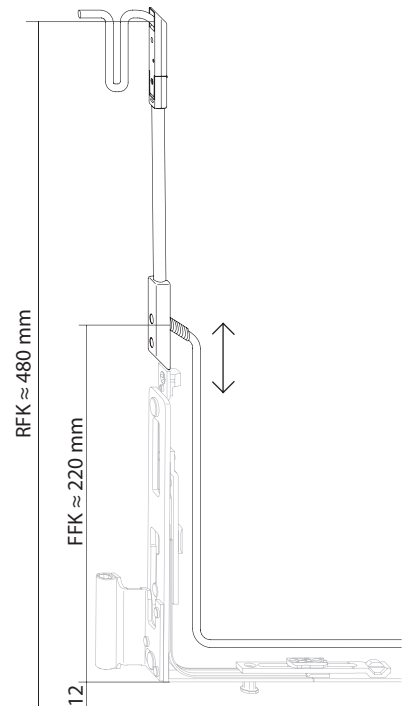
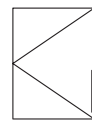

Чертеж по монтажу: соединитель кабеля
FFK = край фальца створки
RFK = край фальца рамы

Смотрите рисунок: Прокладка кабеля от мотора

- Сверление отверстия под кабель мотора (створка / сторона ручки)
- Примерно 130 мм ниже отверстия под ручку (смотрите рисунок) следует просверлить отверстие $\varnothing 12$ мм в первой камере створки (например, в фальце стеклопакета). Кроме того, в первой камере со стороны стеклопакета следует просверлить очередное отверстие $\varnothing 12$ мм.



Важно: Отверстие должно быть зачищено и отполировано.

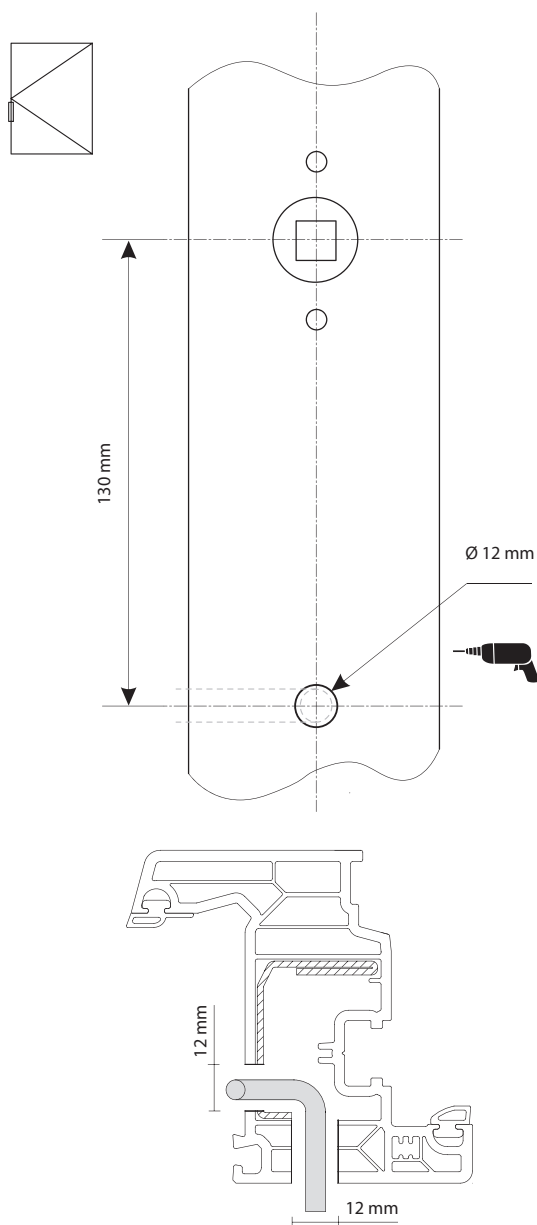

Прокладка кабеля от мотора

Смотрите рисунок: Каблирование створки

- Каблирование створки
- В первую очередь следует установить стеклопакет.
- Кабель части на створку проложить к мотору через оконную створку (н-р., паз стеклопакета).
- Кабель следует проложить со стороны ручки на расстояние ок. 10 см от отверстия. В профиле следует предвидеть место на изгиб кабеля.
- Створочную часть соединителя кабеля прикрутить шурупом $\varnothing 2,9 \times 32$ мм к фурнитурному пазу (поставляется в комплекте).
- После прокладки кабеля в штапиках следует их замонтировать.



Важно: За створочной частью соединителя кабеля следует оставить резервный запас кабеля (ок. 5 см) для правильного растяжения пружины.

Смотрите рисунок: Соединение с соединителем

- Соединение части на створку и части на раму
- После навешивания створки произвести соединение разъема.
- Упор части на створку соединить с рамной частью при помощи шурупа $\varnothing 3 \times 20$ мм (поставляется в комплекте).



Внимание! Перед снятием створки (например, во время монтажа рамы в проеме стены) соединяющий шуруп следует выкрутить полностью! Изолировать открытую проводку кабеля!

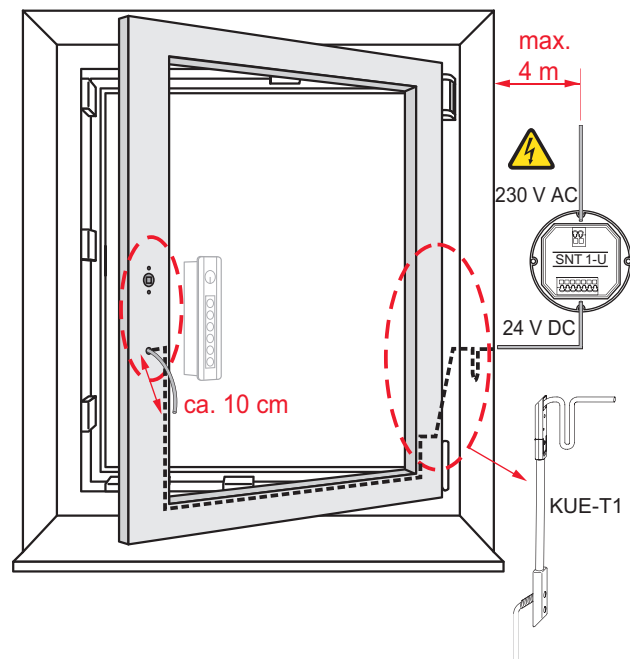
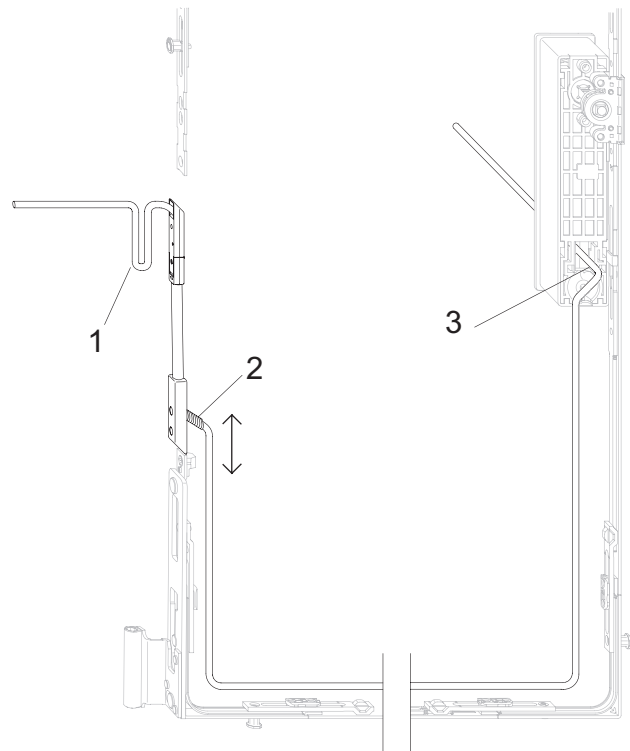

Каблирование створки

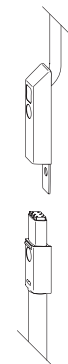

Соединение с соединителем
(верх: рамный элемент; низ: ячейка створочной части)

Монтаж элементов фурнитуры на раме

Поворотная створка с параллельным смещением створки от рамы/ прямоугольное окно



Важно: Верхняя и нижняя петли монтируются после полного монтажа ответных планок.

Смотрите рисунок: Отверстия для монтажа верхней и нижней петель

- Отверстия для крепления петель на раме сверлят сверлом \varnothing 2,5-3 мм, а для базирующих штифтов - \varnothing 6 мм.
- При помощи соответствующего шаблона (1) сверлят отверстия для нижней (3) и верхней (2) петель. Петли имеют симметричные отверстия для крепления.



Важно: Верхняя и нижняя петли монтируются после полного монтажа ответных планок.

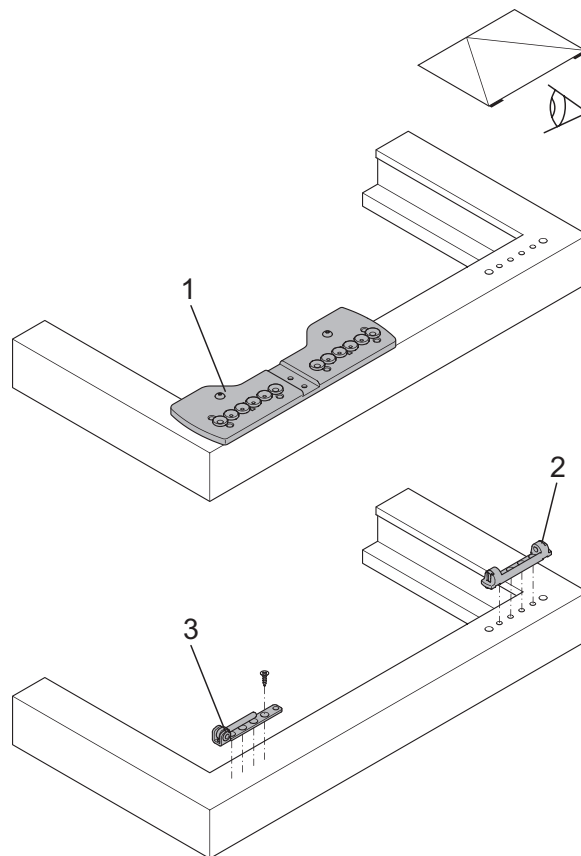

Отверстия для монтажа верхней и нижней петель

Позиции ответных планок (базовый комплект)

Поворотная створка с параллельным смещением створки от рамы/ прямоугольное окно

На рисунках показаны возможные варианты расположения ответных планок. Количество ответных планок зависит от размера окна.



Важно: Размеры, представленные на рисунках, это размеры от фальца рамы до края рабочей поверхности или середины ответной планки.

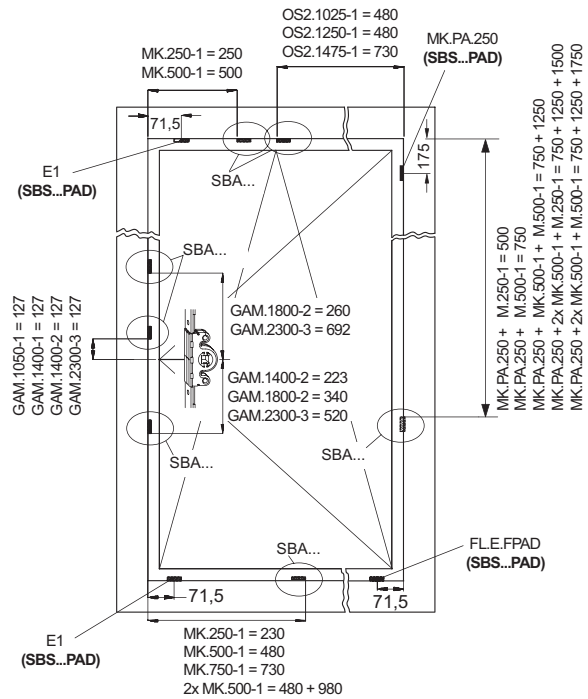

Места установки ответных планок DK "центральное положение ручки"

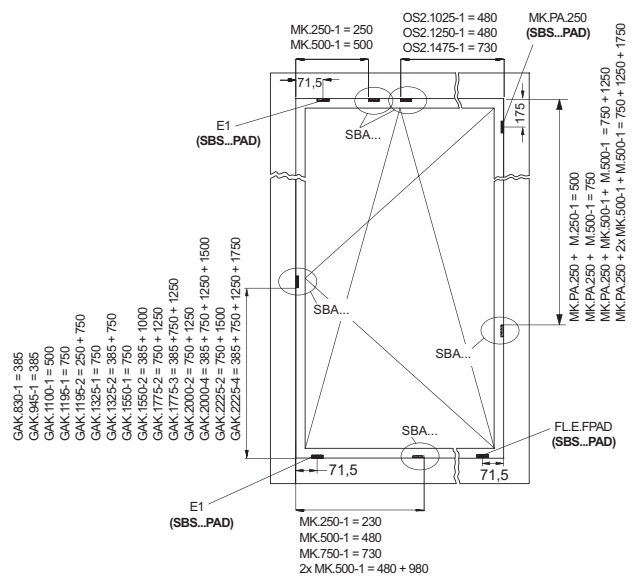

Места установки ответных планок DK "фиксированное положение ручки"

Позиции ответных планок (RC2)

На рисунках показаны возможные варианты расположения ответных планок. Количество ответных планок зависит от размера окна.



Важно: В случае ответных планок имеются ввиду противозломные ответные планки SBS...PAD. Размеры касаются "середины" ответной планки.

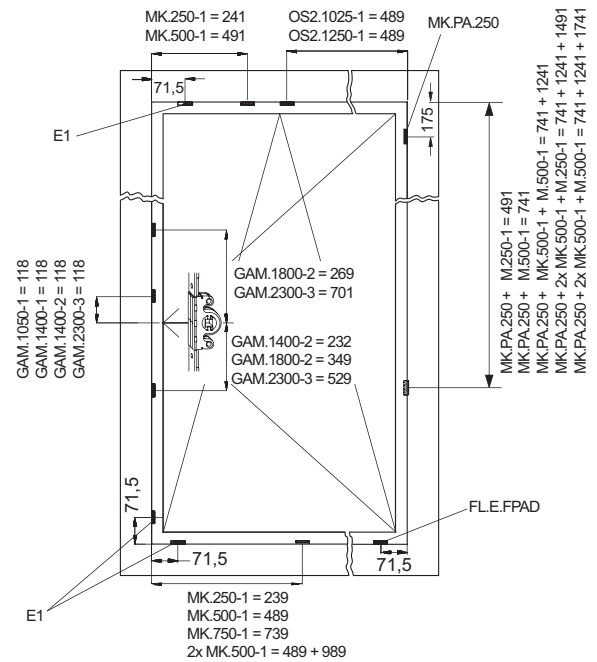

Места установки ответных планок ДК "центральное положение ручки"

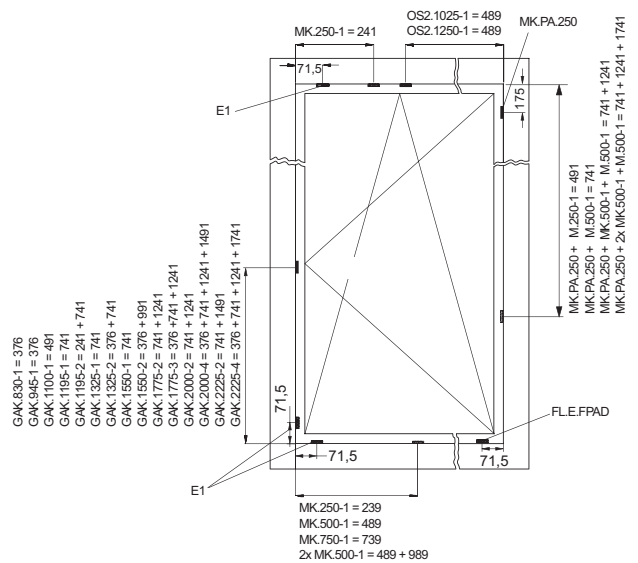

Места установки ответных планок ДК "фиксированное положение ручки"

Монтаж ответных планок

Ниже представлена схема применения шаблонов для ответных планок на примере использования шаблона LE.N.K 710-1100. Другие шаблоны следует использовать по аналогии. Для установки ответных планок шаблон накладывается на внутреннюю поверхность рамы так, чтобы упоры находились над фальцем.

Обозначение на шаблоне



Горизонтальное положение = красные упоры (для верхней шины и блокады)



Вертикальное положение = желтые упоры шаблона (для засовов и блокад)



Вертикальное / горизонтальное положение = синие упоры (для угловых передач)



= Рабочая плоскость ответной планки

Ответная планка SBS...PAD (сторона ручки) к верхней угловой передаче E1

Смотрите рисунок: SBS...PAD

- Следует применять шаблон PADK с посадочными местами под ответные планки с функцией параллельного смещения створки от рамы системы activPilot Comfort.

- Красный упор шаблона приложить к верхнему углу.
- Ответную планку SBS... установить в красной ячейке шаблона с маркировкой E1.PA, FL.E.FWPA, E1

Ответная планка SBS...PAD устанавливается на нижней стороне створки со стороны оконной ручки (взаимодействует с нижней угловой передачей E1)

Смотрите рисунок: SBS...PAD (устанавливается внизу)

- Следует применять шаблон PADK с посадочными местами под ответные планки с функцией параллельного смещения створки от рамы системы activPilot Comfort.

- Красный упор шаблона приложить к верхнему углу.
- Ответную планку SBS... установить в красной ячейке шаблона с маркировкой E1.PA, FL.E.FWPA, E1

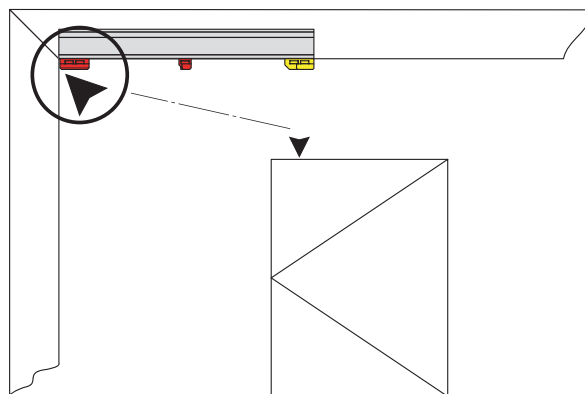

SBS...PAD

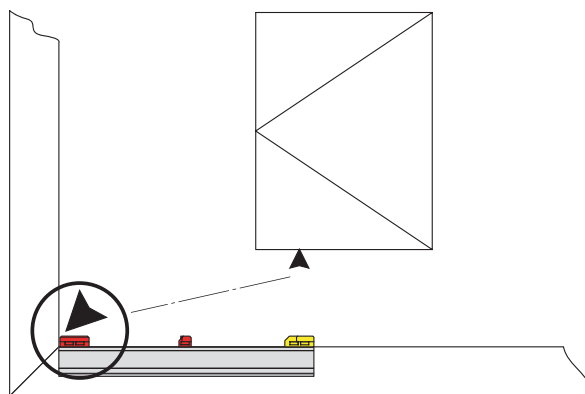

SBS...PAD (устанавливается внизу)

Ответная планка SBS...PAD (петлевая сторона) к МК.PA.250

Смотрите рисунок: SBS...PAD

- Следует применять шаблон PADK с посадочными местами под ответные планки с функцией параллельного смещения створки от рамы системы activPilot Comfort.

- Шаблон упереть желтым упором в верхний угол.
- Ответную планку SBS...PA.. установить в красной ячейке шаблона с маркировкой МК.PA.250

Ответная планка SBS...PAD к петле створки FL.E.FPAD (устанавливается внизу с петлевой стороны)

Смотрите рисунок: SBS...PAD

- Следует применять шаблон PADK с посадочными местами под ответные планки с функцией параллельного смещения створки от рамы системы activPilot Comfort.

- Шаблон с красным упором приложить к нижнему углу рамы.
- Ответную планку SBS...PAD установить в красной ячейке шаблона с маркировкой E1.PA, FL.FWPA, E1.

Смотрите рисунок: Ответные планки с петлевой стороны

- Ответные планки к блокадем (петлевая сторона)
- Шаблон упирается желтым упором в верхний угол.
- Ответную планку для блокады установить между желтыми упорами.



Важно: Маркировка на блокаде должна соответствовать обозначению на желтой ячейке шаблона. Маркировка блокады МК, например, "МК.750-1".

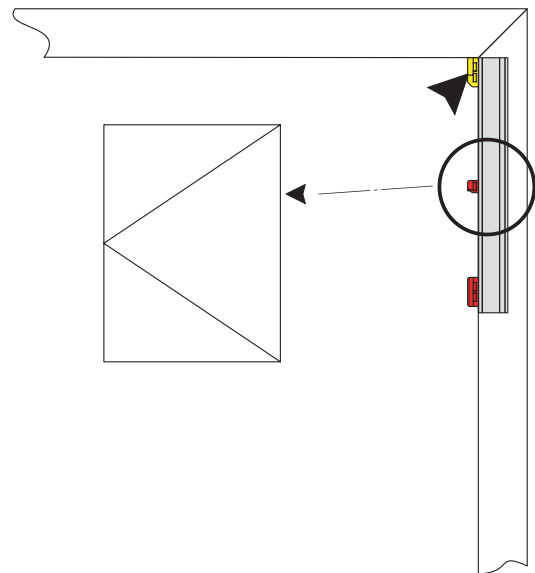

SBS...PAD

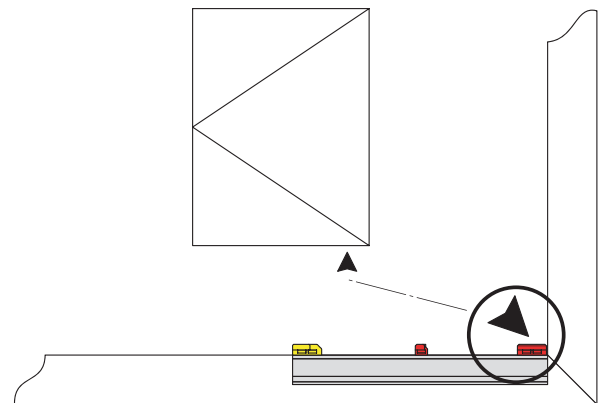

SBS...PAD

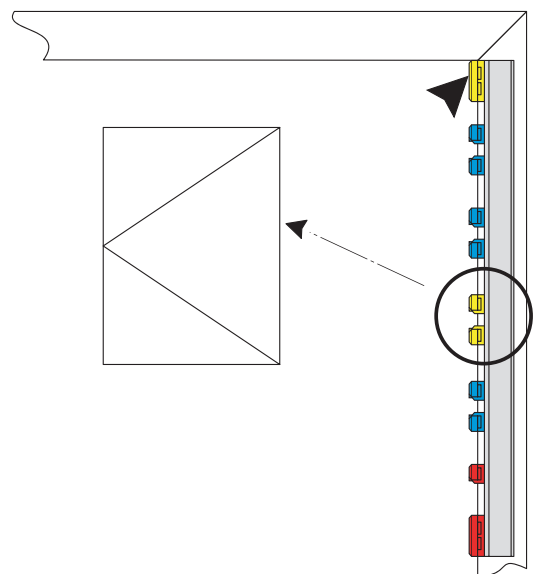

Ответные планки с петлевой стороны

Блокада М... нижняя, монтируется горизонтально

Смотрите рисунок: Блокада М (низ), устанавливается горизонтально

- Шаблон упирается красным упором в нижний угол.
- Ответную планку устанавливают между синих упоров с надписью "М" или "МК".

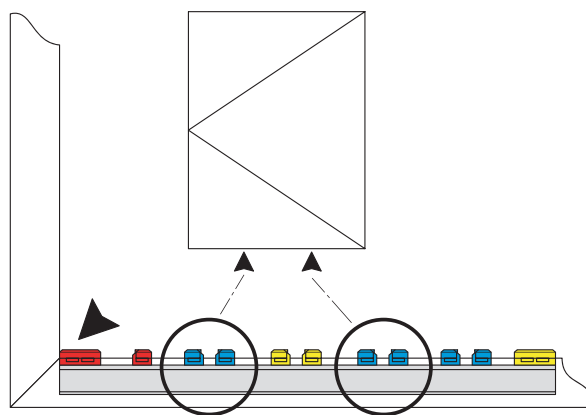

Блокада М (низ), устанавливается горизонтально

Ответная планка для верхней шины OS...

Смотрите рисунок: Ответная планка для верхней шины OS...

- Шаблон упирается красным упором в верхний угол.
- Ответную планку SBA устанавливают между синих упоров с маркировкой "OS. ..."

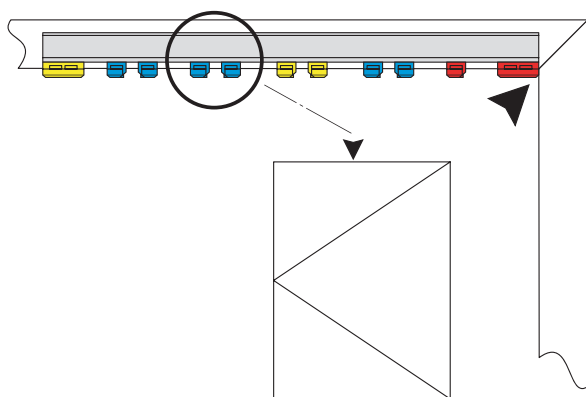

Ответная планка для верхней шины OS...

Ответные планки к GAK (монтаж по вертикали)

Смотрите рисунок: Ответная планка SBA... для GAK, устанавливается вертикально

- Шаблон упирается желтым упором в нижний угол.
- Ответные планки SBA... устанавливают между желтых или голубых упоров с надписью "GAK ..."

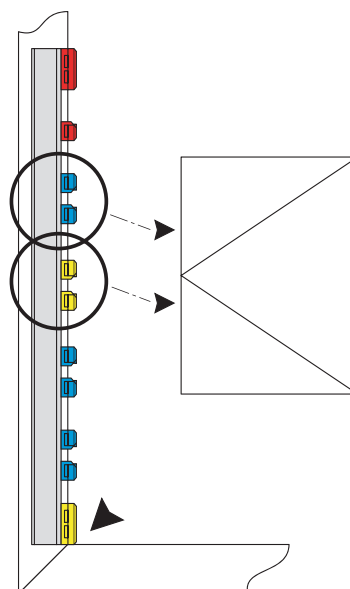

Ответная планка SBA... для GAK, устанавливается вертикально

Ответные планки для GAM

Смотрите рисунок: Ответные планки для GAM

- Приложить соответствующий шаблон с надписью "верх/низ".
- Ответные планки установить согласно обозначениям на шаблоне.

Выбор одного из трех телескопических шаблонов зависит от высоты окна:

- LE.N.T 0710-1050 для засова GAM 1050-1
- LE.N.T 1051-1800 для засова GAM 1400-1/2 / 1800-2
- LE.N.T 1801-2300 для засова GAM 2300-3



Важно: Обозначения на засовах должны совпадать с обозначениями на желтых упорах шаблонов.

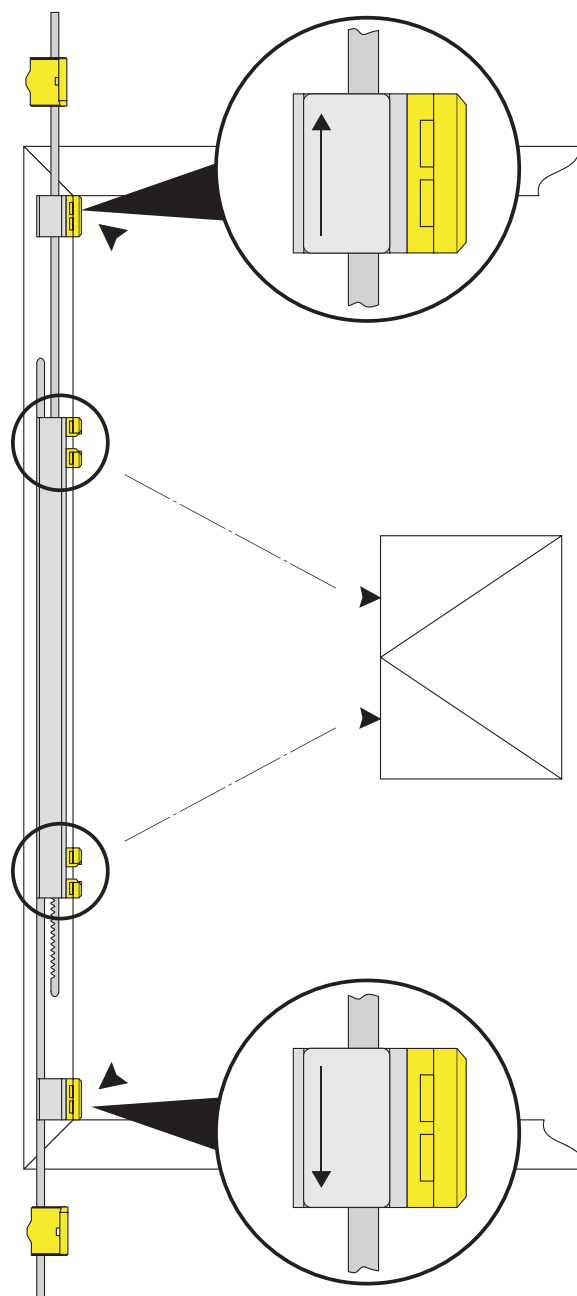

Ответные планки для GAM

Монтаж верхней и нижней петель на раме

Смотрите рисунок: Верхняя петля и нижняя петля

- Прикрутить петлю кронштейна (2) и рамную петлю (1).



Важно: Производитель окон обязан гарантировать, что использованные петли и их крепеж соответствуют весу створки и замонтированы правильно.



Внимание! Прикручивание опорных элементов фурнитуры, таких как верхняя и нижняя петли, петля на створку должно происходить согласно требованиям Директивы ТВДК. Диаметр сверла должен соответствовать диаметру крепежных шурупов, а диаметр шурупов и их длина - обязывающим нагрузкам.

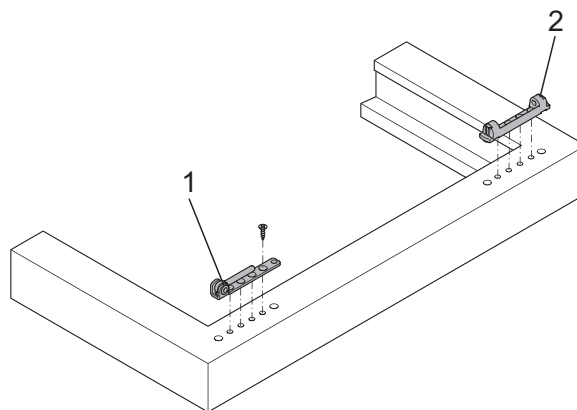

Верхняя петля и нижняя петля

Навешивание и снятие створки

Наружные петли

Установка створки на раму

(A)

- Навешиваем створку, прижимаем к раме и фиксируем штифтом в верхней петле.
- Все накладки и колпачки следует надеть на верхнюю и нижнюю петлю на раме.



Важно: Штифт следует установить снизу.

Снятие створки с рамы

(B)

- Установить створку в раме
- Извлечь штифт из верхней петли.
- Снять створку.



Внимание! Повреждения верхней петли кронштейна. При неправильном демонтаже или выбивании штифта силой, верхняя петля может выйти из строя. Штифт можно демонтировать, используя инструмент, только так, как показано на рисунке B.



Внимание! Предохранить створку таким образом, чтобы избежать ее падения. Обратит внимание на большой вес створок. При транспортировке створки должны быть задействованы два человека.

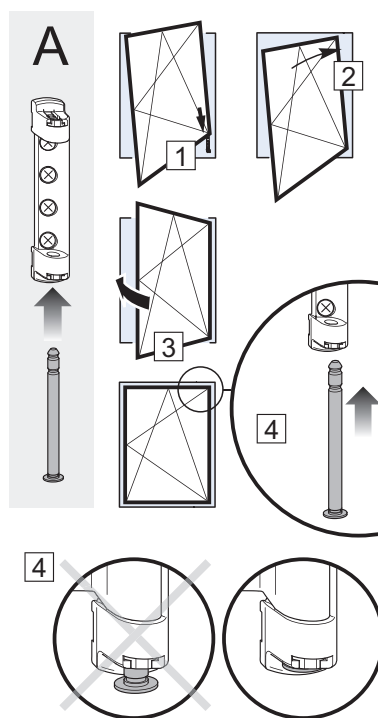

Установка створки на раму

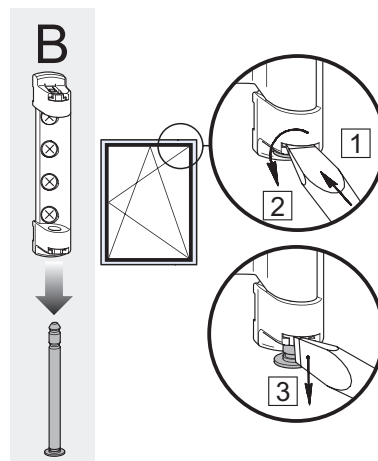

Снятие створки с рамы

Инструкция правильного навешивания и снятия створки

Указания по снятию и навешиванию створки окна показаны на рисунке на этой странице. Для обеспечения правильного монтажа рекомендуется наносить такую наклейку на защитную пленку.

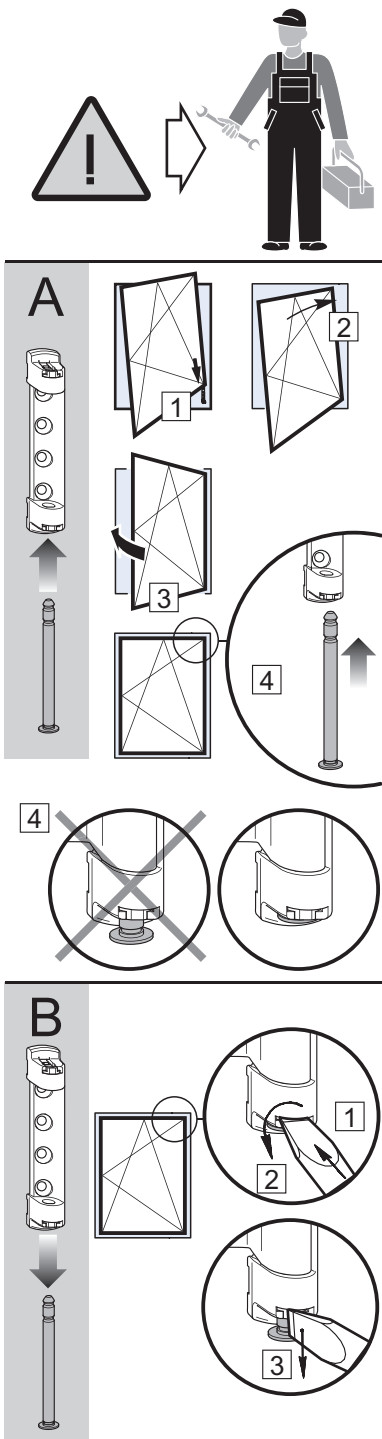

Монтаж мотора и пластины

Монтаж мотора и способ подключения представлены в оригинальной технической инструкции HF.MD.PADM.01 и HF.PS.SNT1.U.24V.1A.

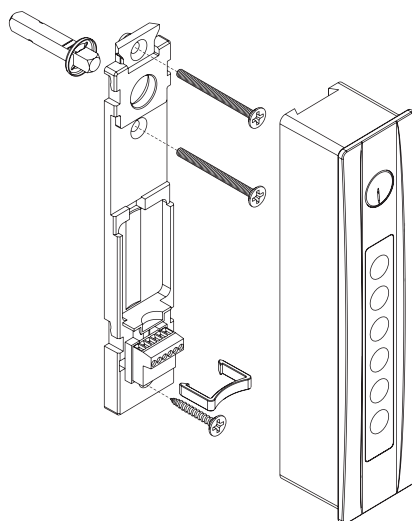

Пользование / Очередность открывания

activPilot Comfort PADM

Управление положениями оконной створки с помощью электропривода

activPilot Comfort PADM в совмещении с электроприводом HF.MD.PADM обеспечивает естественное проветривание согласно DIN 1946-6. Возможность запрограммирования определенного времени проветривания позволяет на приток свежего воздуха в помещения без необходимости подхода к окну. Для открытия окна традиционным способом - рукой, достаточно нажать одну кнопку и механизм электропривода снимет блокиаду.

- Подробная информация содержится в оригинальной инструкции по обслуживанию.



Монтаж электропривода должен осуществлять только высококвалифицированный персонал.

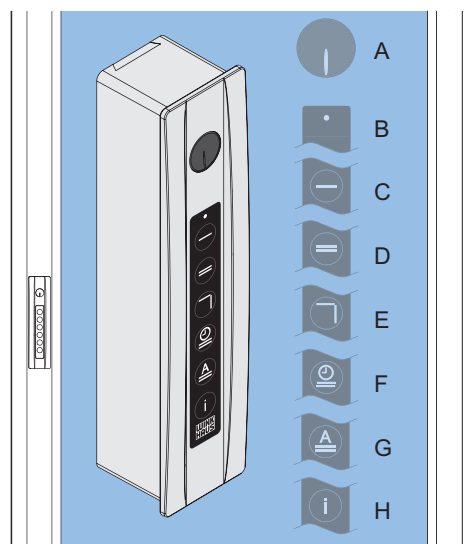

- activPilot Comfort PADM - пользование
- A Указатель положения - указывает положение фурнитуры.
- B Светодиодный индикатор LED - каждый запуск привода с помощью пульта управления подтверждается миганием светодиода.
- C Закрывание - чтобы закрыть окно, нажмите одновременно на кнопку.
- D Параллельное смещение створки от рамы (проветривание через ок. 6-миллиметровый зазор) - Одновременное нажатие кнопки активирует функцию щелевого проветривания.
- E Открытое положение - придержать кнопку в течение ок. 1 секунды, чтобы открыть окно традиционным способом.
- F Установка часового режима проветривания - Однократное кратковременное нажатие кнопки активирует функцию щелевого проветривания. После 10 мин. проветривания электропривод автоматически закроет окно. Каждое очередное нажатие кнопки продлевает время проветривания на дополнительные 10 мин. - 1-кратное нажатие: время проветривания 10 мин. - 2-кратное нажатие кнопки: время проветривания 20 мин. - 3-кратное нажатие: время проветривания 30 мин.
- G АВТОМАТИЧЕСКОЕ/ЦИКЛИЧЕСКОЕ ПРОВЕТРИВАНИЕ - Однократное кратковременное нажатие кнопки активирует функцию. Один раз в час окно автоматически будет переводиться в положение щелевого проветривания (на 10 минут).
- H INFO - кратковременное нажатие кнопки "INFO" приведет к включению на сенсорной панели управления подсветки активных символов функционирования фурнитуры.



Монтаж мотора и способ подключения представлены в оригинальной технической инструкции HF.MD.PADM.01 и HF.PS.SNT1.U.24V.1A.

Технология и описание функции

Смотрите рисунок: Функция SBS.K.PAD

- Если восьмигранная цапфа находится в положении 1, окно закрыто.
- Если восьмигранная цапфа находится посередине (положение 2), створка смещена параллельно к раме на ок. 6 мм
- Если восьмигранная цапфа установлена в позиции 3, окно открыто.

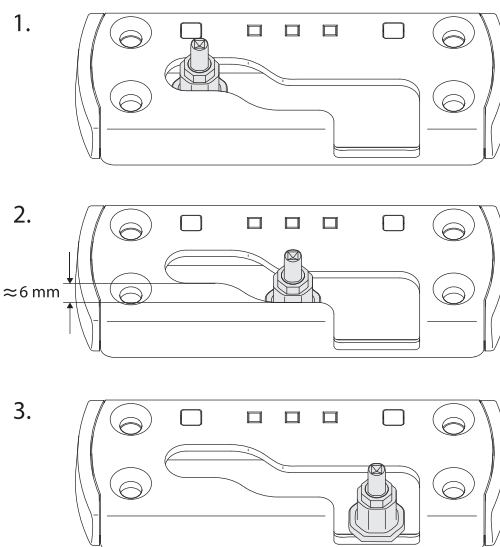

Функция SBS.K.PAD

Руководство по эксплуатации и техническому обслуживанию для производителей окон

Указания существенные из соображений безопасности

activPilot

Настоящая инструкция предназначена исключительно для квалифицированного персонала, описывает способ регулировки фурнитуры и ухода за элементами системы activPilot. Необходимо соблюдать следующие указания: фурнитурные элементы следует систематически контролировать относительно возможного ослабления крепежных шурупов и уровня износа фурнитуры. В случае необходимости крепежные шурупы следует докрутить, а поврежденные фурнитурные элементы заменить на новые. Очистку фурнитуры можно производить только деликатными жидкими моющими средствами с нейтральным pH, не повреждающими антикоррозийного покрытия фурнитуры. Недопустимо использование агрессивных и абразивных чистящих средств и острых инструментов. Дополнительно следует придерживаться указаний и требований по ответственности за продукт (VNBH), разработанных Ассоциацией немецких производителей замков и фурнитуры. Более подробная информация доступна на сайте: <http://www.beschlagindustrie.de/ggsb/richtlinien.asp>

Регулировка фурнитуры

Петля на раму/ Петля на створку

Регулировка по высоте (+/- 3 мм) и боковое смещение (+/- 2 мм) петли.

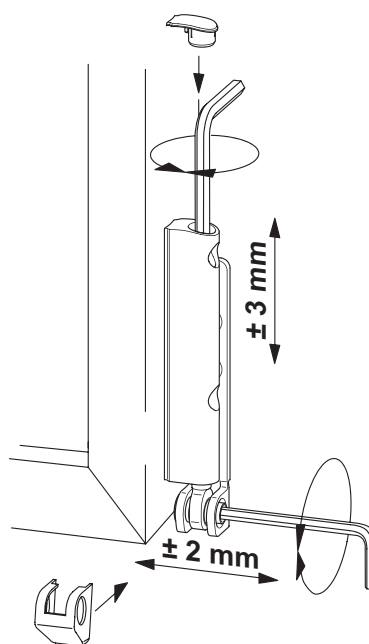

8-гранная цапфа

Регулировка прижима створки к раме ($\pm 0,8$ мм) производится вращением восьмигранной цапфы только в открытом положении механизма (в центральном положении) специальным регулировочным ключом (V.SCH.ACP-S). Если из положения "открыто" мы хотим перейти в положение параллельного смещения створки от рамы, следует нажать блокаду поворота ручки.

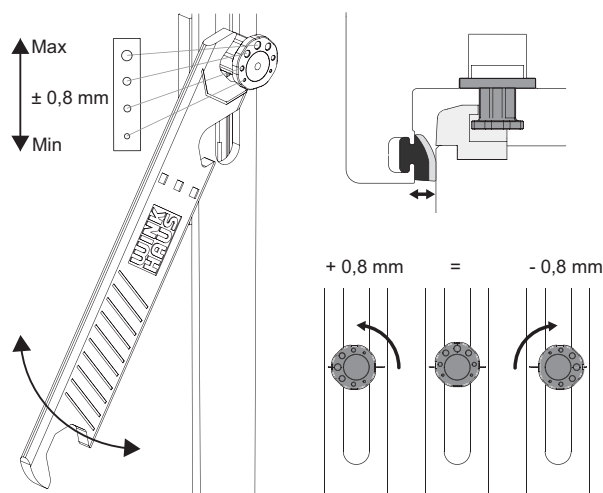

Установка наклона створки - регулировка на кронштейне

Регулировка на кронштейне по горизонтали (-2 мм по направлению от петли, +3,5 мм по направлению к петле).

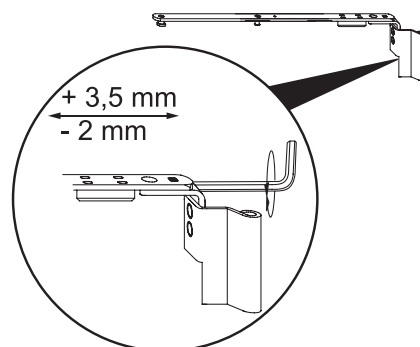

Кронштейн - прямоугольное окно

Уход за фурнитурой

Места смазки

Смотрите рисунок: Наглядная схема мест смазки

Рисунок представляет возможные места смазки.

Пункты А, С, D = места смазки важные для правильного функционирования фурнитуры.



Примечание: Данная схема мест смазки может изменяться в зависимости от комплектации фурнитуры. Количество фиксирующих пунктов зависит от размеров и типа оконной створки.



Внимание! Опасность травмирования. При снятии створки она может выпасть из оконной рамы и привести к телесным повреждениям.

При обслуживании окна необходимо соблюдать соответственные меры безопасности.

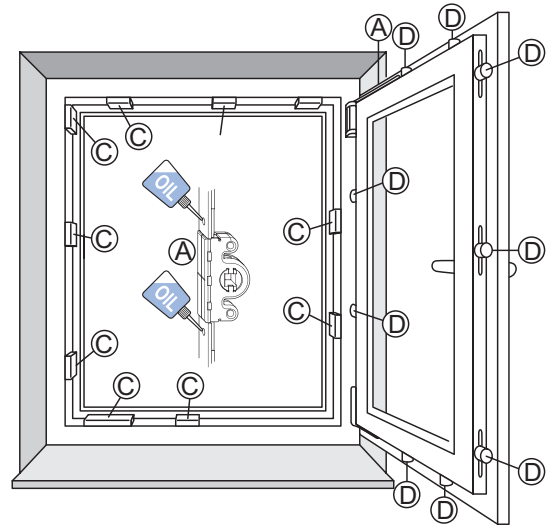

Наглядная схема мест смазки

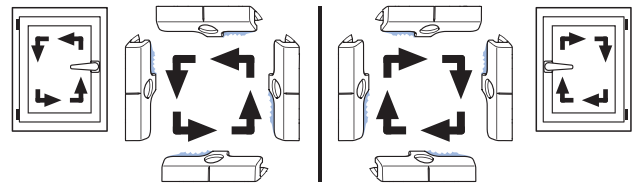

Рабочие края ответных планок

Определение рабочих граней

Смотрите рисунок: Рабочие края ответных планок

- Окно левое; ручка справа
- Окно правое; ручка слева

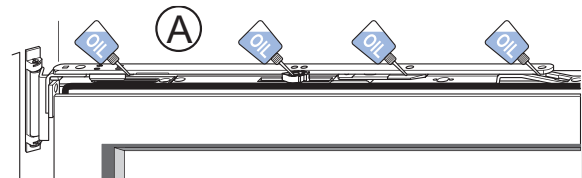

Кронштейн

Кронштейн

Смотрите рисунок: Кронштейн

Кронштейн следует смазывать в местах соединения деталей на раме и на створке специальной смазкой для фурнитуры не реже одного раза в год.



Важно: Не разрешается смазывание петли кронштейна.



Важно: Нельзя допускать до загрязнения кронштейна.

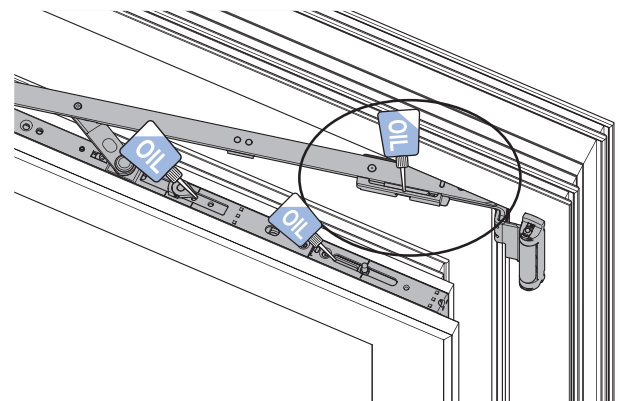

Защита от загрязнения и пыли

Петля створки

Смотрите рисунок: Петля створки FL.E.FPAD

Петлю створки следует смазывать не реже одного раза в год специальным техническим маслом во всех подвижных местах.

Масло капают по одной капле на место. Место смазки должно быть очищено от пыли, воды и окиси.

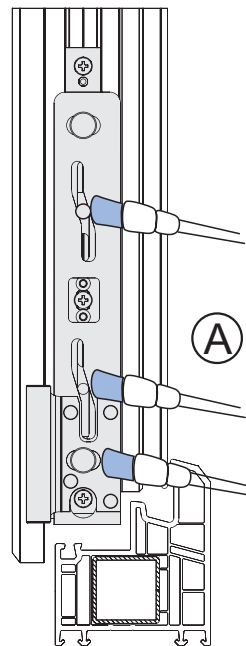

Петля створки FL.E.FPAD

Ответные планки

Смотрите рисунок: Ответные планки

Для обеспечения плавного хода фурнитуры ответные планки следует смазывать специальным техническим маслом не реже одного раза в год.

- Ответные планки (C) на рабочих краях следует смазывать техническим вазелином или смазкой аналогичной консистенции.
- Рабочие плоскости цапф (D) следует смазывать специальной смазкой, не содержащей смол и перекиси.
- Рамные элементы следует содержать в чистоте.

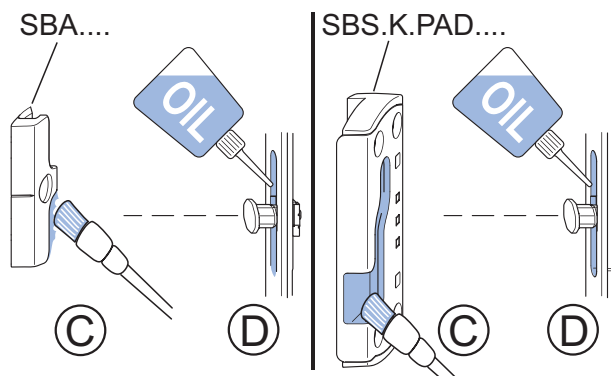

Ответные планки

Чертежи монтажных отверстий

Засовы

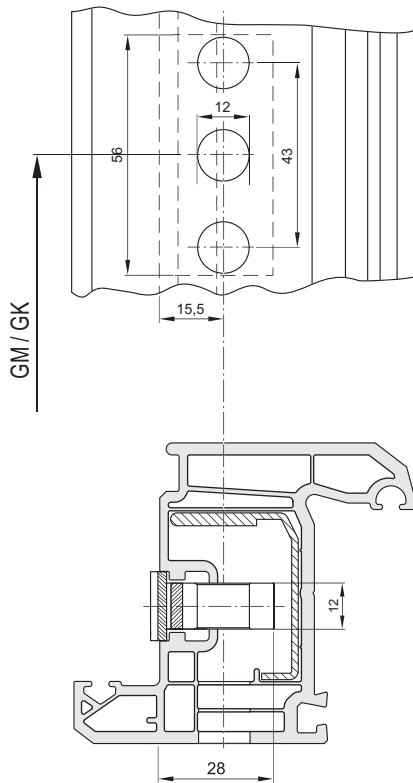

B-3-1: Сверление и фрезеровка GAK/GAM ...D = 15,5 мм

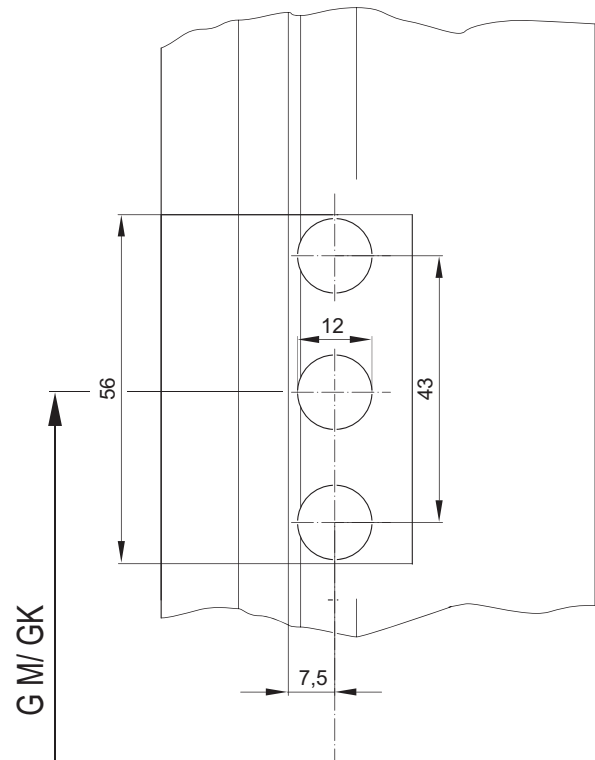

B-3-2: Сверление и фрезеровка GAK/GAM ..D = 7,5 мм

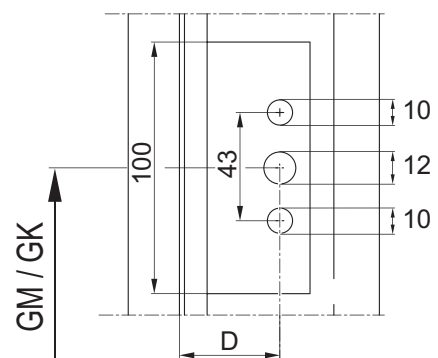
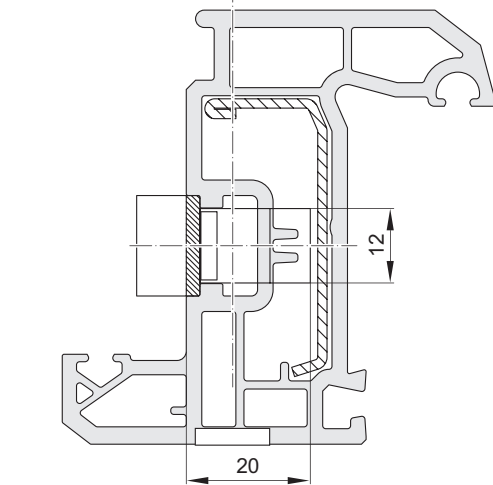

B-3-4: Сверление и фрезеровка GAK/GAM ...D 25 ...50
D = межосевое расстояние замка

Мотор D+H - базовая пластина /выход кабеля / разводка кабелей



Монтаж мотора и способ подключения представлены в оригинальной технической инструкции HF.MD.PADM.01 и HF.PS.SNT1.U.24V.1A.

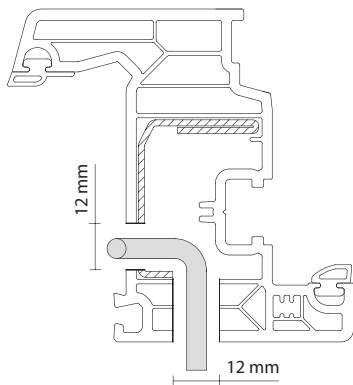
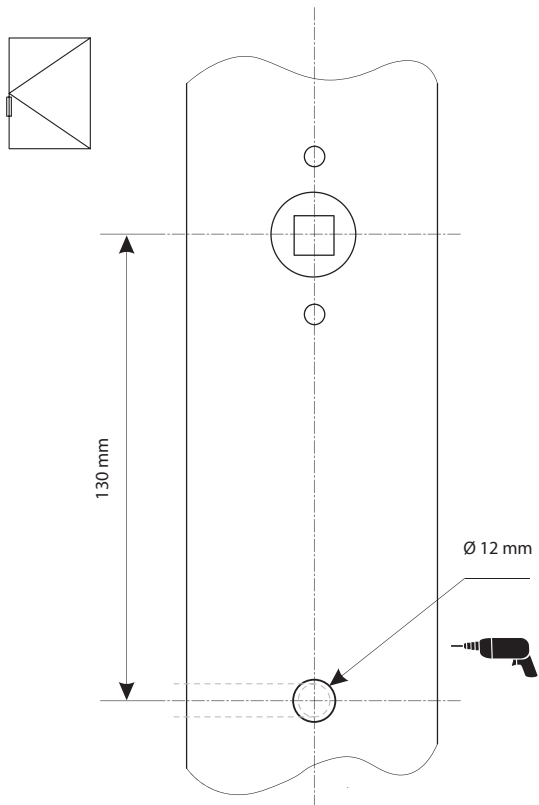

Соединитель кабеля KUE-T1

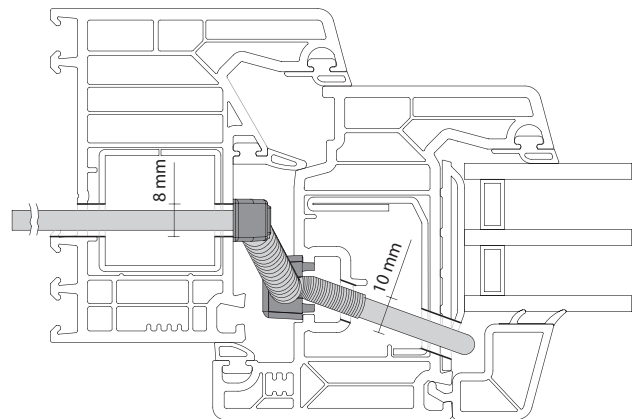
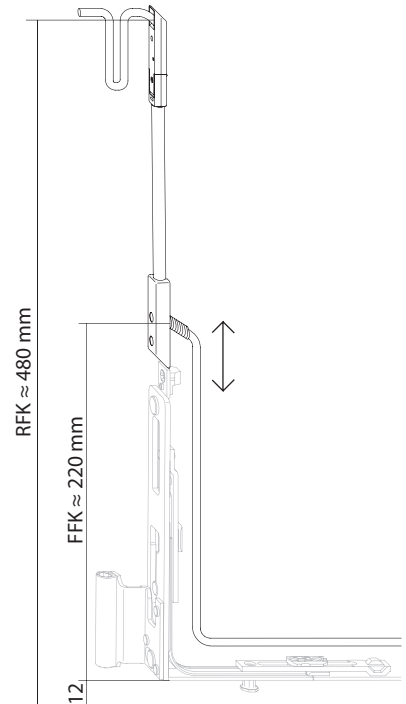
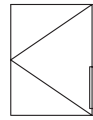

В-11-12: Чертеж монтажных отверстий и схема размещения проводки
 FFK = край фальца створки
 RFK = край фальца рамы

		Страницы	
1	Общие сведения	163 - 166	1
2	Обзор фурнитуры	167 - 173	2
3	Засовы		3
4	Угловые передачи	174 - 176	4
5	Верхние шины		5
6	Петли на створку/ раму	177	6
7	Кронштейны / Петли кронштейна		7
8	Поворотные и фрамужные петли	178	8
9	Удлинитель / Прижимы		9
10	Дополнительные элементы		10
11	Ответные планки		11
12	Шаблоны		12
13	Инструкция по монтажу фурнитуры	179 - 216	13
14	Регулировка / Уход за фурнитурой	194 - 197	14
15	Чертежи монтажных отверстий	198 - 216	15
16	activPilot Comfort PADM	105 - 162	16
17	activPilot Comfort PADS	163 - 216	17
18	activPilot Comfort PAD	217 - 264	18

1

activPilot Comfort PADS

Фурнитура для поворотных окон нестандартных форм

Подбор фурнитуры к петлевой стороне и для нижней части створки идентичный как для арочных окон, так и для трапециевидных и треугольных. В окнах таких форм кронштейн с функцией параллельного смещения створки от рамы устанавливается вертикально. Преимущество для производителей окон: меньшее количество артикулов для производства окон нестандартных форм. Фурнитура PADS - продолжение разработок решений Winkhaus для окон с функцией параллельного смещения створки от рамы по всему оконному периметру. Элементы фурнитуры, за исключением нескольких специальных артикулов, - из системы activPilot Concept, а рамные элементы - из activPilot Comfort PADK. Это реализация идеи конструкторов фурнитуры activPilot: малое количество элементов - множество возможностей по применению. Выгода для производителя - это устранение, отнимающей много времени, обработки фурнитурного паза рамы в районе кронштейна в процессе производства трапециевидных окон. Часто во время перевода окна в откидное положение паз створки и рамы соприкасаются, что следует исключить при помощи обработки края паза рамы вручную. Благодаря функции параллельного смещения створки от рамы дополнительная, обусловленная профилем, обработка не обязательна. Фурнитура activPilot Comfort PADS сочетает поворотную функцию с функцией параллельного смещения створки от рамы, обеспечивающую проветривание через ок. 6-миллиметровый зазор по всему оконному периметру. Такое решение позволяет на эффективный и безопасный воздухообмен, потому что окна в режиме проветривания закрыты. Новый способ проветривания обеспечивает также здоровый микроклимат в помещениях, исключает сквозняки, уменьшает энергозатраты. Ввиду этих преимуществ может замещать функцию наклона, которая бывает проблематична в случае окон нестандартных форм. Окна с функцией щелевого проветривания чаще, чем традиционные поворотно-откидные применяются во время реноваций зданий - памятников старины. В отличие от створки в откидном положении, окно с функцией щелевого проветривания не портит фасад старинного дома, потому что зазор для проветривания незаметен снаружи.

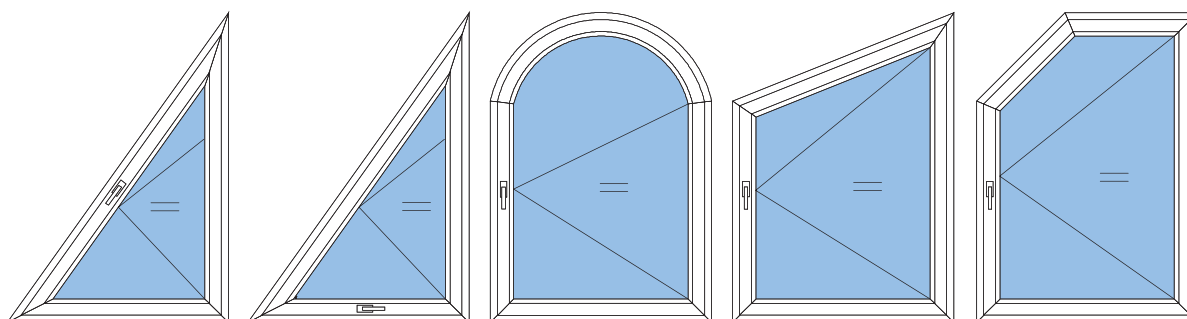

activPilot Comfort PADS

Диаграмма максимальных размеров створки

- Максимальный вес створки 100 кг

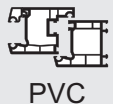

Для пластиковых окон с фальцевым зазором 12 мм



Поворотная фурнитура с параллельным смещением створки от рамы для трапециевидных окон

Соотношение сторон и дополнительные нагрузки

Данные получены без дополнительной нагрузки при соотношении ширины к высоте 1:1. Диаграммы применения представлены без дополнительных нагрузок. За подробной информацией относительно максимальных размеров окон и дополнительных нагрузок обращайтесь к специалистам по техническим вопросам Winkhaus.

Указания по применению

Допустимая область применения фурнитуры Winkhaus в диаграммах обозначена серым цветом. Это не касается однако всей, обозначенной серым цветом площади, а только той части, которая находится слева от кривой данного веса GG.

Диапазон применения

В составе фурнитуры должны быть только оригинальные элементы Winkhaus. В случае неправильной установки фурнитуры или совмещения с элементами, не принадлежащими системе Winkhaus и не имеющими технического допуска производителя фурнитуры, могут возникнуть неисправности, не подлежащие гарантии.

- Мин. ширина створки по фальцу 460 мм
- Макс. ширина створки по фальцу 1250 мм
- Мин. высота створки по фальцу 610 мм
- Макс. высота створки по фальцу (FFH): 2300 мм
- Макс. размер створки 2,0 м²
- Максимальный вес створки 100 кг
- 1 мм стекла = 2,5 кг/м²
- Соотношение FFB : FFH ≤ 1 : 1



Важно: При весе створки равном/ больше 40 кг требуется склеивание стеклопакета с профилем по всему оконному периметру.



Важно: Фурнитуру activPilot Comfort нельзя применять в дверях с функцией антипаника. Не рекомендуется также применять в межкомнатных дверях.

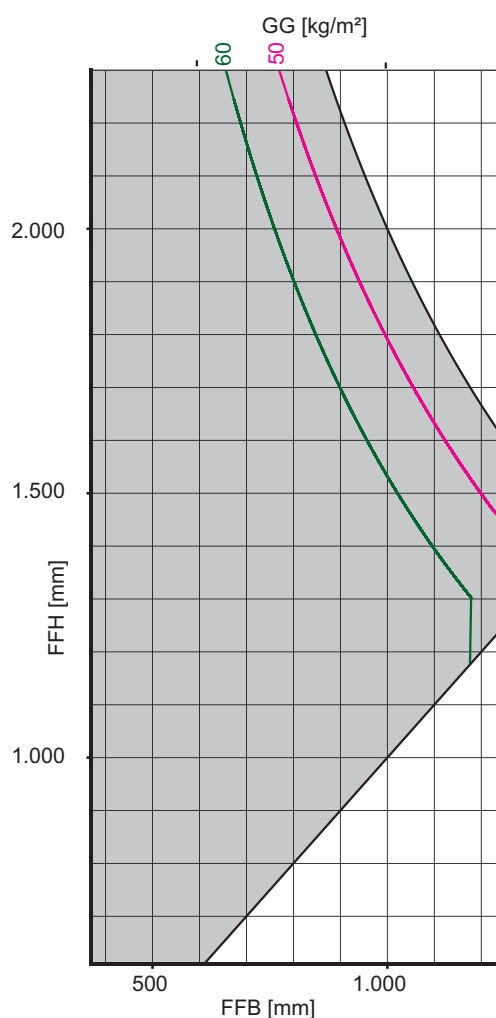

Сокращения

- FFB = Ширина створки по фальцу [мм]
- FFH = Высота створки по фальцу [мм]
- GG = Вес стекла [кг/м²]

Обратите внимание на указания к профилю окна

В рамках определения максимального веса и формы створки следует обязательно обращать внимание на рекомендации производителей профилей или владельцев систем!



Внимание! Прикручивание опорных элементов фурнитуры, таких как верхняя и нижняя петли, петля на створку должно происходить согласно требованиям Директивы TБDК. Диаметр сверла должен соответствовать диаметру крепежных шурупов, а диаметр шурупов и их длина - обязывающим нагрузкам.

1

activPilot Comfort PADS

Диаграмма максимальных размеров створки

- Максимальный вес створки 100 кг



PVC

Для пластиковых окон с фальцевым зазором 12 мм



Поворотная створка с параллельным смещением створки от рамы (арочное окно)

Соотношение сторон и дополнительные нагрузки

Данные получены без дополнительной нагрузки при соотношении ширины к высоте 1:1. Диаграммы применения представлены без дополнительных нагрузок. За подробной информацией относительно максимальных размеров окон и дополнительных нагрузок обращайтесь к специалистам по техническим вопросам Winkhaus.

Указания по применению

Допустимая область применения фурнитуры Winkhaus в диаграммах обозначена серым цветом. Это не касается однако всей, обозначенной серым цветом площади, а только той части, которая находится слева от кривой данного веса GG.

Диапазон применения

В составе фурнитуры должны быть только оригинальные элементы Winkhaus. В случае неправильной установки фурнитуры или совмещения с элементами, не принадлежащими системе Winkhaus и не имеющими технического допуска производителя фурнитуры, могут возникнуть неисправности, не подлежащие гарантии.

- Мин. ширина створки по фальцу 460 мм
- Макс. ширина створки по фальцу 1250 мм
- Мин. высота створки по фальцу 610 мм
- Макс. высота створки по фальцу 1800 мм (FFH-R)
- Макс. размер створки 2,0 м²
- Максимальный вес створки 100 кг
- 1 мм стекла = 2,5 кг/м²
- Соотношение FFB : FFH ≤ 1 : 1



Важно: При весе створки равном/ больше 40 кг требуется склеивание стеклопакета с профилем по всему оконному периметру.



Важно: Фурнитуру activPilot Comfort нельзя применять в дверях с функцией антипаника. Не рекомендуется также применять в межкомнатных дверях.

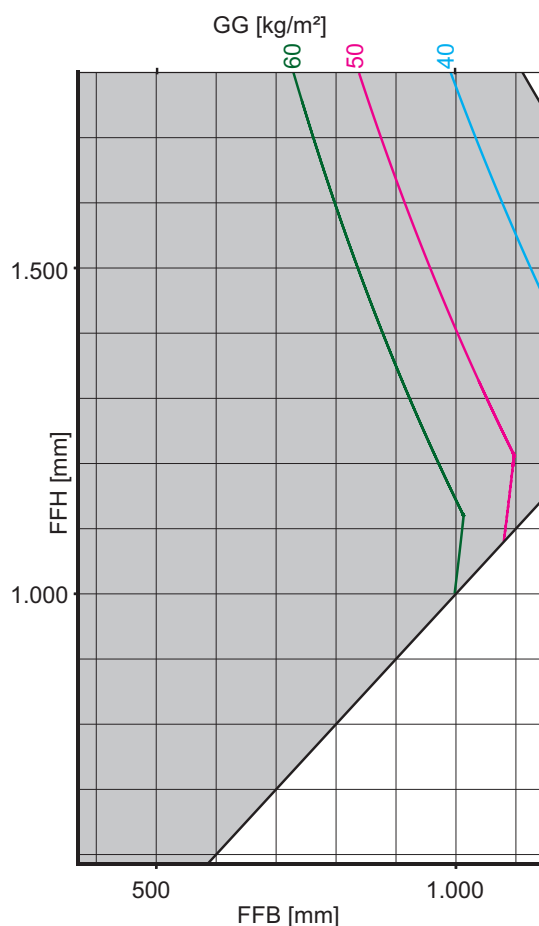

Сокращения

- FFB = Ширина створки по фальцу [мм]
- FFH = Высота створки по фальцу [мм]
- GG = Вес стекла [кг/м²]

Обратите внимание на указания к профилю окна

В рамках определения максимального веса и формы створки следует обязательно обращать внимание на рекомендации производителей профилей или владельцев систем!



Внимание! Прикручивание опорных элементов фурнитуры, таких как верхняя и нижняя петли, петля на створку должно происходить согласно требованиям Директивы ТВДК. Диаметр сверла должен соответствовать диаметру крепежных шурупов, а диаметр шурупов и их длина - обязывающим нагрузкам.

Поворотная фурнитура с параллельным смещением створки от рамы - фиксированное положение ручки

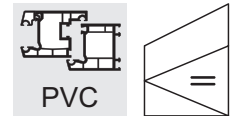

Базовый комплект для трапециевидных окон activPilot Comfort PADS

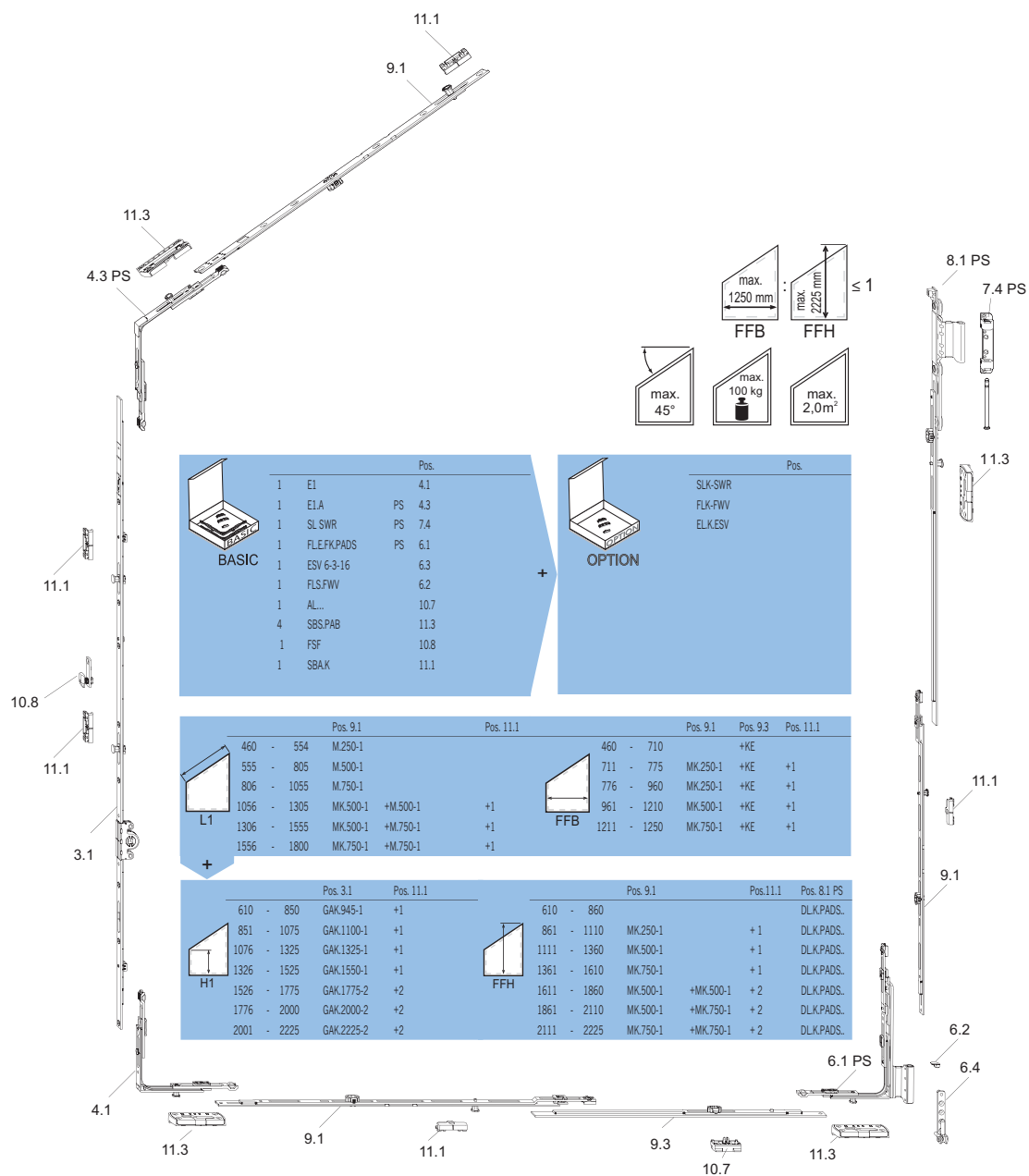

Фурнитурные элементы с маркировкой PS представлены на следующих страницах. Все остальные элементы находятся в разделе activPilot Comfort PADK.

2

Поворотная фурнитура с параллельным смещением створки от рамы - центральное положение ручки

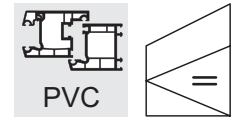

Базовый комплект для трапециевидных окон activPilot Comfort PADS

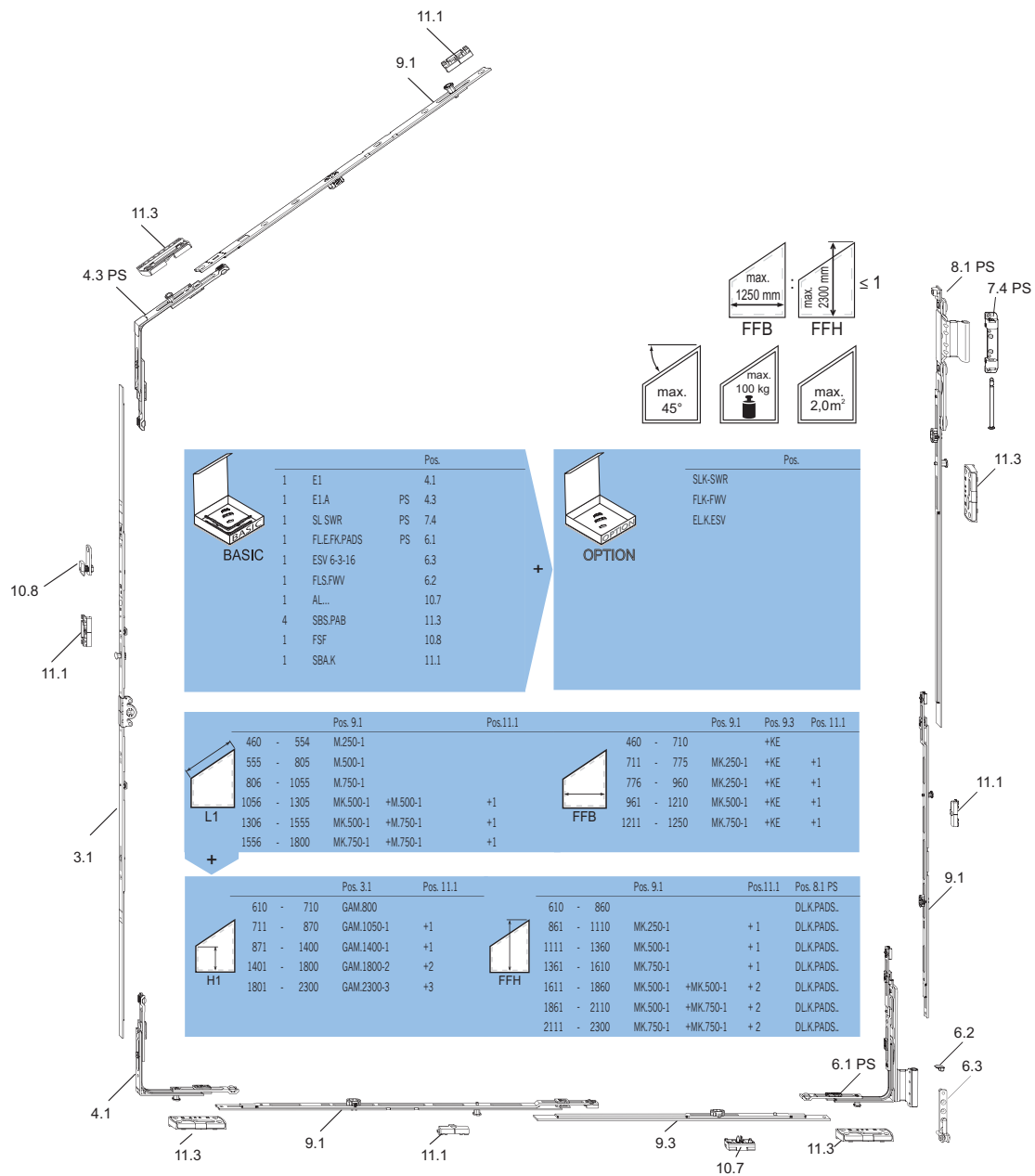

Фурнитурные элементы с маркировкой PS представлены на следующих страницах. Все остальные элементы находятся в разделе activPilot Comfort PADK.

Поворотная фурнитура с параллельным смещением створки от рамы - фиксированное положение ручки

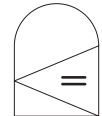
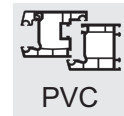

Базовый комплект для арочных окон activPilot Comfort PADS

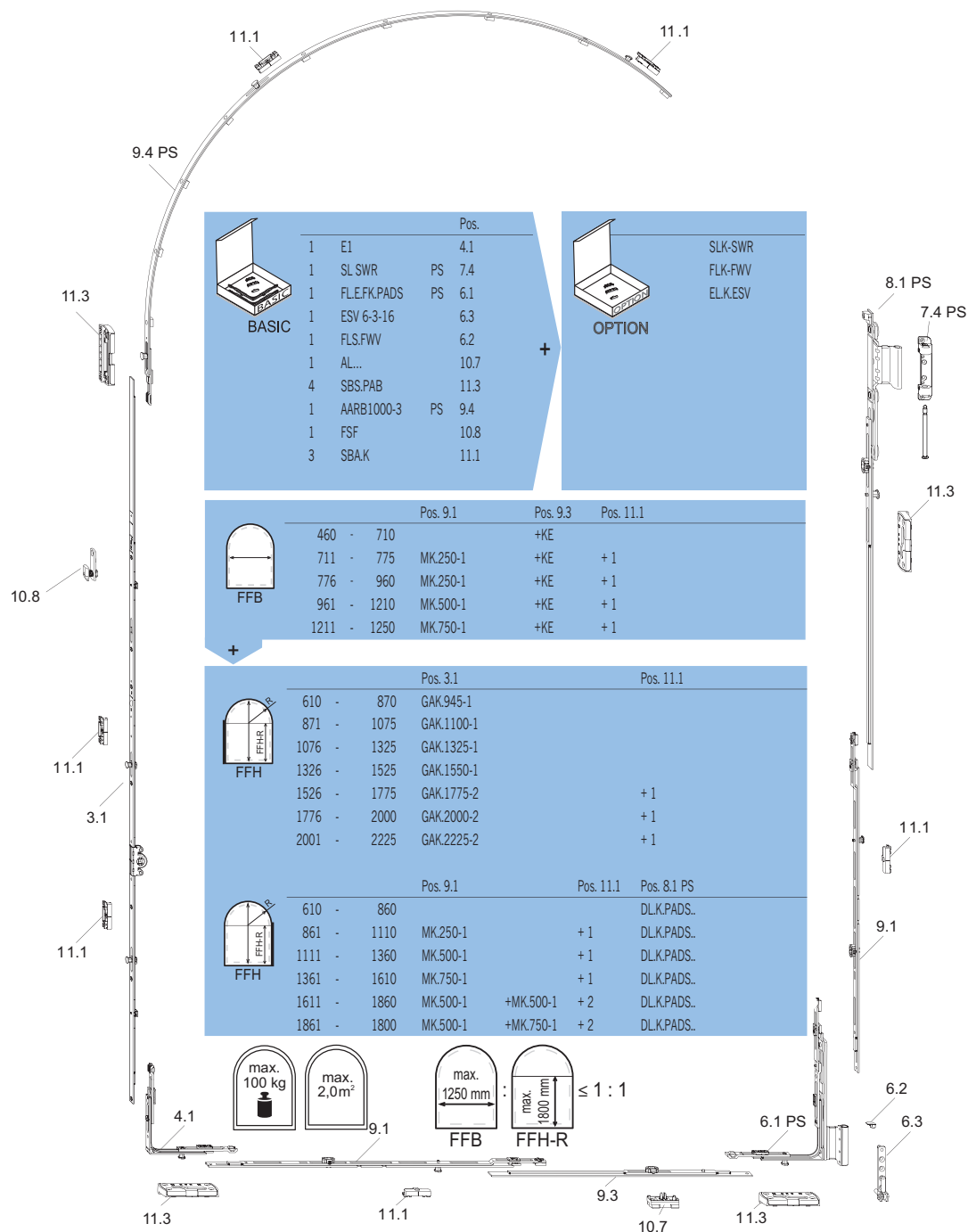

Фурнитурные элементы с маркировкой PS представлены на следующих страницах. Все остальные элементы находятся в разделе activPilot Comfort PADK.

2

Поворотная фурнитура с параллельным смещением створки от рамы - центральное положение ручки

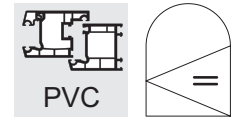

Базовый комплект для арочных окон activPilot Comfort PADS

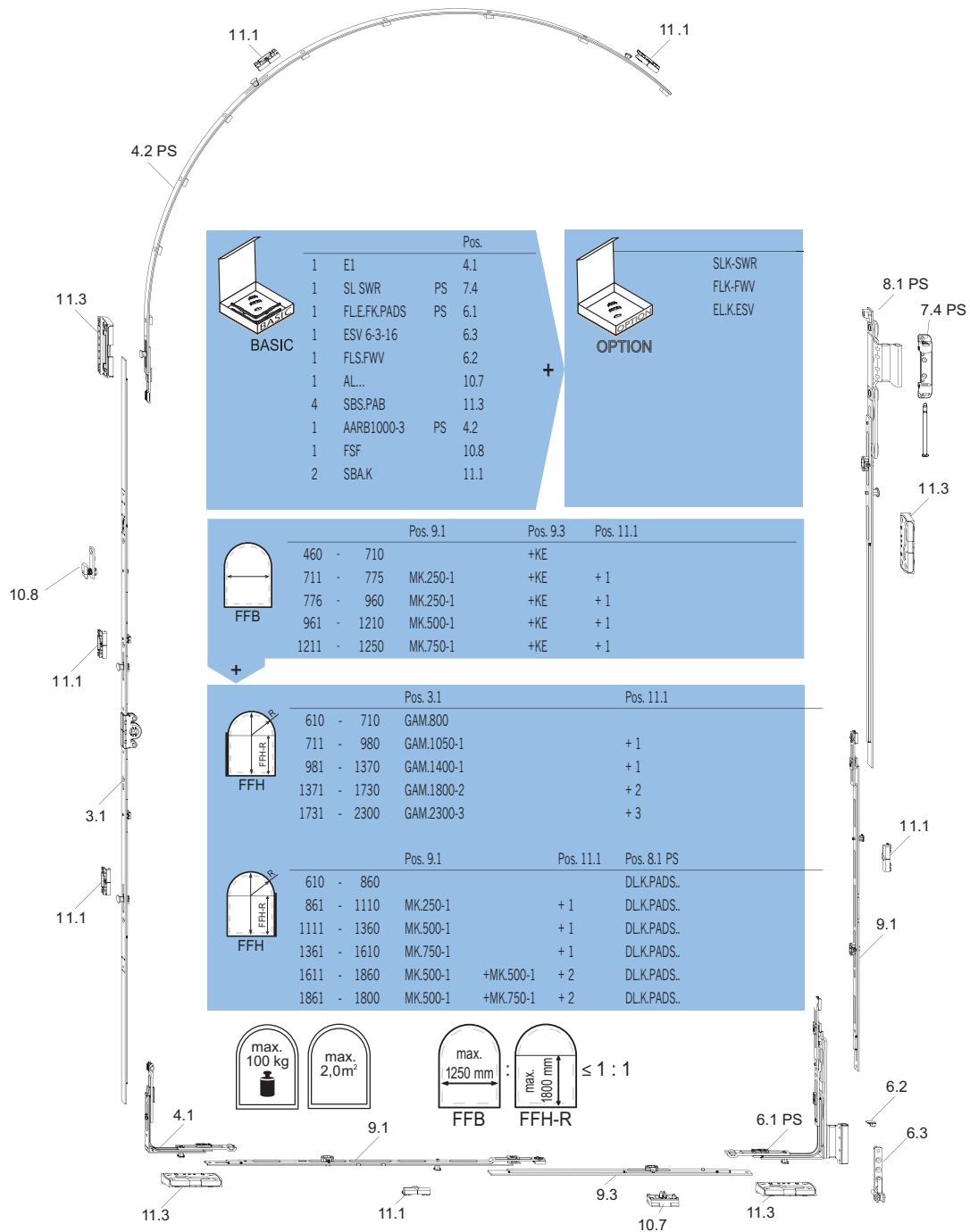

Фурнитурные элементы с маркировкой PS представлены на следующих страницах. Все остальные элементы находятся в разделе activPilot Comfort PADK.

Поворотная фурнитура с функцией параллельного смещения створки от рамы

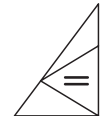
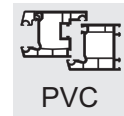

Базовый комплект для треугольных окон - оконная ручка внизу
activPilot Comfort PADS

	Pos. 9.1	Pos. 9.2	Pos. 11.1
L1	460	554	M.250-1
	555	805	M.500-1
	806	1055	M.750-1
	1056	1305	MK.500-1
	1306	1555	M.750-1
	1556	1800	MK.750-1

	Pos.	
BASIC	1	E1.A PS 4.3
	1	SL.SWR 7.4
	1	FL.EFK.PADS PS 6.1
	1	ESV 6-3-16 6.3
	1	FLS.FWW 6.2
	2	AL... 10.2
	3	SBS.PAB 11.3
	1	FSF 10.8
	1	SBA.K 11.1

	Pos. 3.1	Pos. 11.1
FFB	610	710
	711	870
	871	1400

	Pos. 9.1	Pos. 9.2	Pos. 11.1	Pos. 8.1 PS	
FFH	610	860		DL.K.PADS..	
	861	1110	+1	DL.K.PADS..	
	1111	1360	+1	DL.K.PADS..	
	1361	1610	+1	DL.K.PADS..	
	1611	1860	MK.500-1	+2	DL.K.PADS..
	1861	2110	MK.500-1	+2	DL.K.PADS..
	2111	2300	MK.750-1	+2	DL.K.PADS..

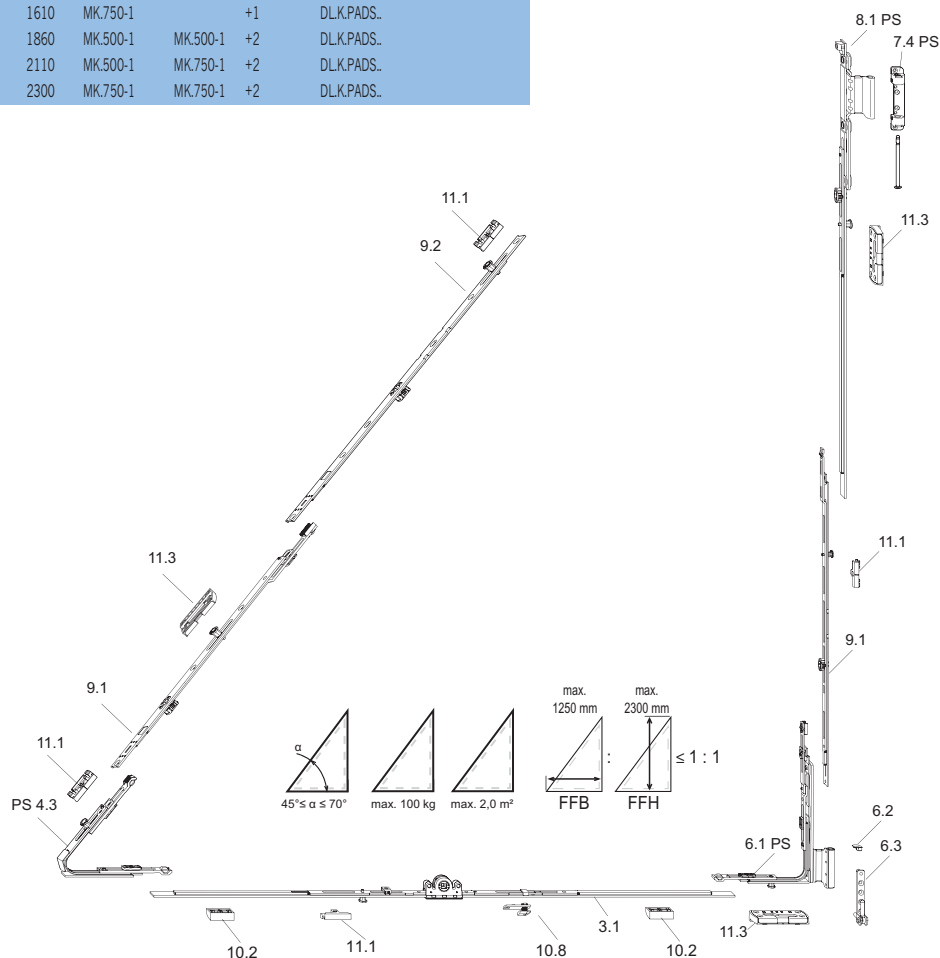

Фурнитурные элементы с маркировкой PS представлены на следующих страницах. Все остальные элементы находятся в разделе activPilot Comfort PADK.

Быстрая ориентация в каталоге

Система нумерации, примененная в Обзоре фурнитуры, дает возможность быстрого поиска соответственного элемента на рисунке. Кроме этого, представленный здесь номер фурнитуры отсылает к странице в каталоге, содержащей подробную характеристику данного элемента.

4.2
AARB1000-3

activPilot Comfort PADS

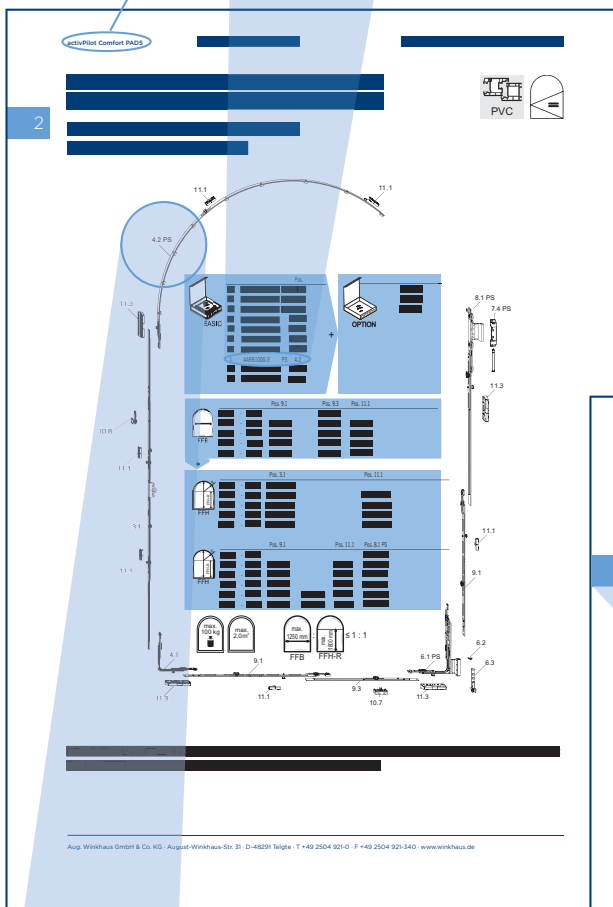

4.2

activPilot Comfort PADS

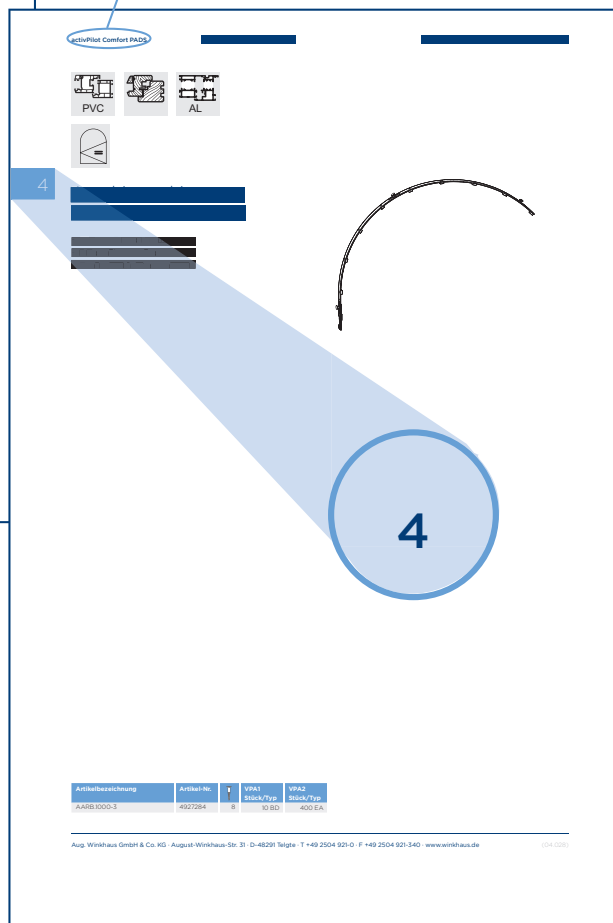

4

Artikelbezeichnung	Artikel-Nr.	1	VPA1	VPA2
			Stück/Typ	Stück/Typ
AARB1000-3	492284	3	10/30	400/EA

Aug. Winkhaus GmbH & Co. KG · August-Winkhaus-Str. 31 · D-48291 Telgte · T +49 2504 921-0 · F +49 2504 921-340 · www.winkhaus.de

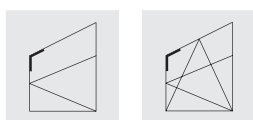

4

Угловая передача E1.A

- Применяется в трапециевидных окнах
- Возможность регулировки наклона верхнего плеча угловой передачи в зависимости от конструкции окна
- Легкая передача движения посредством пластин из пружинной стали, расположенных в С-образной направляющей

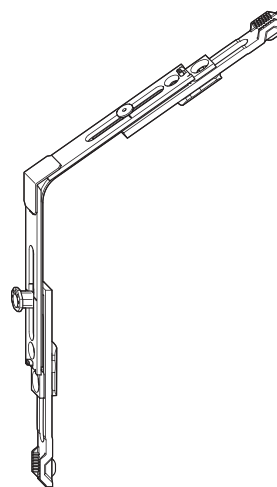

Наименование	№ артикула		Упак. 1 штук/Тип	Упак. 2 штук/Тип
E1.A	4926350	4	100 КК	2400 ЕК

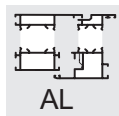
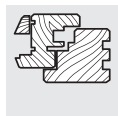
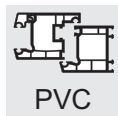

Арочная планка ASS.AS.1

- Цельный элемент с точкой запираия
- Длина плеча аналогична длине при угловой передаче E1

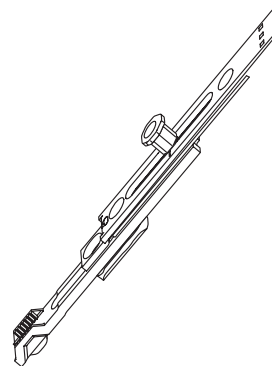

4

Наименование	№ артикула		Упак. 1 штук/Тип	Упак. 2 штук/Тип
ASS.AS.1	4937603	2	150 КК	3600 ЕК

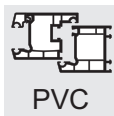

PVC

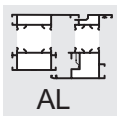

AL



4

Арочная планка AARB.1000-3

- Для арочных окон
- 3-и запирающие точки
- Универсальный элемент - для правого и левого открывания

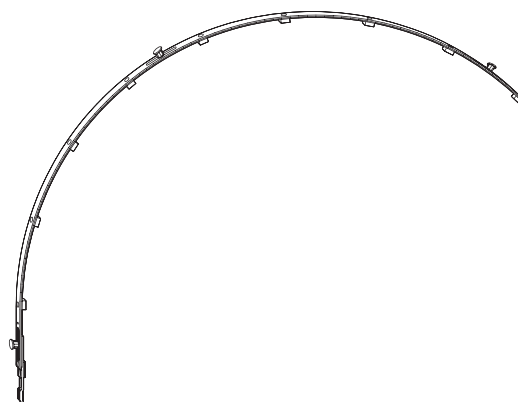

Наименование	№ артикула		Упак. 1 штук/Тип	Упак. 2 штук/Тип
AARB.1000-3	4927284	8	10 BD	400 EA

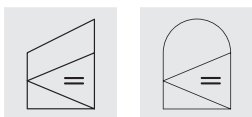
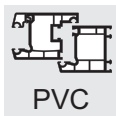

Петля створки FL.E.FK.PADS

- Специальная конструкция зацепа, позволяющая на параллельное смещение створки от рамы
- очередность запираения: Закрыто - Открыто - Щелевое проветривание
- Регулировка створки по высоте +/- 3 мм
- Макс. вес створки не более 100 кг
- Поставляется в среднем положении (положение поворота)
- Применяется с петлями на раму ESV / EL.HW.PA

Накладка петли на створку FLK FWV

Заглушки петли створки FLS FWV

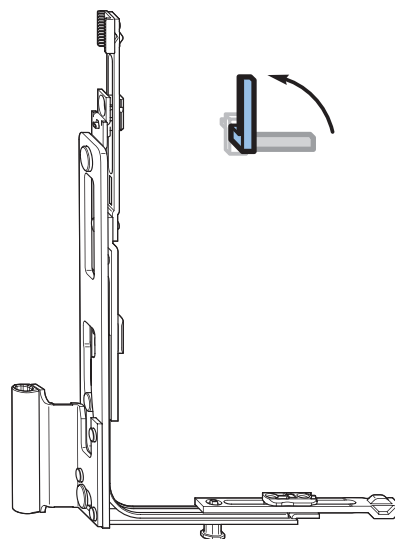
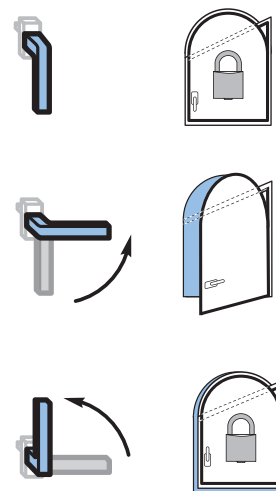

Наименование	№ артикула	Материал	Макс. вес створки (кг)	Нахлест	Расстояние от оси фурнит. паза до края рамы	Упак. 1 штук/Тип	Упак. 2 штук/Тип	Упак. 3 штук/Тип
FL.E.FK.PADS.20-13.LS	5001113	4	100	20	13	20 КК	160 ЕК	
FL.E.FK.PADS.20-13.RS	5001112	4	100	20	13	20 КК	160 ЕК	
FL.E.FK.PADS.20-13.LS.WS	5001115	4	100	20	13	20 КК	160 ЕК	
FL.E.FK.PADS.20-13.RS.WS	5001114	4	100	20	13	20 КК	160 ЕК	
FL.E.FK.PADS.20-13.LS.F9	5001117	4	100	20	13	20 КК	160 ЕК	
FL.E.FK.PADS.20-13.RS.F9	5001116	4	100	20	13	20 КК	160 ЕК	
FLK FWV LS WS	2301624					100 BL	300 КК	2400 ЕК
FLK FWV RS WS	2301616					100 BL	300 КК	2400 ЕК
FLK FWV LS BR	2301608					100 BL	300 КК	2400 ЕК
FLK FWV RS BR	2301595					100 BL	300 КК	2400 ЕК
FLK FWV LS F1	2394154					100 BL	300 КК	2400 ЕК
FLK FWV RS F1	2394162					100 BL	300 КК	2400 ЕК
FLK FWV LS F9	2854798					100 BL	300 КК	2400 ЕК
FLK FWV RS F9	2854801					100 BL	300 КК	2400 ЕК
FLS FWV BR	1521625					500 BL	5000 КК	40000 ЕК
FLS FWV F9	2854819					500 BL	5000 КК	40000 ЕК
FLS FWV SL	1993420					500 BL	5000 КК	40000 ЕК
FLS FWV WS	1521617					500 BL	5000 КК	40000 ЕК

RS = правый, LS = левый

WS = белый, BR = коричневый, SL = серебряный, EV1 = серебряный анодированный, F1 = цвет серебра, F3 = цвет золота, BZ-RB (F4) = цвет бронзы - красно-коричневый, F9 = стальной, CW = бежевый

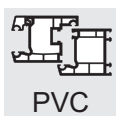

PVC

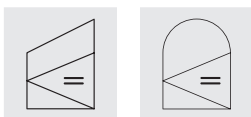

Петля DL.K.PADS

- Для трапециевидных, арочных и треугольных окон
- Только один размер петли
- Макс. вес створки не более 100 кг
- Регулировка створки по горизонтали +/- 2 мм
- Возможность применения с петлей кронштейна SL SWR
- Специальная конструкция зацепа, позволяющая на параллельное смещение створки от рамы

Верняя петля SL SWR

- Для трапециевидных, арочных и треугольных окон

Накладка на петлю кронштейна SLK SWR

Накладка на кронштейн SBK SW

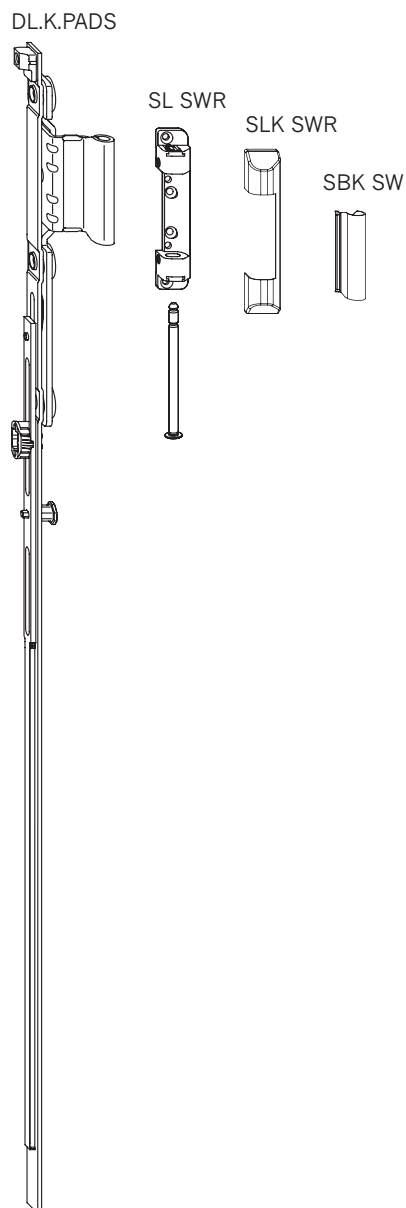

8

Наименование	№ артикула	Упаковка	Макс. вес створки (кг)	Нахлест	Расстояние от оси фурнит. паза до края рамы	Упак. 1 штук/Тип	Упак. 2 штук/Тип	Упак. 3 штук/Тип
DL.K.PADS.20-13.LS	5001586	6	100	20	13	10 BD	200 EA	
DL.K.PADS.20-13.RS	5001585	6	100	20	13	10 BD	200 EA	
DL.K.PADS.20-13.LS.WS	5001588	6	100	20	13	10 BD	200 EA	
DL.K.PADS.20-13.RS.WS	5001587	6	100	20	13	10 BD	200 EA	
DL.K.PADS.20-13.LS.F9	5001610	6	100	20	13	10 BD	200 EA	
DL.K.PADS.20-13.RS.F9	5001589	6	100	20	13	10 BD	200 EA	
SL SWR SL	1888216	4	100			1 BL	200 KK	1600 EK
SL SWR WS	5004211	4	100			1 BL	200 KK	1600 EK
SL SWR F9	5004212	4	100			1 BL	200 KK	1600 EK
SLK SWR WS	1539729					50 BL	300 KK	2400 EK
SLK SWR F9	1220106					50 BL	300 KK	2400 EK
SLK SWR F1	2201922					10 BL	250 KK	2000 EK
SLK SWR BR	1539796					50 BL	300 KK	2400 EK
SBK SW WS	1505705					100 BL	500 KK	12000 EK
SBK SW BR	1505801					100 BL	500 KK	12000 EK
SBK SW F9	2364713					100 BL	400 KK	3200 EK
SBK SW F1	2201869					10 BL	400 KK	3200 EK

		Страницы	
13	Руководство по монтажу трапециевидных окон	179 - 193	13
13.1	Общие указания	179 - 181	13.1
13.2	Рубка фурнитуры	182 - 184	13.2
13.4	Монтаж фурнитуры для трапециевидных окон	185 - 192	13.4
13.6	Тест функционирования фурнитуры/ Обслуживание	193	13.6
13	Руководство по монтажу арочных окон	201 - 216	13

Общие указания

Условия

Настоящая инструкция предназначена исключительно для монтажа поворотно-откидной фурнитуры activPilot для окон и балконных дверей, размеры которых не превышают указанных ниже:

- Мин. ширина створки по фальцу 460 мм
- Макс. ширина створки по фальцу 1250 мм
- Мин. высота створки по фальцу 610 мм
- Макс. высота створки по фальцу (FFH): 2300 мм
- Макс. размер створки 2,0 м²
- Максимальный вес створки 100 кг
- 1 мм стекла = 2,5 кг/м²
- Соотношение FFB : FFH ≤ 1 : 1
- Фальцевый зазор 12 мм
- Нахлест 20 мм
- Для профильной системы 13 мм
- Глубина фурнитурного паза рамы мин. 29 мм
- Для систем со средним уплотнителем и наружным с водоотводом.



Важно: При весе створки равном/ больше 40 кг требуется склеивание стеклопакета с профилем по всему оконному периметру.



Важно: Для определения предельного размера и веса оконной створки следует учитывать параметры, указанные в диаграммах в разделе Общие сведения.

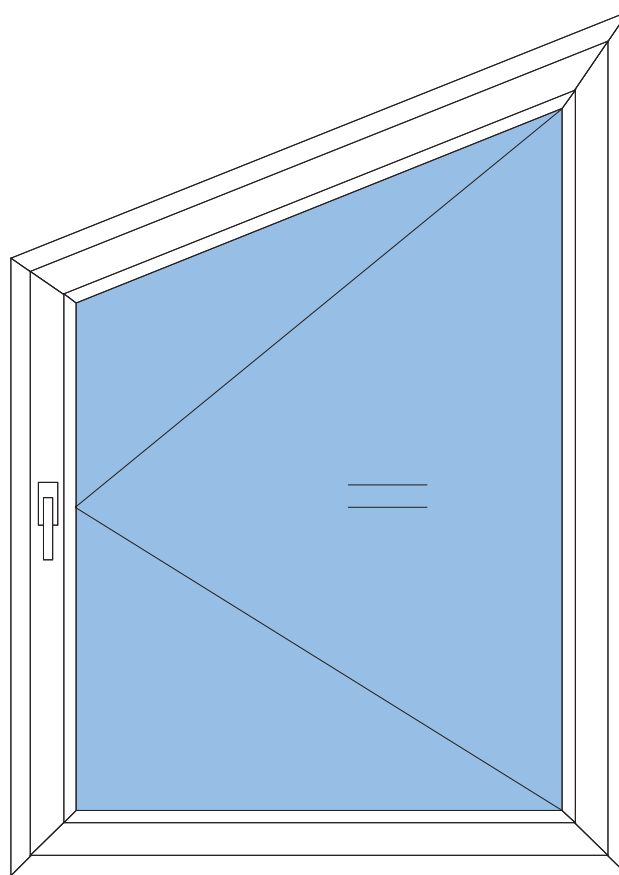

Важно: Фурнитуру activPilot Comfort нельзя применять в дверях с функцией антипаника. Не рекомендуется также применять в межкомнатных дверях.

13.1

Настоящая инструкция предназначена исключительно для квалифицированного персонала с опытом в области монтажа фурнитурных систем. Во время работы с фурнитурой следует соблюдать требования и рекомендации инструкции по ответственности за продукт. Несоблюдение инструкции или самовольное внесение изменений снимают ответственность за продукт с производителя.

В составе фурнитуры должны быть только оригинальные элементы фирмы Winkhaus. В случае неправильного монтажа фурнитуры или совмещения с элементами, не принадлежащими фурнитурным системам Winkhaus и не имеющими технического допуска производителя фурнитуры, могут возникнуть неисправности, не подлежащие гарантии.



Внимание! Winkhaus не поставляет шурупов для крепления фурнитуры. Следует применять крепежные шурупы в зависимости от формы и габаритов окна.

Требования к профильной системе для окон из ПВХ

Смотрите рисунок: Сечение профиля

Фурнитура применяется в пластиковых окнах со стандартным фурнитурным пазом.



Фурнитура activPilot Comfort применяется исключительно в системах с центральным уплотнителем и наружным с отливом.

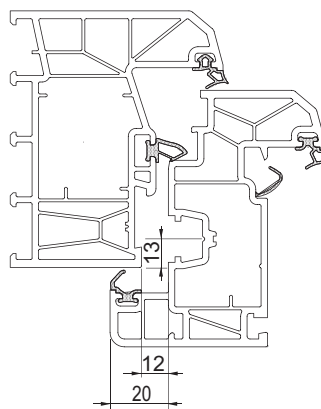

Сечение профиля

Варианты трапециевидных окон

Элементы фурнитуры для трапециевидных окон могут применяться в следующих оконных элементах.

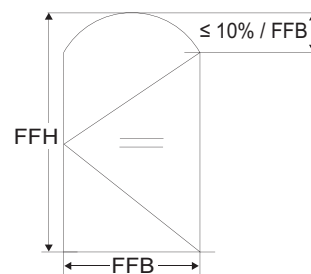
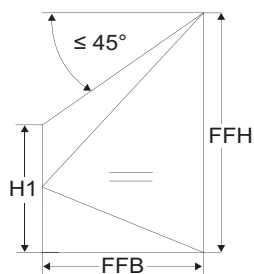
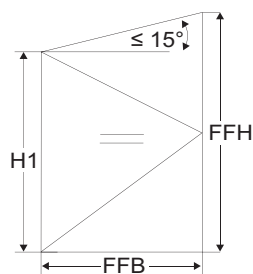

Возможные варианты рамы

13.1

Рубка фурнитуры

Указания по рубке элементов фурнитуры

Смотрите рисунок: Элементы фурнитуры до рубки

- Верхнюю рейку (1) и передвигную нижнюю рейку (2) следует устанавливать на гильотине вертикально сверху.

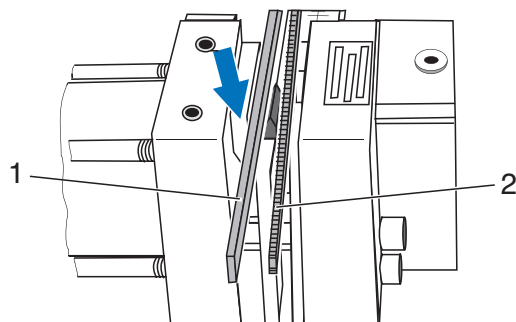

Элементы фурнитуры до рубки

Смотрите рисунок: Элементы фурнитуры после рубки

- После рубки верхнюю рейку (1) и передвигную нижнюю рейку (2) вынимают из гильотины вертикально вверх.

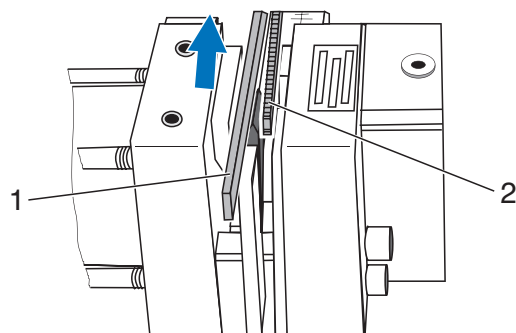

Элементы фурнитуры после рубки

Смотрите рисунок: Поверхности гильотины следует содержать в чистоте

- Поверхности гильотины (3 и 4), на которой размещают рейки для рубки, следует всегда содержать в чистоте.

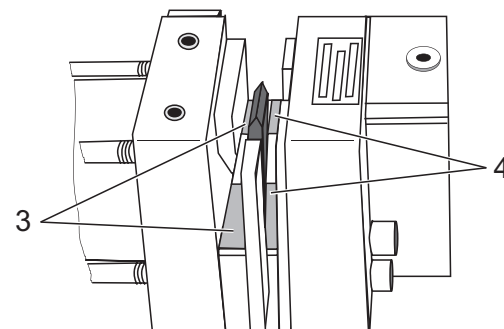

Поверхности гильотины следует содержать в чистоте

Рубка засова GAM (центральное положение ручки)

Смотрите рисунок: Установка шкалы для GAM

- На делении гильотины установить метку для размера FFH для GAM.



Внимание! Смещение на шкале GAM на одно деление соответствует изменению размера на 2 мм.

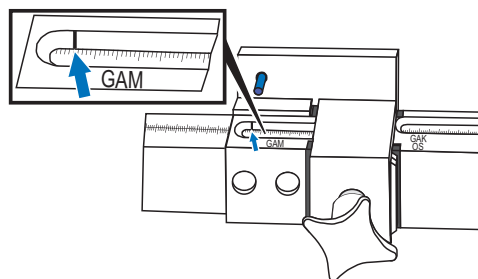

Установка шкалы для GAM

Смотрите рисунок: Установка шкалы для GAM

- На шкале гильотины установить размер FFV для GAM.



Внимание! Смещение на шкале GAM на одно деление соответствует изменению размера на 2 мм.

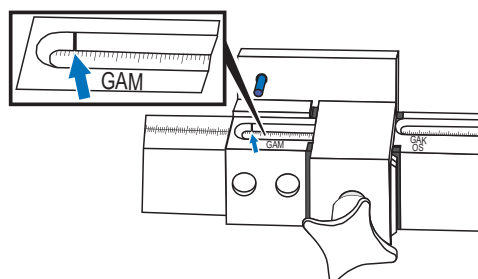

Установка шкалы для GAM

Смотрите рисунок: Позиционирование засова в прессе

- Засов GAM позиционируют на линейке так, чтобы отверстие (2) одевалось на штифт (1).
- Засов GAM снимают, переворачивают, одевают отверстие (3) на штифт (1) и рубят другую сторону засова.
- Рубят засов на соответствующий размер.

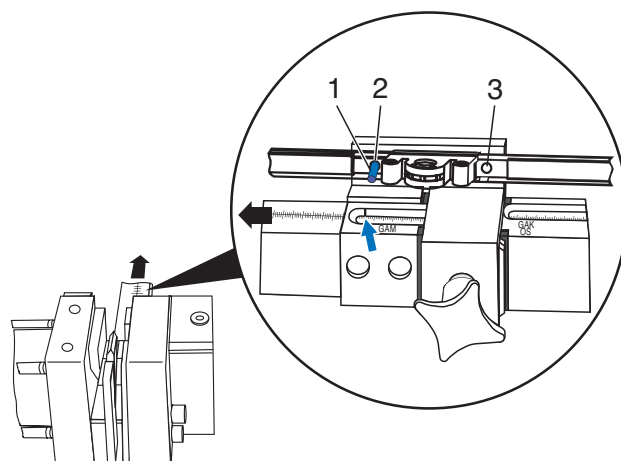

Позиционирование засова в прессе

Рубка засовов GAK / GASK (фиксированное положение ручки) и верхней шины OS



Важно: Засов следует рубить в заблокированном в заводских условиях среднем положении.

Смотрите рисунок: Маркировка GAK и OS

- После измерения высоты створки по фальцу (GAK/GASK) или ширины створки по фальцу (OS) следует установить на шкале гильотины соответствующую разметку для GAK/OS.

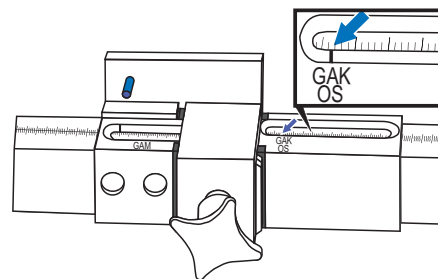

Маркировка GAK и OS

Смотрите рисунок: Маркировка GAK и OS

- Установить размер FFB (GAK) на шкале гильотины для GAK/OS.

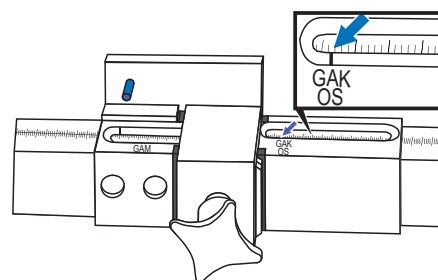

Маркировка GAK и OS

Монтаж элементов фурнитуры на створке

Поворотная фурнитура с параллельным смещением створки от рамы для трапециевидных окон

Подготовьте ваше окно к монтажу. Следуйте указаниям, представленным ниже:



Важно: Рисунки указаны для створки правого открывания. При монтаже окна левого открывания рисунки следует считать зеркально отображенными.

Действует по-прежнему:

- При виде окна изнутри помещения символ указан на рисунке сплошной линией.
- При виде окна снаружи помещения символ указан на рисунке пунктирной линией.

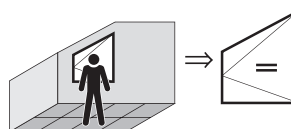

Определение высоты ручки:

Высота ручки для засова GAM

Смотрите рисунок: Высота створки по фальцу с центральным положением ручки

При применении засова GAM ... (центральное положение ручки), размер GM составляет половину высоты створки по фальцу FFH.

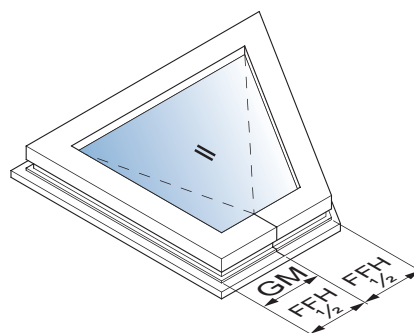

Высота створки по фальцу с центральным положением ручки

Высота ручки для засова GAK

Применяя засов GAK ... (фиксированное положение ручки), высота ручки GK зависит от высоты створки по фальцу FFH. Указанная в таблице ниже величина GK изменяется в зависимости от изменений размера створки по высоте. Точные данные представлены в таблице.

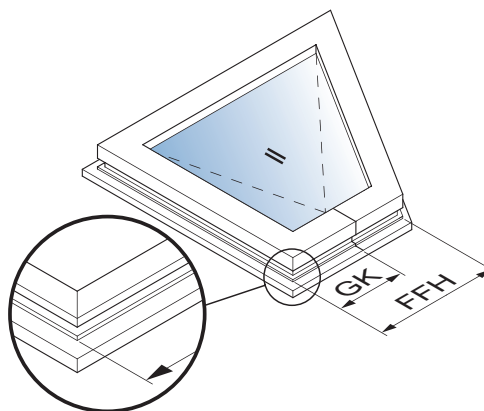

Высота створки по фальцу с фиксированным положением ручки

Смотрите рисунок: Обзорная таблица: высота створки по фальцу (FFH) / положение ручки (GK).

Таблица представляет высоту ручки (GK) при использовании GAK по отношению к высоте створки по фальцу - FFH.

230 – 324	GK = 114 *
325 – 420	GK = 114 *
421 – 460	GK = 210
461 – 700	GK = 210
701 – 850	GK = 260
851 – 1100	GK = 375
1101 – 1325	GK = 550
1326 – 1525	GK = 550
1526 – 1775	GK = 550
1776 – 2000	GK = 1050
2001 – 2225	GK = 1050

Обзорная таблица: высота створки по фальцу (FFH) / положение ручки (GK).

*Необходимо применять угловую передачу E3.

Смотрите рисунок: Чертеж отверстий и паза для кассеты засова

- Фрезеровка под кассету засова осуществляется со стороны фурнитурного паза.
- Отверстие для кассеты засова (Ø 12 мм) просверлить согласно чертежу.

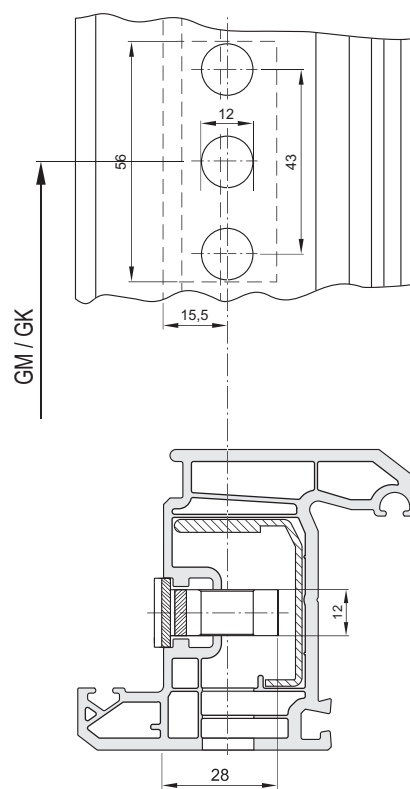

Чертеж отверстий и паза для кассеты засова

13.3

Смотрите рисунок: Угловые передачи E1 (1), E1.A (2)

- Установить угловые передачи:
- Угловую передачу E1.A перед установкой согнуть под соответственным углом.
- Угловая передача (2) устанавливается в фурнитурный паз в верхний угол створки. Восьмигранная цапфа должна находиться на верхней стороне створки.
- Угловая передача (1) устанавливается в фурнитурный паз в нижний угол створки. Восьмигранная цапфа должна находиться на нижней стороне створки.
- Обе угловые передачи (1, 2) закрепить со стороны засова шурупами.

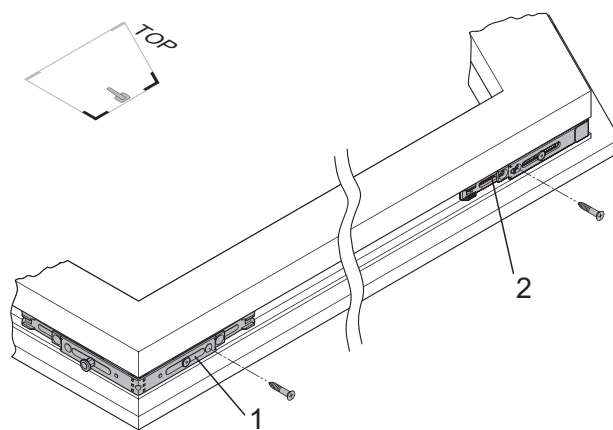

Угловые передачи E1 (1), E1.A (2)

Смотрите рисунок: Засов GAM/GAK

- Замонтировать шину:
 - Засов вставляют в фурнитурный паз.
 - Монтажной ручкой правильно отцентрировать засов.
 - На засове отметить места соединения с угловыми передачами.
 - Удалить ручку и извлечь засов из фурнитурного паза.
 - Засов обрезать по метке при помощи гильотины.
- Замонтировать шину:
 - Засов (3) соединить с угловой передачей (1).
 - Зубчатое соединение засова и угловой передачи должно войти в зацепление.
 - Аналогично соединить засов с угловой передачей (4).
 - Засов крепят шурупами по направлению снизу вверх.

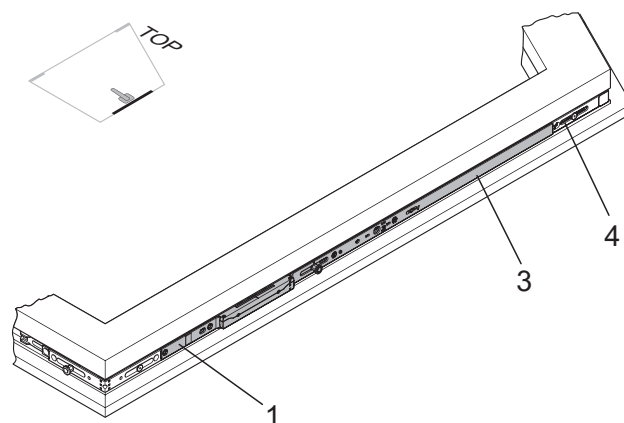

Засов GAM/GAK

Смотрите рисунок: Блокада поворота ручки FSF

- Установить блокаду поворота ручки:
 - Блокаду поворота ручки прикрутить к засову одним шурупом.
 - Возможен поворот головки на 90 градусов (обусловлено профилем).
 - Монтаж рамного элемента необязателен.

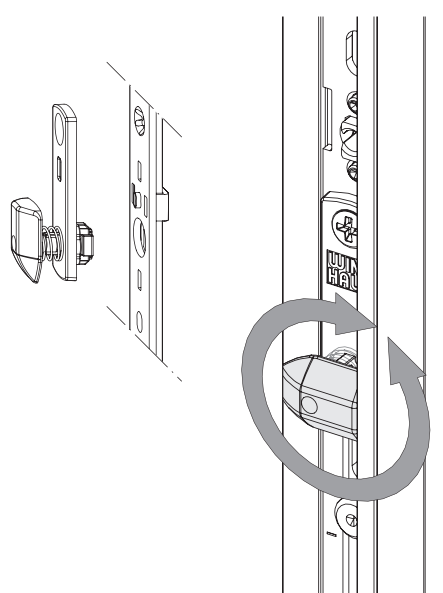

Блокада поворота ручки FSF

Важные указания:

- Элемент поставляется в установленном в заводских условиях нейтральном положении.
- После монтажа концевик пластикового элемента должен указывать направление к раме!
- При размерах фальцевого зазора больше или меньше 12 мм подгонку произвести путем поворота пластикового элемента вправо или влево.

Смотрите рисунок: Петля на створку FL.E.FK.PADS

- Установка петли на створке:
- Петля на створку устанавливается таким образом, чтобы восьмигранная цапфа находилась на нижней стороне створки.
- Петлю створки прикрутить с петлевой стороны двумя шурупами и одним шурупом на нижней части створки.
- Замерить ширину створки по фальцу (FFB).



Важно: Петлю створки прикрутить шурупами \varnothing от 3,9 до 4,2 мм. Мин. длина шурупов 25 мм. Следует проверить, правильно ли петля прилегает к профилю.

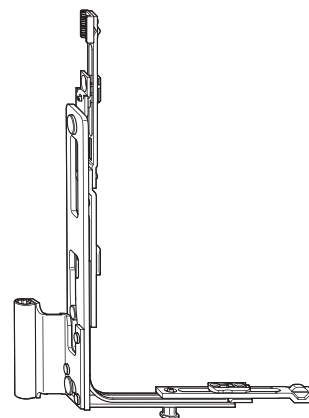
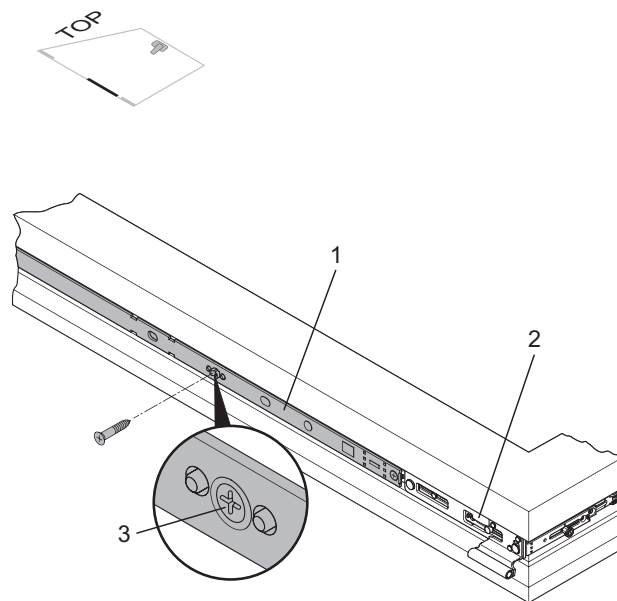

Петля на створку FL.E.FK.PADS

Смотрите рисунок: Блокада МК
(устанавливается горизонтально)

- Блокаду замонтировать в нижней части створки.
- Блокаду (2) упирать в угловую передачу (1).
- Соединить зубчатые зацепления блокады и угловой передачи.
- Блокаду вставить в фурнитурный паз.
- Блокаду закрепить шурупами.
- Шуруп (3) должен быть закручен полностью до упора, т.к. при этом снимается блокировка блокады.

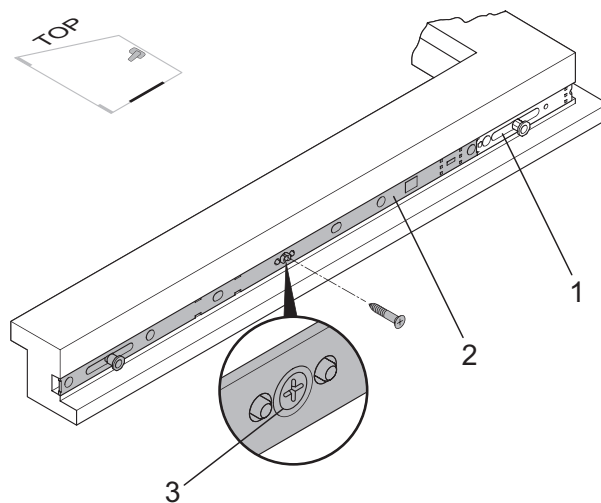

Блокада МК (устанавливается горизонтально)

13.3

Смотрите рисунок: Соединитель KE
(устанавливается горизонтально)

- Монтаж соединителя на нижней стороне створки:
- Соединитель (2) подвести к угловой передаче (1), соединить зубчатые окончания двух элементов и вставить в фурнитурный паз.
- Отметить на соединителе место стыка с удлинителем блокады (3).
- Извлечь соединитель из фурнитурного паза.
- Соединитель обрубить согласно метке при помощи гильотины.
- Подвести соединитель (2) к угловой передаче (1).
- Соединить зубчатые элементы соединителя и угловой передачи.
- Аналогично соединить зубчатые элементы соединителя и удлинителя блокады (3).
- Соединитель вставить в фурнитурный паз.
- Соединитель закрепить шурупами.

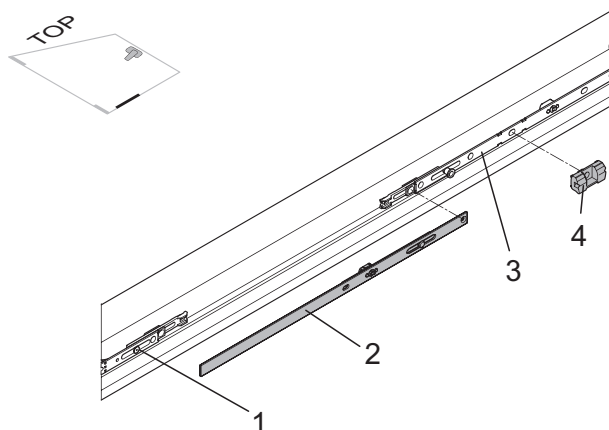

Соединитель KE (устанавливается горизонтально)

Смотрите рисунок: Блокада М/МК (петлевая сторона)

- Монтаж блокады М/МК со стороны петель.
- Блокаду (1) соединить с петлей створки (2).
- Соединить зубчатые зацепления блокады и угловой передачи.
- Блокаду вставить в фурнитурный паз.
- Блокаду закрепить шурупами, начиная снизу.
- Шуруп (3) должен быть закручен полностью до упора, т.к. при этом снимается блокировка блокады.

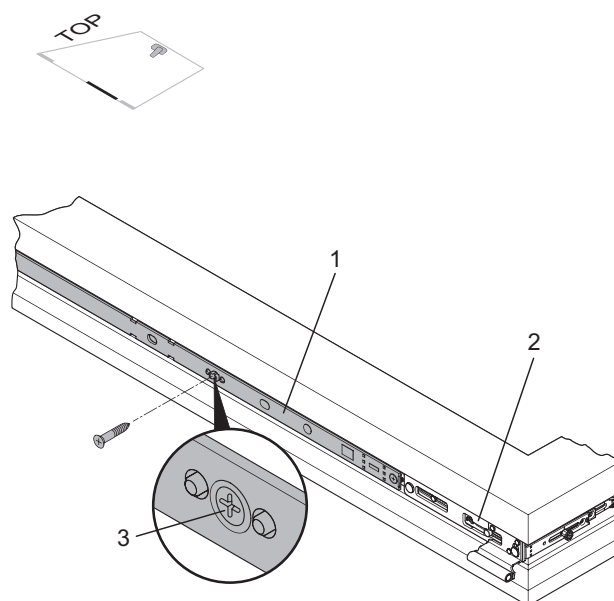

Внимание! Возможность повреждения фурнитуры. Если блокировка фурнитуры в среднем положении не будет удалена, фурнитура останется в открытом положении. Применение силы при срыве фурнитуры может привести к повреждению фурнитуры. Шуруп следует ввинчивать до упора.



Важно в случае профильной системы Trocal 88+ ! В случае профиля Trocal 88+ следует сфрезеровать в раме (нижняя часть створки, на высоту петли створки) среднюю прокладку. От нижнего края рамы вверх на ок. 70 мм!

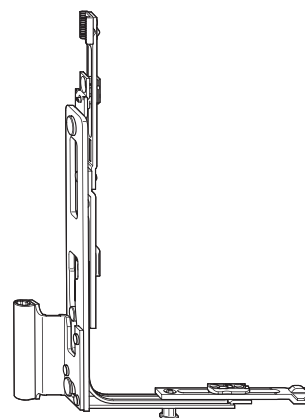

Блокада М/МК (петлевая сторона)

Смотрите рисунок: Петля DL.PADS

- Установка петли
 - Обозначить размер "FFH" - 50 мм на створке.
 - Петлю (2) приложить верхним краем планки к маркировке "FFH" - 50 мм.
 - Обозначить соответствующую длину петли.
 - Извлечь петлю из фурнитурного паза.
 - Петлю обрубить согласно маркировке при помощи гильотины
 - Установка петли.
 - Петлю установить на размер "FFH" - 50 мм. Зубчатую часть соединить с блокадой или петлей створки.
 - Петлю прикручивать сверху вниз.
 - Важно: Использовать шурупы длиной минимум 30 мм.



Внимание: Верхний край пластины должен составлять мин. "FFH" - 50 мм.



Внимание: Последняя точка запираения должна находиться как можно выше. При необходимости со стороны петель следует установить несколько удлинителей блокад.

- Монтаж блокады М/МК по диагонали
 - Блокаду соединить с угловой передачей E1.A.
 - Зубчатое соединение блокады должно войти в зацепление с угловой передачей.
 - Блокаду вставить в фурнитурный паз.
 - Блокаду закрепить шурупами, начиная снизу.
 - Шуруп (3) вворачивают полностью, при этом происходит разблокировка элемента из среднего положения.

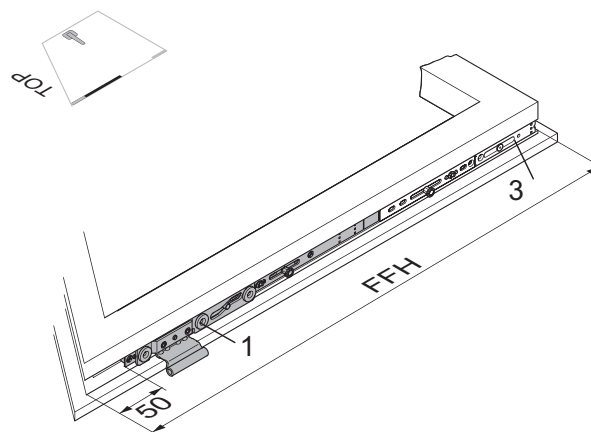

Петля DL.PADS

Монтаж элементов фурнитуры на раме

Поворотная фурнитура с параллельным смещением створки от рамы для трапециевидных окон

Смотрите рисунок: Шаблон LE.B.EL-SL.K Петля на раму

- Замонтировать петлю на раму
- Отверстия для крепления петель на раме сверлят сверлом \varnothing 2,5-3 мм, а для базирующих штифтов - \varnothing 6 мм.
- Установить шаблон (1) и просверлить отверстия под нижнюю петлю (2).
- Установить нижнюю петлю на раме (2) и закрепить шурупами согласно указаниям по монтажу.



Внимание! Существует опасность повреждения фурнитуры. Если не наступит разблокировка элемента из среднего положения. Силовые попытки приведения фурнитуры в движение грозят повреждением элементов фурнитуры. Шуруп вкручиваем обязательно полностью.

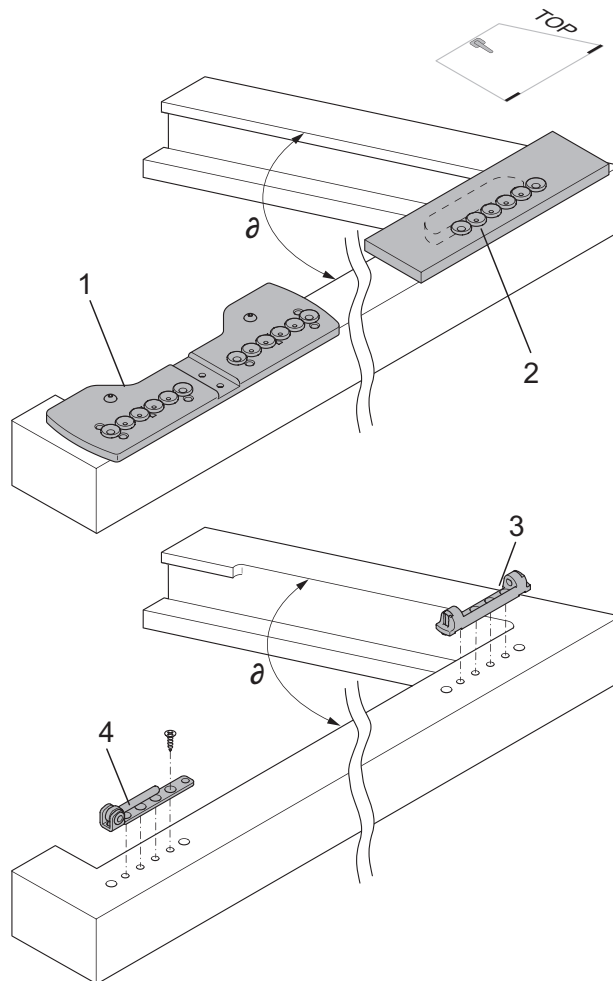

Шаблон LE.B.EL-SL.K
Петля на раму

Смотрите рисунок: Петля кронштейна SWR ... для трапециевидных окон

- Монтаж петли кронштейна
- С помощью штифта (4) установить верхнюю петлю (3) на кронштейн.
- Навесить створку.
- Створку одеть на нижнюю петлю (5).
- Створку прижать к раме.
- Створку к раме (по стрелке) прижать так, чтобы петля была как можно ближе к краю рамы.
- Просверлить отверстия (1) сверлом \varnothing от 2,5 до 3 мм.
- Верхнюю петлю на раме закрепить шурупами (использовать шурупы согласно рекомендациям по продукту).



Важно: Установку верхней и нижней петель на раме следует производить только после выполнения фрезеровки фальца рамы и монтажа ответных планок. Отверстия для монтажа верхней и нижней петель.

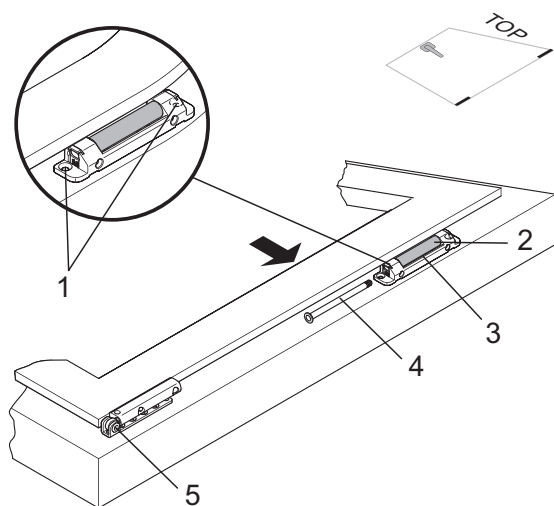

Петля кронштейна SWR ... для трапециевидных окон

Расположение ответных планок

На рисунках показаны возможные варианты расположения ответных планок. Количество ответных планок зависит от размера окна.

i Важно: На рисунках указаны размеры по фальцу оконной рамы до начала ответной планки со стороны захода цапф. Так как верхние углы трапециевидного окна не прямые, то установка ответных планок с использованием шаблонов невозможна. Поэтому следует вручную разметить места установки ответных планок.

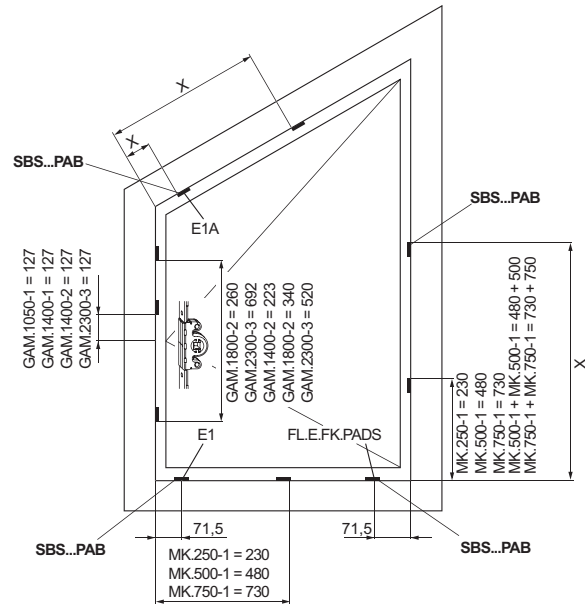

Места установки ответных планок "центральное положение ручки"
X = размер согласно чертежу

Смотрите рисунок: Места установки ответных планок "фиксированное положение ручки".

- Расположение ответных планок на наклонной стороне рамы:
 - Навесить створку.
 - Ручка находится в горизонтальном положении; окно открыто и грибовидные цапфы находятся в среднем положении.
 - Прикрыть створку так, чтобы восьмигранная цапфа находилась в плоскости фальца рамы.
 - Монтаж ответной планки:
 - Расстояние между цапфой и рабочим краем ответной планки, куда входит цапфа, должно составлять от 3 до 4 мм.

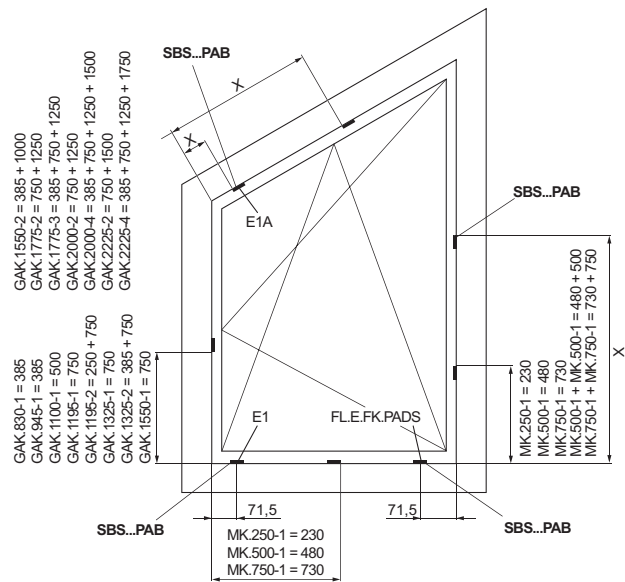

Места установки ответных планок "фиксированное положение ручки".
X = размер согласно чертежу

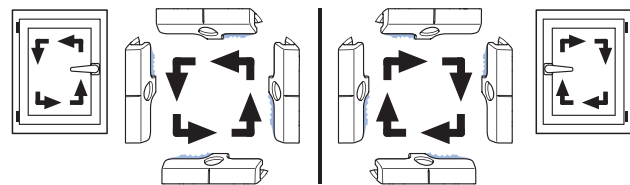

Рабочие края ответных планок

i Важно: При нанесении меток необходимо учесть сторону входа цапфы в ответную планку.

Тест функционирования фурнитуры/Обслуживание

Трапециевидные окна и арочные с функцией параллельного смещения створки от рамы

Очередность запираения: Закрыто - Открыто - Щелевое проветривание

После монтажа фурнитуры на створке устанавливаем ручку. Далее при помощи одного поворота ручки удаляем блокировку фурнитуры и переводим ручку в среднее положение. Поворот ручки снизу в горизонтальное положение переводит фурнитуру в поворотное положение. Очередной поворот на 90° до 180° переводит систему в положение параллельного смещения. Чтобы закрыть окно, следует повернуть ручку вниз в исходное положение.



Важно: Ход фурнитуры после монтажа створки не будет настолько плавным, как во время дальнейшей эксплуатации. Поворот ручки только при закрытом окне.

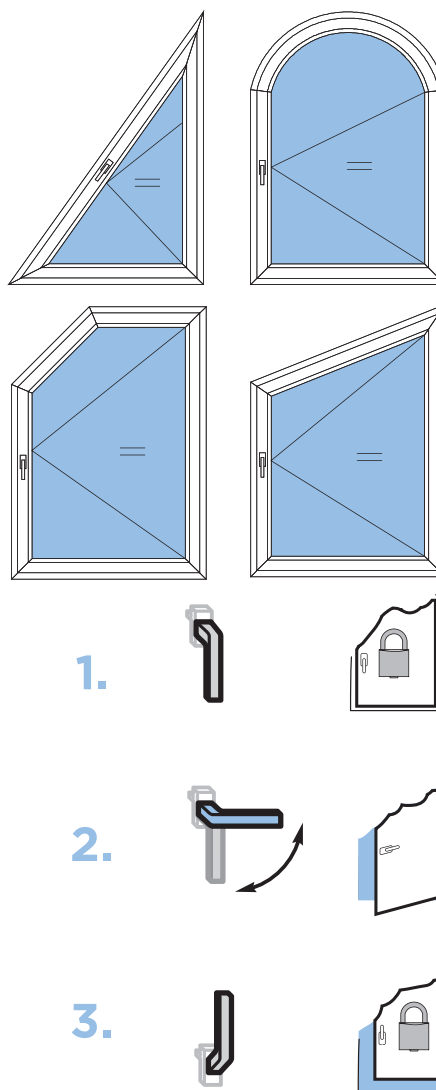

activPilot Comfort PADS - открывание и параллельное смещение оконных створок нестандартных форм

Технология и описание функции

Смотрите рисунок: Функция SBS.K.PAB...PAS

- Если восьмигранная цапфа находится в положении 1, окно закрыто.
- Если восьмигранная цапфа находится посередине (позиция 2), то окно можно открыть.
- Если восьмигранная цапфа находится в позиции 3, то оконная створка равномерно отодвинута от рамы (на ок. 6 мм).

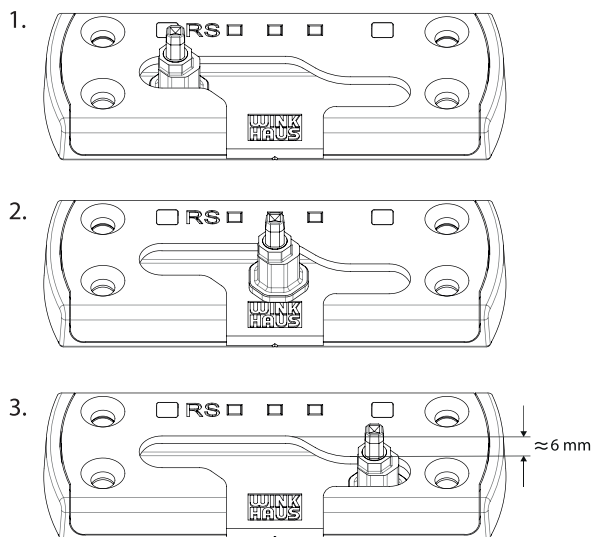

Функция SBS.K.PAB...PAS

13.4

Регулировка фурнитуры

Петля на раму/ Петля на створку

Регулировка по высоте (+/- 3 мм) и боковое смещение (+/- 2 мм) петли.

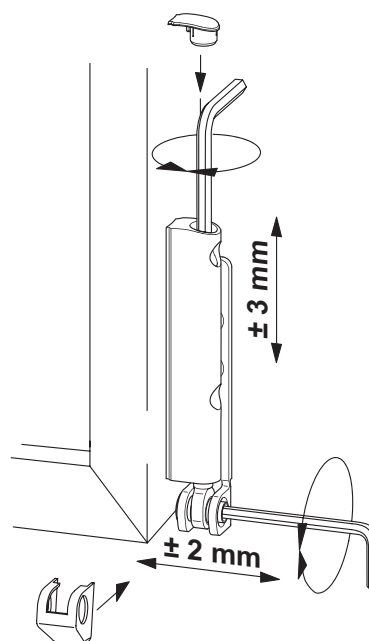

8-гранная цапфа

Регулировка прижима створки к раме ($\pm 0,8$ мм) производится вращением восьмигранной цапфы только в открытом положении механизма (в центральном положении) специальным регулировочным ключом (V.SCH.ACP-S).

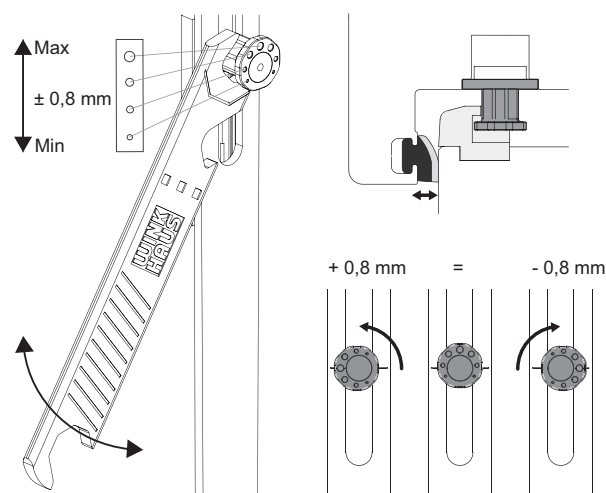

8-гранная цапфа

Установка наклона створки - Регулировка на петле DL

Регулировочные винты следует вкрутить максимально до уровня с верхней пластиной. Это соответствует регулировке 2 мм.



Применяется в activPilot Comfort PADS

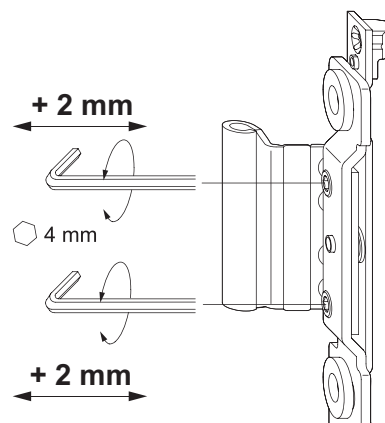

Регулировка на петле

Установка наклона створки - Регулировка на петле кронштейна

Боковая регулировка на кронштейне при помощи шестигранного ключа SW4.

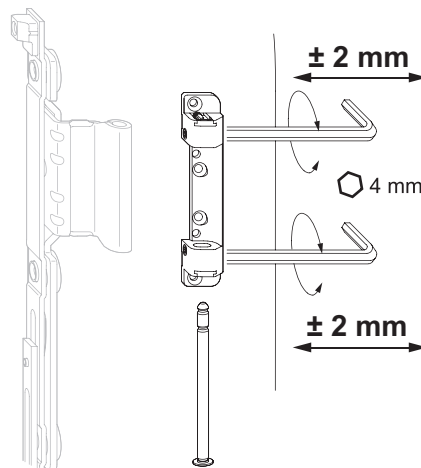
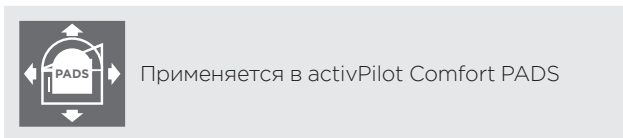

Регулировка на верхней петле

Уход за фурнитурой

Места смазки

Смотрите рисунок: Наглядная схема мест смазки

Рисунок представляет возможные места смазки.

Пункты А, С, D = места смазки важные для правильного функционирования фурнитуры.

Позиция В = пункты смазки важные для правильного функционирования фурнитуры



Примечание: Данная схема мест смазки может изменяться в зависимости от комплектации фурнитуры. Количество фиксирующих пунктов зависит от размеров и типа оконной створки.



Внимание! Опасность травмирования. При снятии створки она может выпасть из оконной рамы и привести к телесным повреждениям.

При обслуживании окна необходимо соблюдать соответственные меры безопасности.

Определение рабочих граней

Смотрите рисунок: Рабочие края ответных планок

- Окно левое; ручка справа
- Окно правое; ручка слева

Петля

Смотрите рисунок: Петля

Точки, указанные на рисунке, следует смазывать техническим вазелином для фурнитуры не реже одного раз в год.



Важно: Петля не может быть загрязнена.

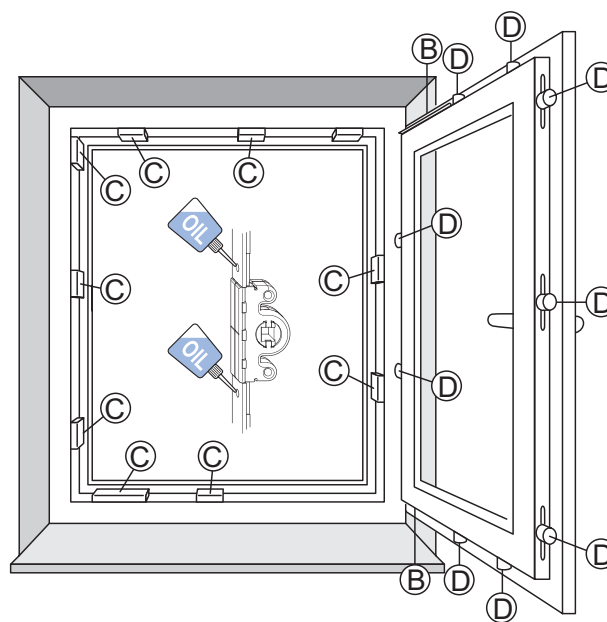

Наглядная схема мест смазки

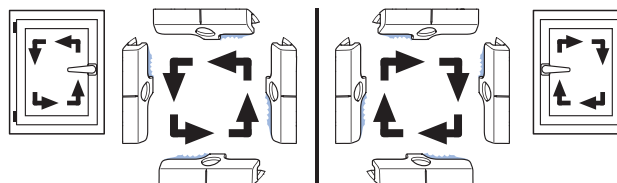

Рабочие края ответных планок

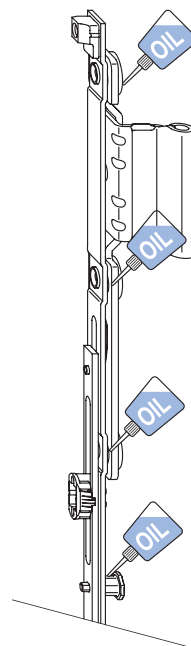

Петля

Петля створки

Смотрите рисунок: Петля на створку FL.E...PA..

Петлю створки следует смазывать не реже одного раза в год специальным техническим маслом во всех подвижных местах.

Масло капают по одной капле на место. Место смазки должно быть очищено от пыли, воды и окиси.

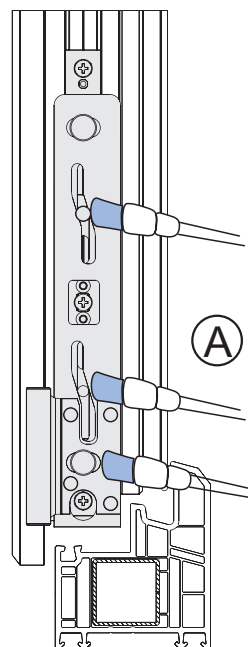

Петля на створку FL.E...PA..

Ответные планки

Смотрите рисунок: Ответные планки

Для обеспечения плавного хода фурнитуры ответные планки следует смазывать специальным техническим маслом не реже одного раза в год.

- Ответные планки (C) на рабочих краях следует смазывать техническим вазелином или смазкой аналогичной консистенции.
- Рабочие плоскости цапф (D) следует смазывать специальной смазкой, не содержащей смол и перекиси.
- Рамные элементы следует содержать в чистоте.

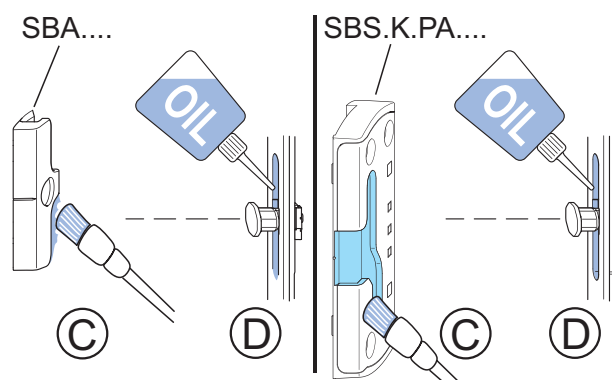

Ответные планки

Чертежи монтажных отверстий

Засовы

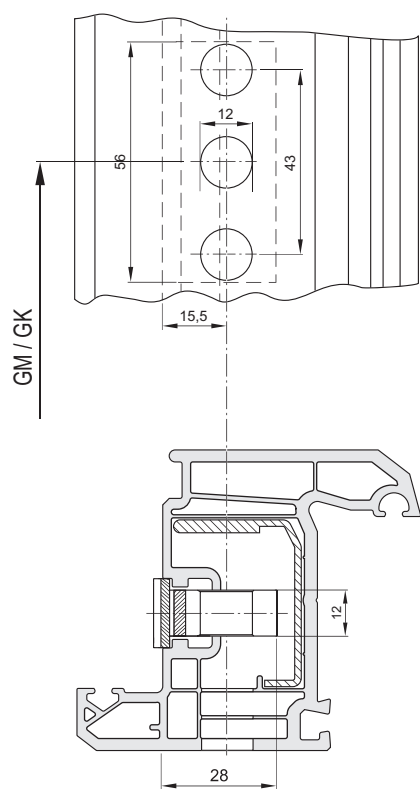

В-3-1: Сверление и фрезеровка GAK/GAM ...D = 15,5 мм

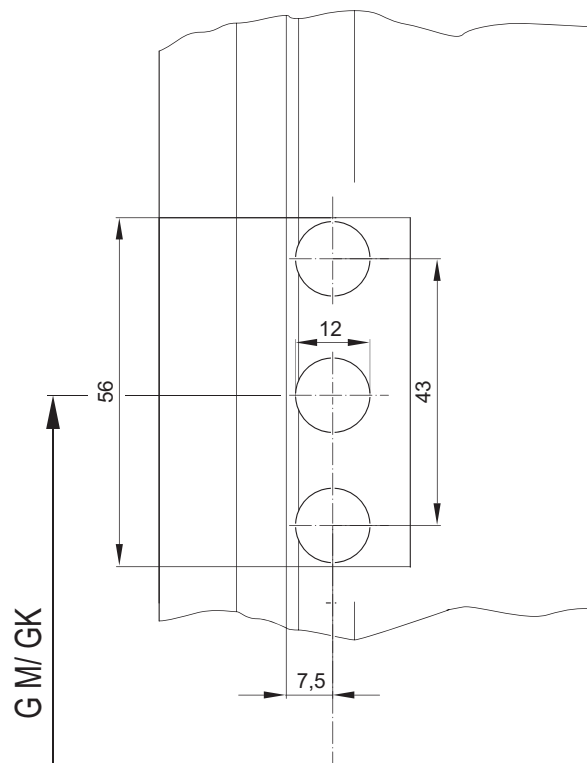

В-3-2: Сверление и фрезеровка GAK/GAM ..D = 7,5 мм

Нижняя петля на раму ESV

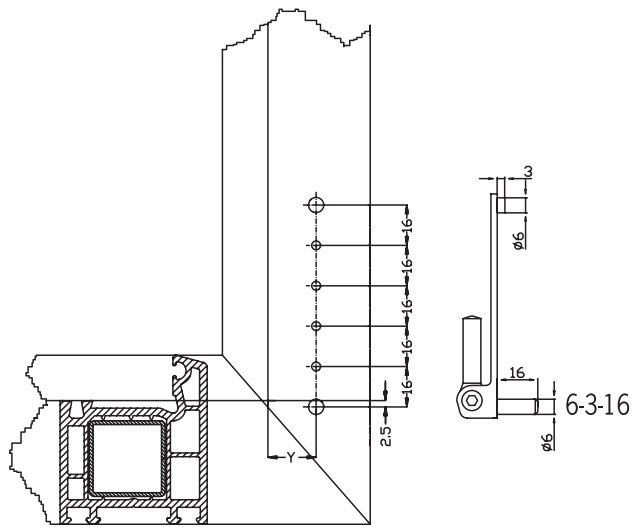

В-6-3: Схема отверстий петли на раму ESV
Y = 19 mm

Кронштейны / Верхние петли



Схема расположения отверстий для верхней петли SWR
X = Позиционирование на петле

		Страницы	
13	Руководство по монтажу арочных окон	201 - 216	13
13.1	Общие указания	201 - 202	13.1
13.2	Рубка фурнитуры	203	13.2
13.5	Монтаж фурнитуры для арочных окон	204 - 213	13.5
13.6	Тест функционирования фурнитуры/ Обслуживание	214 - 216	13.6

Общие указания

Условия

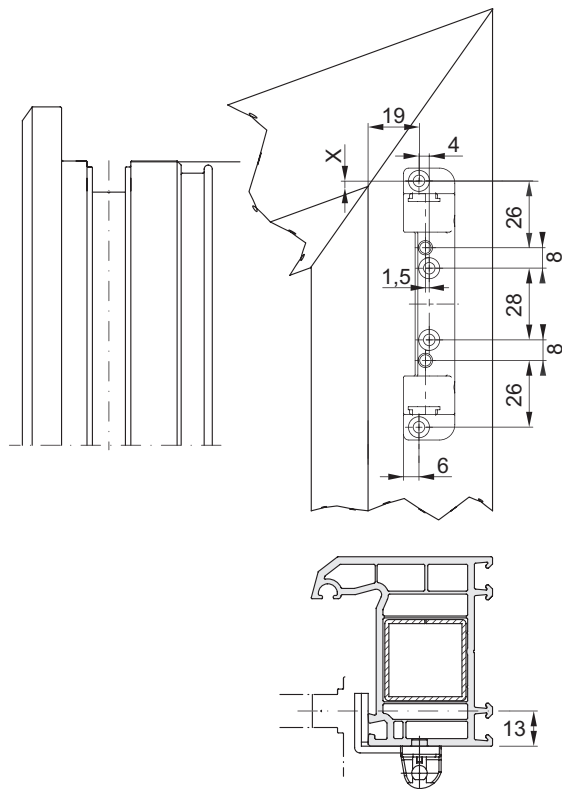
Настоящая инструкция предназначена исключительно для монтажа поворотно-откидной фурнитуры activPilot для окон и балконных дверей, размеры которых не превышают указанных ниже:

- Мин. ширина створки по фальцу 460 мм
- Макс. ширина створки по фальцу 1250 мм
- Мин. высота створки по фальцу 610 мм
- Макс. высота створки по фальцу 1800 мм
- Макс. размер створки 2,0 м²
- Максимальный вес створки 100 кг
- 1 мм стекла = 2,5 кг/м²
- Соотношение FFB : FFH ≤ 1 : 1



Важно: При весе створки равном/ больше 40 кг требуется склеивание стеклопакета с профилем по всему оконному периметру.



Важно: Для определения предельного размера и веса оконной створки следует учитывать параметры, указанные в диаграммах в разделе Общие сведения.

Настоящая инструкция предназначена исключительно для квалифицированного персонала с опытом в области монтажа фурнитурных систем. Во время работы с фурнитурой следует соблюдать требования и рекомендации инструкции по ответственности за продукт. Несоблюдение инструкции или самовольное внесение изменений снимают ответственность за продукт с производителя.

13.1

В составе фурнитуры должны быть только оригинальные элементы фирмы Winkhaus. В случае неправильного монтажа фурнитуры или совмещения с элементами, не принадлежащими фурнитурным системам Winkhaus и не имеющими технического допуска производителя фурнитуры, могут возникнуть неисправности, не подлежащие гарантии.



Внимание! Winkhaus не поставляет шурупов для крепления фурнитуры. Следует применять крепежные шурупы в зависимости от формы и габаритов окна.



Важно: Фурнитуру activPilot Comfort нельзя применять в дверях с функцией антипаника. Не рекомендуется также применять в межкомнатных дверях.

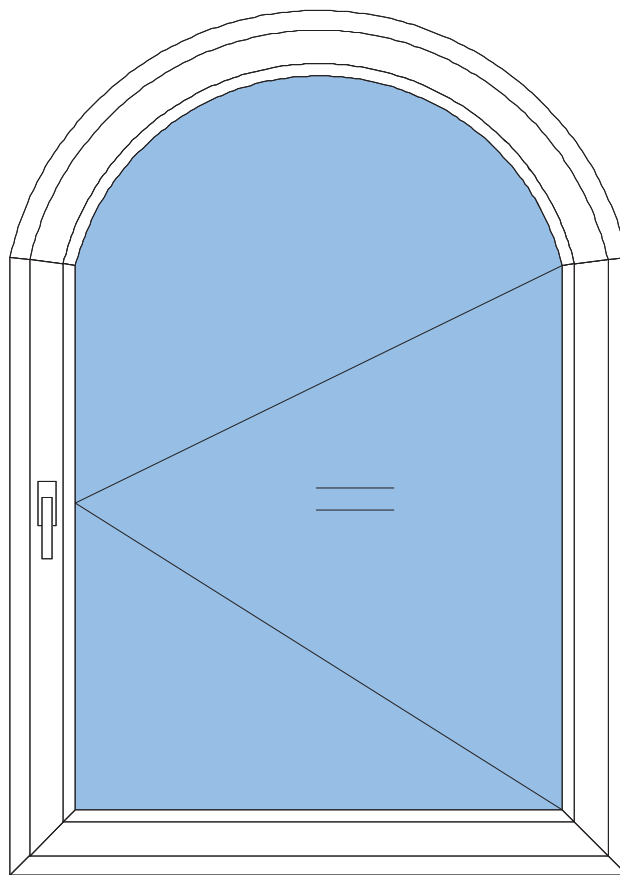

Требования к профильной системе для окон из ПВХ

Смотрите рисунок: Сечение профиля

Фурнитура применяется в пластиковых окнах со стандартным фурнитурным пазом.



Фурнитура activPilot Comfort применяется исключительно в системах с центральным уплотнителем и наружным с отливом.

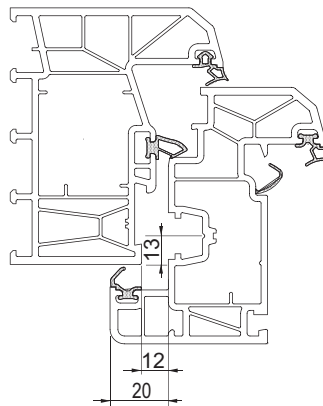

Сечение профиля

Рубка фурнитуры

Смотрите раздел: трапециевидные окна

13.2

Монтаж элементов фурнитуры на створке

Поворотная створка с параллельным смещением створки от рамы (арочное окно)

Подготовьте ваше окно к монтажу. Следуйте указаниям, представленным ниже:



Важно: Рисунки указаны для створки правого открывания. При монтаже окна левого открывания рисунки следует считать зеркально отображенными.

Действует по-прежнему:

- При виде окна изнутри помещения символ указан на рисунке сплошной линией.
- При виде окна снаружи помещения символ указан на рисунке пунктирной линией.

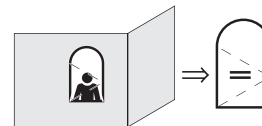
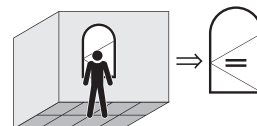

Определение высоты ручки:

Высота ручки для засова GAM

Смотрите рисунок: Высота створки по фальцу FFH-R с центральным положением ручки GK

При применении засова GAM ... (центральное положение ручки), размер GM составляет половину высоты створки по фальцу FFH.

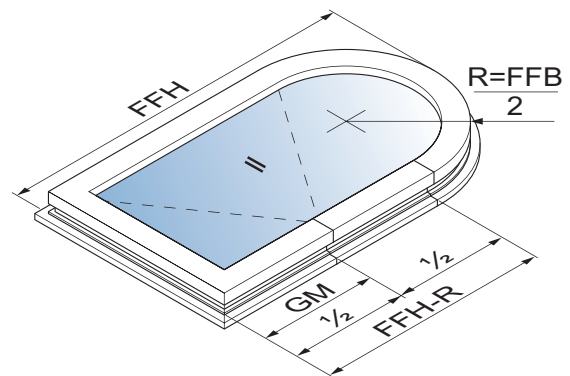

Высота створки по фальцу FFH-R с центральным положением ручки GK

Высота ручки для засова GAK

Смотрите рисунок: Высота створки по фальцу FFH-R с фиксированным положением ручки GK. При использовании засова GAK ... (фиксированное положение ручки), размер GK изменяется в зависимости от высоты створки по фальцу FFH-R. Точные размеры приведены в таблице ниже.

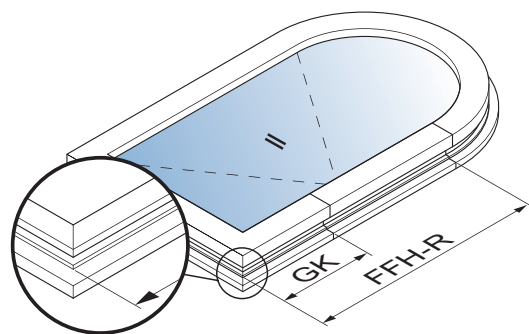

Высота створки по фальцу FFH-R с фиксированным положением ручки GK

13.3

Смотрите рисунок: Обзорная таблица высоты створки по фальцу (FFH-R) / Положение ручки

Таблица представляет высоту ручки (GK) при использовании GAK по отношению к высоте створки по фальцу - FFH.

230 – 324	GK = 114 *
325 – 420	GK = 114 *
421 – 460	GK = 210
461 – 700	GK = 210
701 – 850	GK = 260
851 – 1100	GK = 375
1101 – 1325	GK = 550
1326 – 1525	GK = 550
1526 – 1775	GK = 550
1776 – 2000	GK = 1050
2001 – 2225	GK = 1050

Обзорная таблица высоты створки по фальцу (FFH-R) / Положение ручки
*Необходимо применять угловую передачу E3.

Смотрите рисунок: Чертеж отверстий и паза для кассеты засова

- Отверстие для кассеты засова (Ø 12 мм) просверлить согласно чертежу.
- Фрезеровка под кассету засова осуществляется со стороны фурнитурного паза.

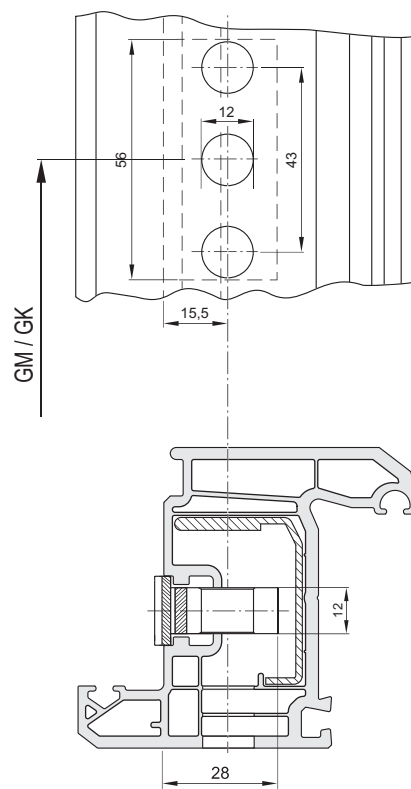

Смотрите рисунок: Петля на створку FL.E...PA..

- Установка петли на створке:
- Петля на створку устанавливается таким образом, чтобы восьмигранная цапфа находилась на нижней стороне створки.
- Петлю створки прикрутить с петлевой стороны двумя шурупами и одним шурупом на нижней части створки.
- Замерить ширину створки по фальцу (FFB).

i Важно: Петлю створки прикрутить шурупами Ø от 3,9 до 4,2 мм. Мин. длина шурупов 25 мм. Следует проверить, правильно ли петля прилегает к профилю.

! Важно в случае профильной системы Trocal 88+ ! В случае профиля Trocal 88+ следует сфрезеровать в раме (нижняя часть створки, на высоту петли створки) среднюю прокладку. От нижнего края рамы вверх на ок. 70 мм!

Чертеж отверстий и паза для кассеты засова

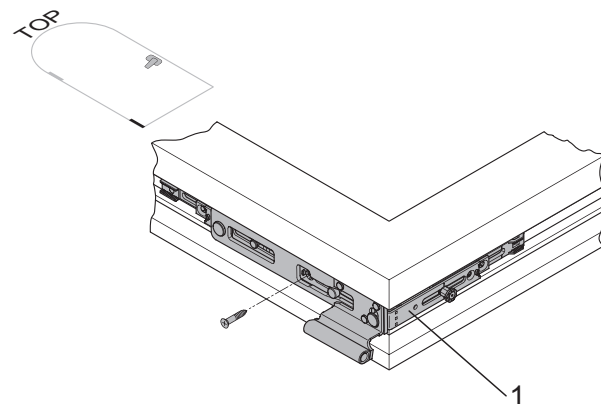

Петля на створку FL.E...PA..

Смотрите рисунок: Угловая передача E1

- Монтаж угловых передач вниз
- Угловая передача (1) устанавливается в фурнитурный паз в нижний угол створки. Восьмигранная цапфа должна находиться на нижней стороне створки.
- Установить угловую передачу (1) и закрепить шурупом со стороны засова.



Важно: При ширине створки $FFB < 750$ мм, арочную шину AARB (1) следует обрезать после второго грибовидного штифта.

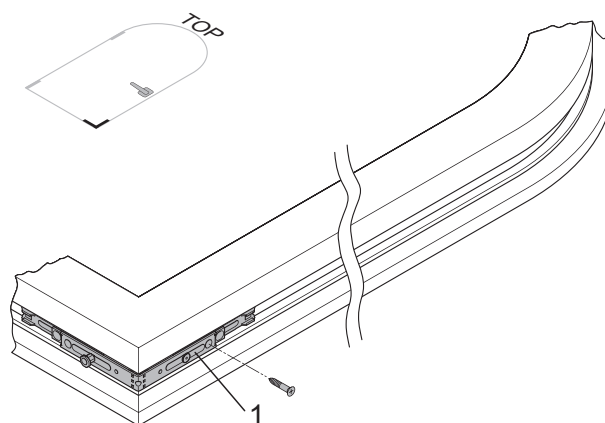

Угловая передача E1

При условии, если ширина створки по фальцу $FFB < 750$ мм:

Смотрите рисунок: Арочная шина AARB при $FFB < 750$ мм

- Перед рубкой шины цапфы (4) нужно перевести в положение "закрыто" (по направлению стрелки на рисунке). Благодаря этому, тяга (2) будет отрезана в нужном месте.
- Обрезать арочную шину (3) в соответствующем месте (1).

Смотрите рисунок: Арочная шина AARB

- Установить соединительную шину:
- Нанести метку "FFH-R" на створке, где начинается арочная часть.
- Вставить арочную шину (1) в фурнитурный паз так, чтобы линии "FFH-R" совпали.
- Арочную шину закрепить шурупными, начиная крепление от метки "FFH-R".



Внимание! Существует возможность повреждения арочной шины. Перед монтажом арочную шину (1) не следует сгибать, т.к. она может треснуть в местах сверления отверстий. В этом случае точная подгонка шины к контуру изгиба створки будет невозможна.

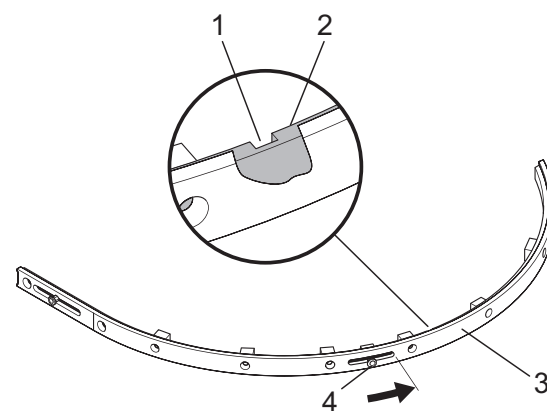

Арочная шина AARB при $FFB < 750$ мм

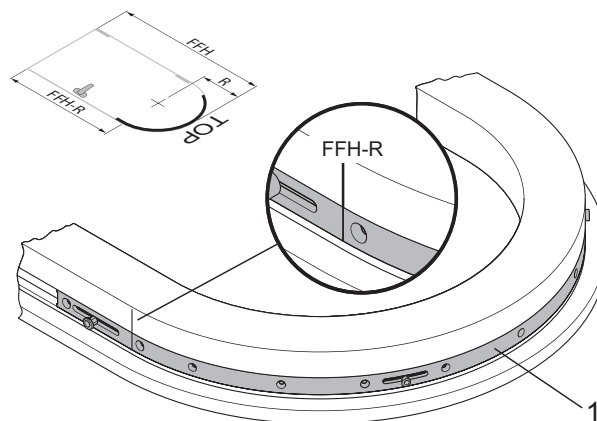

Арочная шина AARB

Смотрите рисунок: Засов GAM/GAK

- Замонтировать шину:
 - Засов вставляют в фурнитурный паз.
 - Монтажной ручкой следует правильно отцентрировать засов.
 - Отметить на засове места соединения с угловой передачей (1) и арочной шиной (4).
 - Удалить ручку и извлечь засов из фурнитурного паза.
 - Засов обрубить по метке при помощи гильотины.
 - Замонтировать шину:
 - Засов (2) соединить с угловой передачей (1).
 - Зубчатое соединение засова и угловой передачи должно войти в зацепление.
 - Аналогично соединить засов с арочной шиной (4).
 - Засов крепят шурупами по направлению снизу вверх.

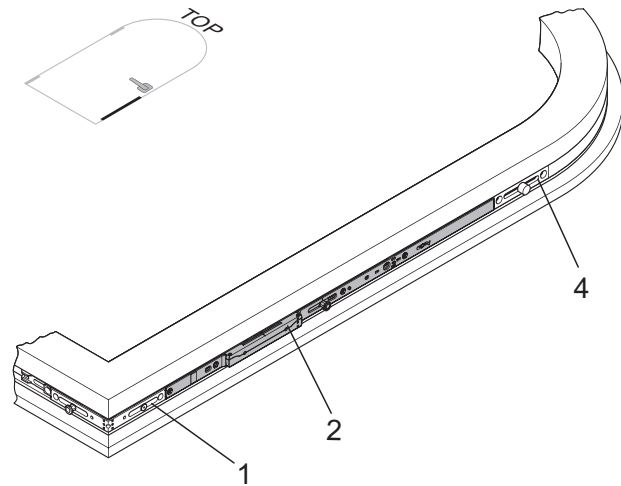

Засов GAM/GAK

Смотрите рисунок: Блокада поворота ручки FSF

- Установить блокаду поворота ручки:
 - Блокаду поворота ручки прикрутить к засову одним шурупом.
 - Возможен поворот головки на 90 градусов (обусловлено профилем).
 - Монтаж рамного элемента необязателен.

Важные указания:

- Элемент поставляется в установленном в заводских условиях нейтральном положении.
- После монтажа концевик пластикового элемента должен указывать направление к раме!
- При размерах фальцевого зазора больше или меньше 12 мм подгонку произвести путем поворота пластикового элемента вправо или влево.

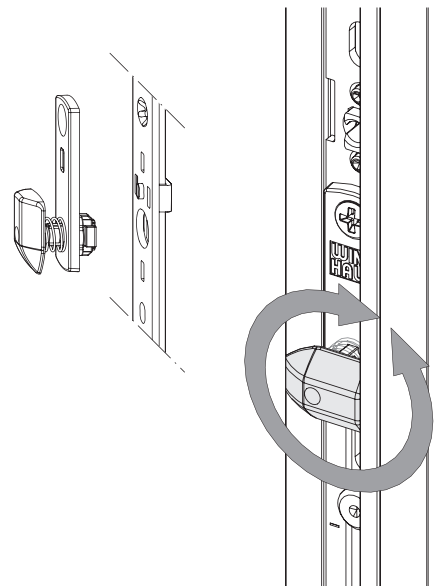

Блокада поворота ручки FSF

Смотрите рисунок: Блокада МК
(устанавливается горизонтально)

- Монтаж блокады М/МК на нижней стороне створки:
 - Блокаду (2) упирают в угловую передачу (1).
 - Зубчатое соединение блокады должно войти в зацепление с угловой передачей.
 - Блокаду вставить в фурнитурный паз.
 - Блокаду закрепить шурупами.
 - Шуруп (3) должен быть закручен полностью до упора, т.к. при этом снимается блокировка блокады.



Внимание! Возможность повреждения фурнитуры. Если блокировка фурнитуры в среднем положении не будет удалена, фурнитура останется в открытом положении. Применение силы при срыве фурнитуры может привести к повреждению фурнитуры. Шуруп следует ввинчивать до упора.

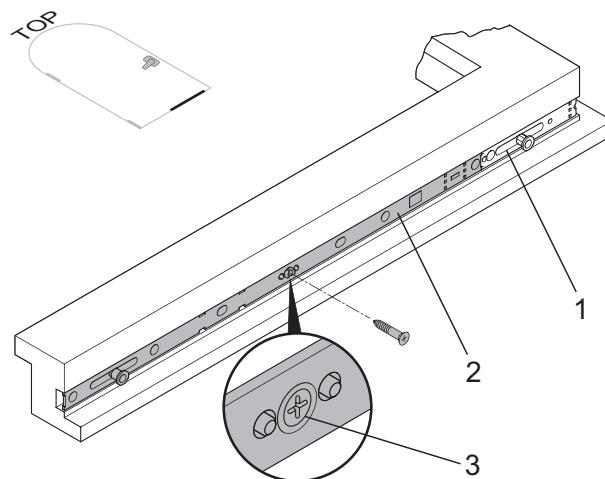

Блокада МК (устанавливается горизонтально)

Смотрите рисунок: Соединитель КЕ
(устанавливается горизонтально)

- Монтаж соединителя на нижней стороне створки:
 - Соединитель (2) подвести к угловой передаче (1), соединить зубчатые окончания двух элементов и вставить в фурнитурный паз.
 - Отметить на соединителе место стыка с удлинителем блокады (3).
 - Извлечь соединитель из фурнитурного паза.
 - Соединитель обрезать согласно метке при помощи гильотины.
 - Подвести соединитель (2) к угловой передаче (1).
 - Соединить зубчатые элементы соединителя и угловой передачи.
 - Аналогично соединить зубчатые элементы соединителя и удлинителя блокады (3).
 - Соединитель вставить в фурнитурный паз.
 - Соединитель закрепить шурупами.

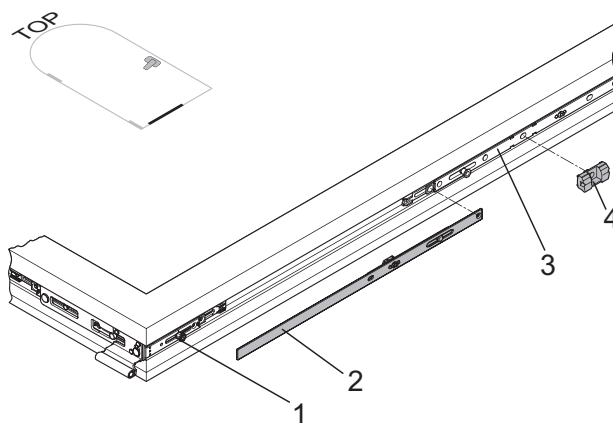

Соединитель КЕ (устанавливается горизонтально)

13.3



Внимание! После монтажа фурнитуры следует проверить, все ли крепежные шурупы ввинчены в элементы фурнитуры.

- Установить трамплин (4) на блокаду (3) и закрепить его шурупом.

Смотрите рисунок: Блокада МК

- Блокаду МК установить со стороны петель, учитывая высоту створки FFH-R:
- Блокаду подобрать в соответствии с высотой створки по фальцу FFH-R и длиной соединительной шины RB.
- Блокаду (1) соединить с угловой передачей (3)
- Зубчатое соединение блокады должно войти в зацепление с угловой передачей.
- Блокаду вставить в фурнитурный паз.
- Блокаду закрепить шурупами, начиная снизу.
- Шуруп (2) закрутить полностью до упора, т.к. при этом снимается блокировка блокады.



Внимание! Существует опасность повреждения фурнитуры. Если не наступит разблокировка элемента из среднего положения. Силовые попытки приведения фурнитуры в движение грозят повреждением элементов фурнитуры. Шуруп вкручиваем обязательно полностью.

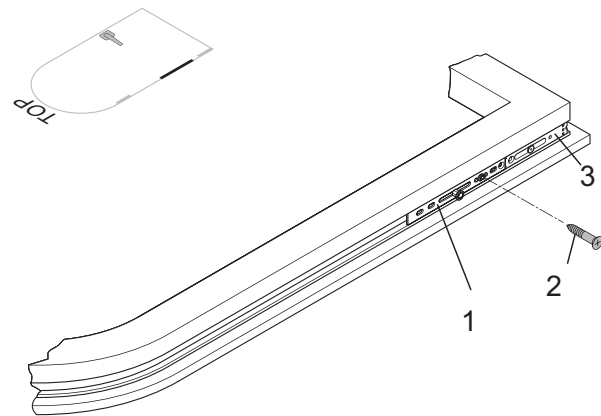

Блокада МК

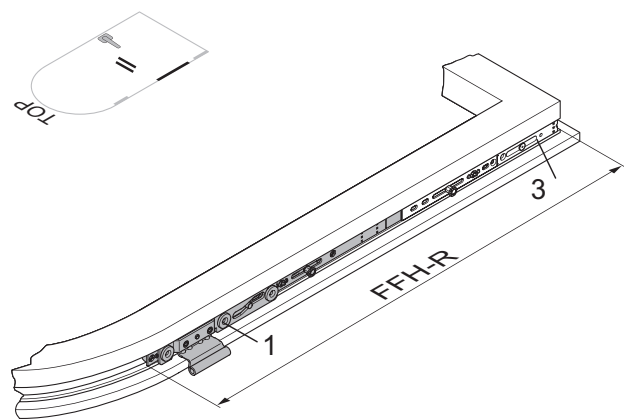

Петля DL.PADS

Смотрите рисунок: Петля DL.PADS

- Установка петли
- Обозначить размер „FFH-R“ на оконной створке.
- Петлю (1) приложить верхним краем планки к маркировке на гильотине "FFH-R".
- Обозначить соответствующую длину петли.
- Извлечь петлю из фурнитурного паза.
- Петлю обрубить согласно маркировке при помощи гильотины.
- Установка петли.
- Петлю защелкнуть в фурнитурный паз согласно маркировке "FFH-R". Периметрально-силовым соединением соединить с блокадой или петлей на створку.
- Петлю следует прикручивать сверху вниз.
- Важно: Использовать шурупы длиной минимум 30 мм.



Внимание! Пластина должна заканчиваться в месте начала арки (радиуса).

Монтаж элементов фурнитуры на раме

Поворотная створка с параллельным смещением створки от рамы (арочное окно)

Смотрите рисунок: Шаблон LE.B.EL-SL.K Петля на раму

- Замонтировать петлю на раму.
- Отверстия для крепления петель на раме сверлят сверлом \varnothing 2,5-3 мм, а для базирующих штифтов - \varnothing 6 мм.
- Установить шаблон (1) и просверлить отверстия под нижнюю петлю (2).
- Установить нижнюю петлю на раме (2) и закрепить шурупами согласно указаниям по монтажу.

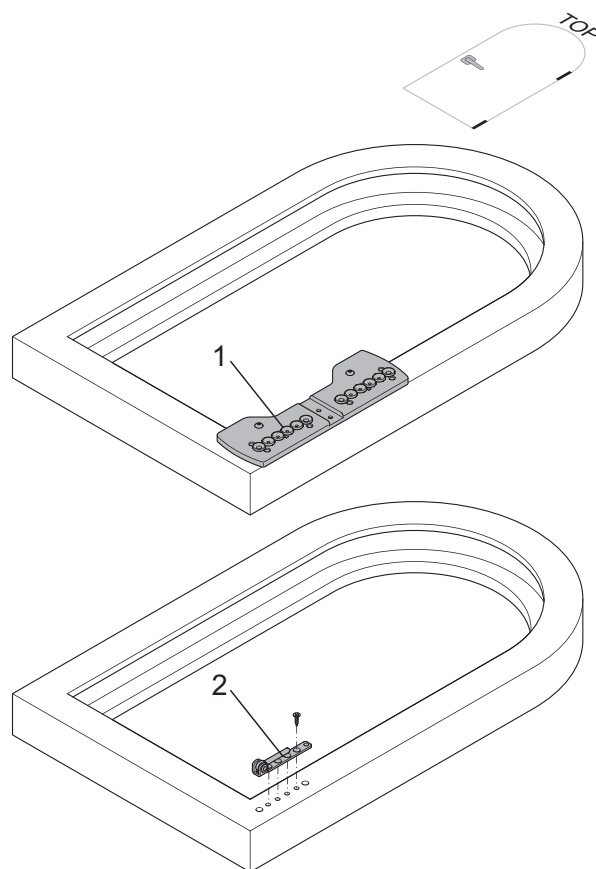

Шаблон LE.B.EL-SL.K
Петля на раму

Смотрите рисунок: Верхняя петля SWR ... для арочных окон

- Монтаж петли кронштейна
- С помощью штифта (4) установить верхнюю петлю (3) на кронштейн.
- Навесить створку.
- Створку одеть на нижнюю петлю (5).
- Створку прижать к раме.
- Створку к раме (по стрелке) прижать так, чтобы петля была как можно ближе к краю рамы.
- Просверлить отверстия (1) сверлом \varnothing от 2,5 до 3 мм.
- Верхнюю петлю на раме закрепить шурупами (использовать шурупы согласно рекомендациям по продукту).

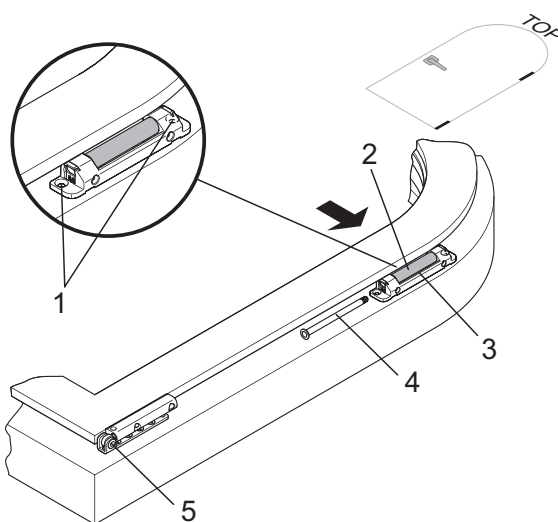

Верхняя петля
Верхняя петля SWR ... для арочных окон

13.3

Расположение ответных планок

На рисунках показаны возможные варианты расположения ответных планок. Количество ответных планок зависит от размера окна.



Важно: На рисунках указаны размеры оконной рамы по фальцу до края рабочей плоскости ответной планки. Так как верхние углы арочного окна не имеют 90°, установка ответных планок с использованием шаблона невозможна. Поэтому места установки ответных планок следует размечать вручную.

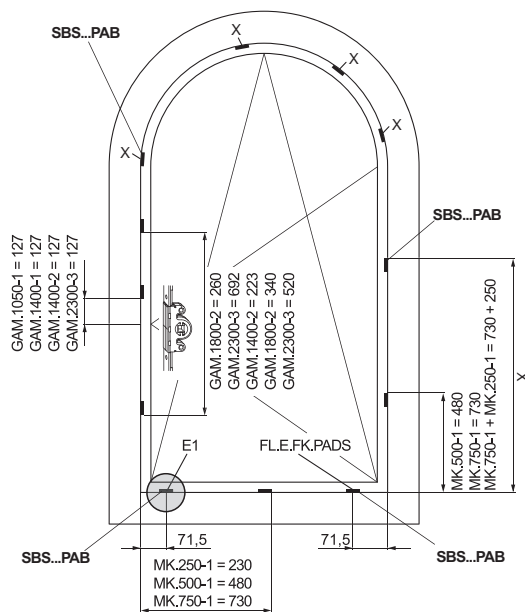

Места установки ответных планок "центральное положение ручки"
X = размер согласно чертежу

- Положение x ответной планки в арке:

Исходное положение:

- Навесить створку.
- Ручка находится в горизонтальном положении; окно открыто и грибовидные цапфы находятся в среднем положении.
- Прикрыть створку так, чтобы восьмигранная цапфа находилась в плоскости фальца рамы.

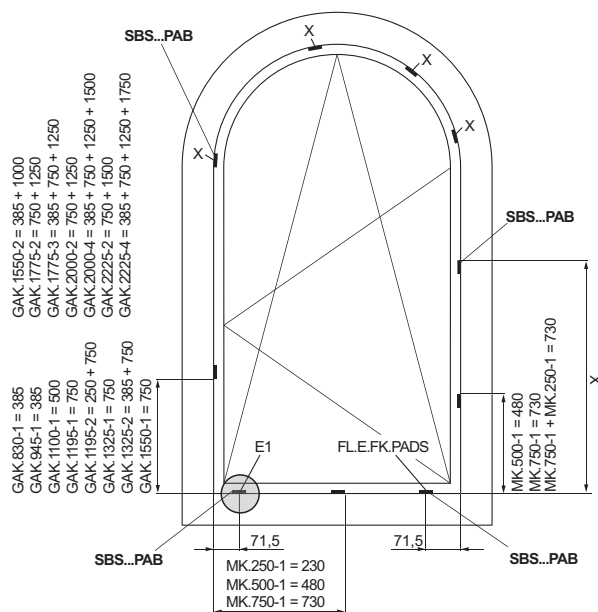

Места установки ответных планок "фиксированное положение ручки"
X = размер согласно чертежу



Важно: При нанесении меток необходимо учесть сторону входа цапфы в ответную планку.

Монтаж ответной планки:

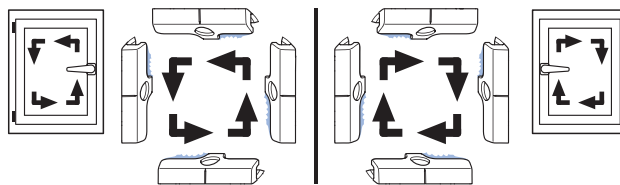

Рабочие края ответных планок

Навешивание и снятие створки

Наружные петли

Установка створки на раму

(A)

- Навешиваем створку, прижимаем к раме и фиксируем штифтом в верхней петле.
- Все накладки и колпачки следует надеть на верхнюю и нижнюю петлю на раме.



Важно: Штифт следует установить снизу.

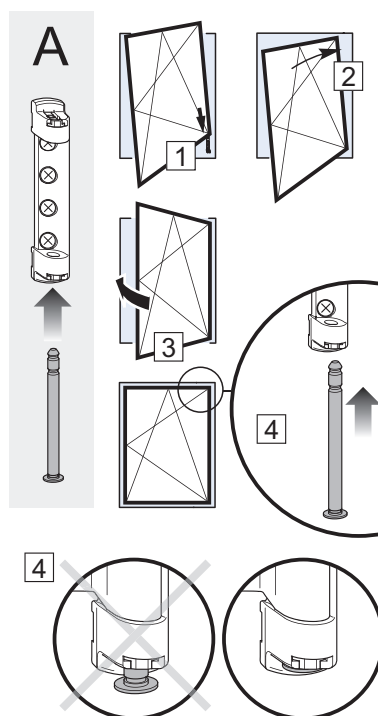

Установка створки на раму

Снятие створки с рамы

(B)

- Установить створку в раме
- Извлечь штифт из верхней петли.
- Снять створку.



Внимание! Повреждения верхней петли кронштейна. При неправильном демонтаже или выбивании штифта силой, верхняя петля может выйти из строя. Штифт можно демонтировать, используя инструмент, только так, как показано на рисунке B.



Внимание! Предохранить створку таким образом, чтобы избежать ее падения. Обратит внимание на большой вес створок. При транспортировке створки должны быть задействованы два человека.

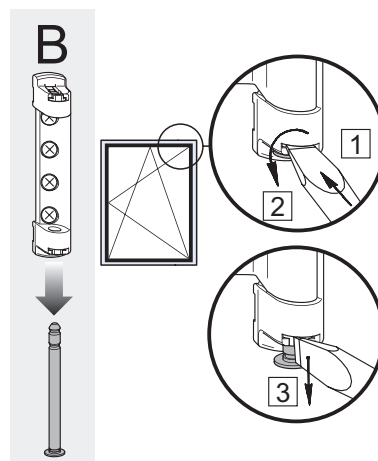

Снятие створки с рамы

Инструкция правильного навешивания и снятия створки

Указания по снятию и навешиванию створки окна показаны на рисунке на этой странице. Для обеспечения правильного монтажа рекомендуется наносить такую наклейку на защитную пленку.

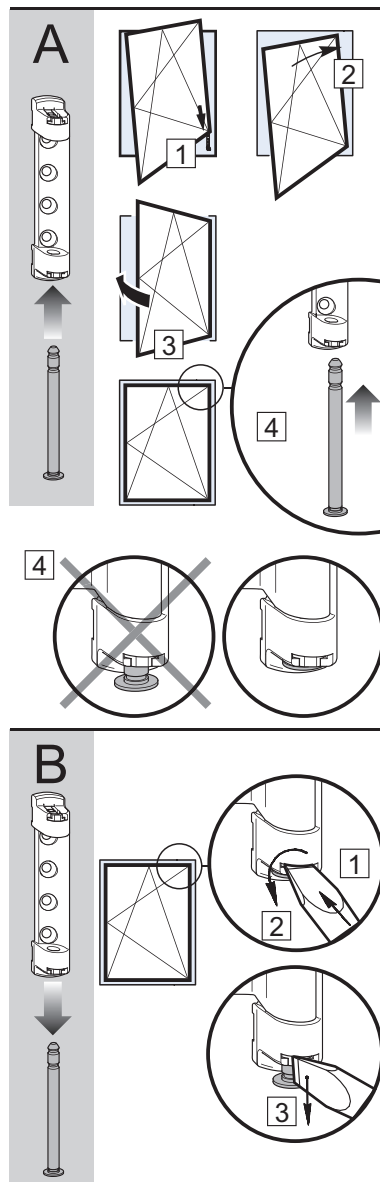
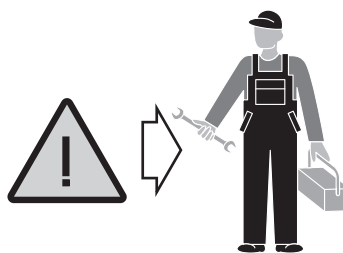

13.3

Тест функционирования фурнитуры/Обслуживание

Трапецевидные окна и арочные с функцией параллельного смещения створки от рамы

Очередность запираения: Закрыто - Открыто - Щелевое проветривание

После монтажа фурнитуры на створке устанавливаем ручку. Далее при помощи одного поворота ручки удаляем блокировку фурнитуры и переводим ручку в среднее положение. Поворот ручки снизу в горизонтальное положение переводит фурнитуру в поворотное положение. Очередной поворот на 90° до 180° переводит систему в положение параллельного смещения. Чтобы закрыть окно, следует повернуть ручку вниз в исходное положение.



Важно: Ход фурнитуры после монтажа створки не будет настолько плавным, как во время дальнейшей эксплуатации. Поворот ручки только при закрытом окне.

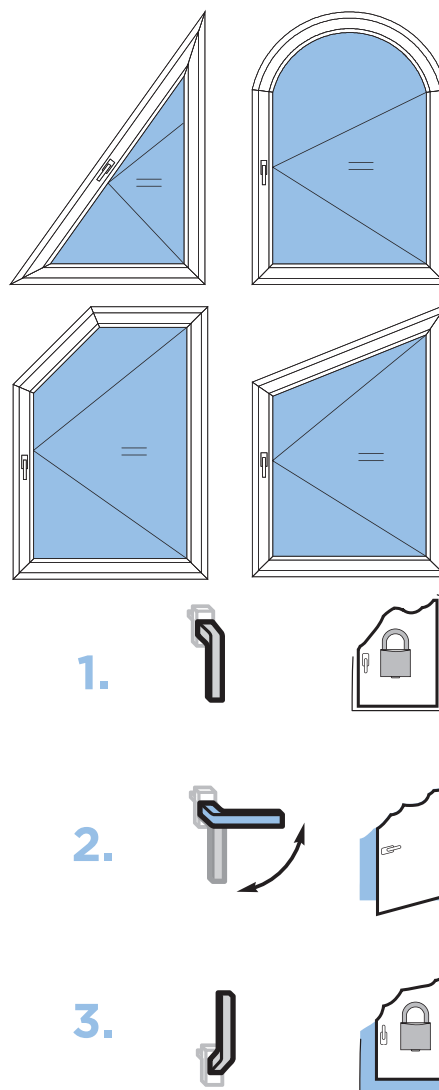

Технология и описание функции

Смотрите рисунок: Функция SBS.K.PAB...PAS

- Если восьмигранная цапфа находится в положении 1, окно закрыто.
- Если восьмигранная цапфа находится посередине (позиция 2), то окно можно открыть.
- Если восьмигранная цапфа находится в позиции 3, то оконная створка равномерно отодвинута от рамы (на ок. 6 мм).

activPilot Comfort PADS - открытие и параллельное смещение оконных створок нестандартных форм

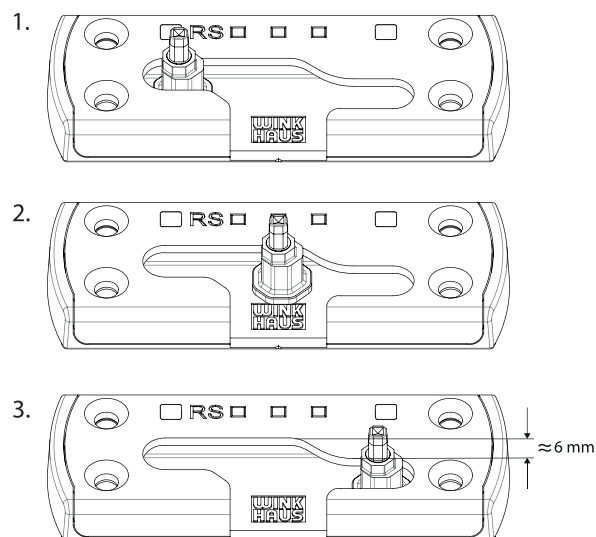

Функция SBS.K.PAB...PAS

Регулировка и уход за фурнитурой

Смотрите регулировку и уход за трапециевидными окнами

Чертежи монтажных отверстий

Смотрите чертежи монтажных отверстий - трапециевидные окна

13.4

		Страницы	
1	Общие сведения	217 - 219	1
2	Обзор фурнитуры	220 - 226	2
3	Засовы		3
4	Угловые передачи		4
5	Верхние шины	227 - 228	5
6	Петли на створку/ раму	229 - 230	6
7	Кронштейны / Петли кронштейна	231 - 232	7
8	Поворотные и фрамужные петли		8
9	Удлинители / Прижимы		9
10	Дополнительные элементы		10
11	Ответные планки	233 - 236	11
12	Шаблоны		12
13	Инструкция по монтажу фурнитуры	237 - 257	13
14	Регулировка / Уход за фурнитурой	258 - 264	14
15	Чертежи монтажных отверстий		15
16	activPilot Comfort PADM	105 - 162	16
17	activPilot Comfort PADS	163 - 216	17
18	activPilot Comfort PAD	217 - 264	18

1

activPilot Comfort PAD

Поворотная фурнитура с функцией параллельного смещения створки от рамы

activPilot Comfort PAD - это продукт, который выполняет много разных требований: Кроме положения "открыто" имеет также функцию параллельного смещения створки от рамы, обеспечивающую здоровое, естественное проветривание при сохранении высокого уровня взломостойкости. Оконная ручка в окне с фурнитурой activPilot PAD может быть установлена ниже, потому что силы, необходимой для закрытия открытой створки или створки в положении щелевого проветривания окна требуется значительно меньше, чем в случае окна в откидном положении. Благодаря этому, доступ к ручке значительно облегчен в сидячем положении, что особенно помогает в пользовании окнами людям пожилого возраста. Фурнитуру activPilot PAD рекомендуется также применять в труднодоступных окнах, таких, например, как на лестничных проемах, в ванных комнатах или кухнях. Аналогично другим фурнитурным системам фирмы Winkhaus, activPilot Comfort PAD - выгодная для производителя.

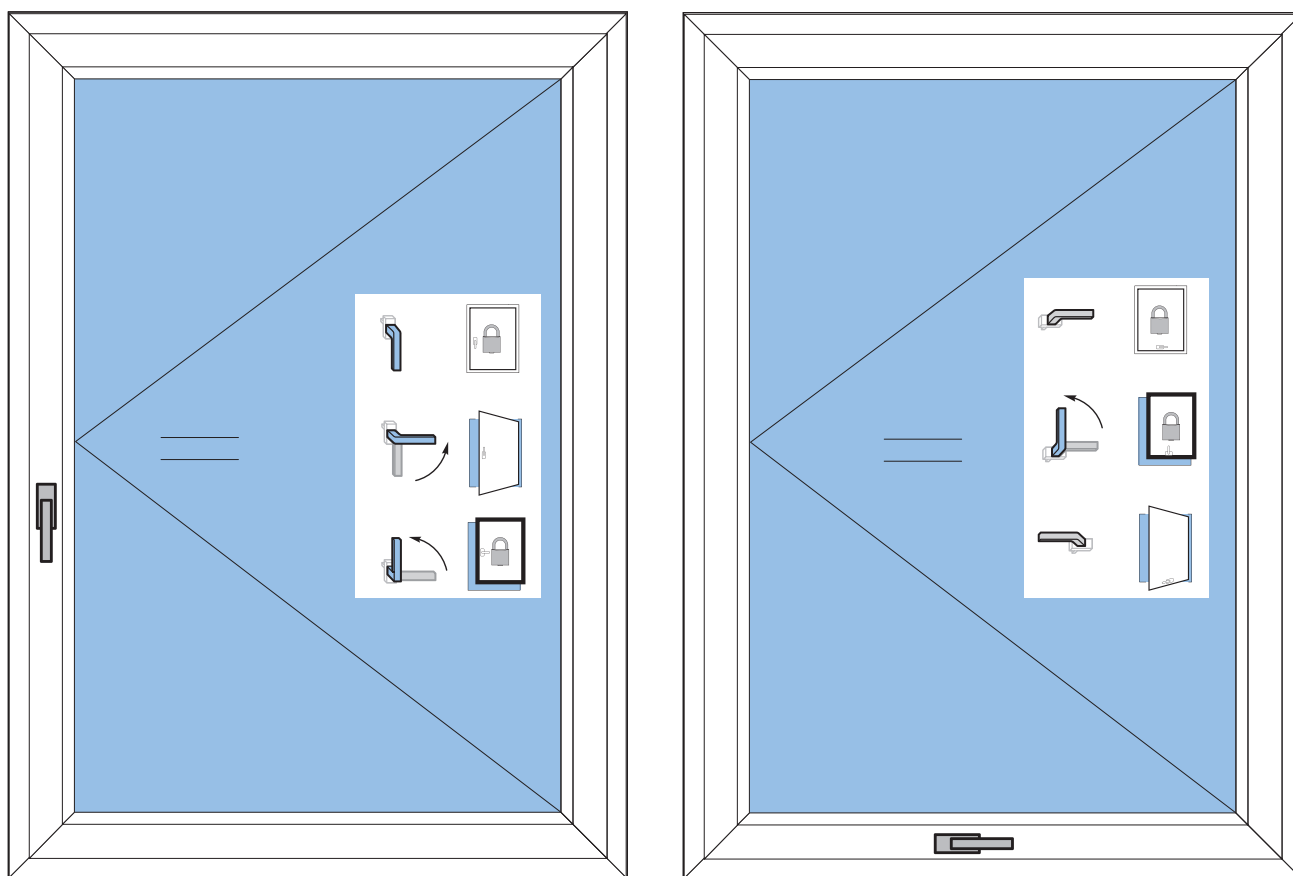

activPilot Comfort PAD

Диаграмма максимальных размеров створки

- Максимальный вес створки 100 кг

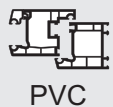

Для пластиковых окон с фальцевым зазором 12 мм



Поворотная створка с параллельным смещением створки от рамы/прямоугольное окно

Соотношение сторон и дополнительные нагрузки

Величины, полученные без дополнительной нагрузки при соотношении ширины к высоте 1,5:1. Величины, представленные в диаграммах предельных диапазонов применения, не учитывают дополнительных нагрузок. Для определения максимального размера створки с дополнительной нагрузкой следует обратиться к техническим специалистам фирмы Winkhaus.

Указания по применению

Допустимая область применения фурнитуры Winkhaus в диаграммах обозначена серым цветом. Это не касается однако всей, обозначенной серым цветом площади, а только той части, которая находится слева от кривой данного веса GG.

Диапазон применения

В составе фурнитуры должны быть только оригинальные элементы Winkhaus. В случае неправильной установки фурнитуры или совмещения с элементами, не принадлежащими системе Winkhaus и не имеющими технического допуска производителя фурнитуры, могут возникнуть неисправности, не подлежащие гарантии.

- Мин. ширина створки по фальцу 460 мм
- Макс. ширина створки по фальцу 1475 мм
- Мин. высота створки по фальцу 695 мм
- Макс. высота створки по фальцу (FFH): 2300 мм
- Макс. размер створки 2,5 м²
- Максимальный вес створки 100 кг
- Соотношение FFB/FFH ≤ 1,5:1
- Фальцевый зазор 12 мм
- Для профильной системы 13 мм
- Глубина фурнитурного паза рамы мин. 29 мм
- Для систем со средним уплотнителем и наружным с водоотводом.



Важно: Фурнитуру activPilot Comfort нельзя применять в дверях с функцией антипаника. Не рекомендуется также применять в межкомнатных дверях.

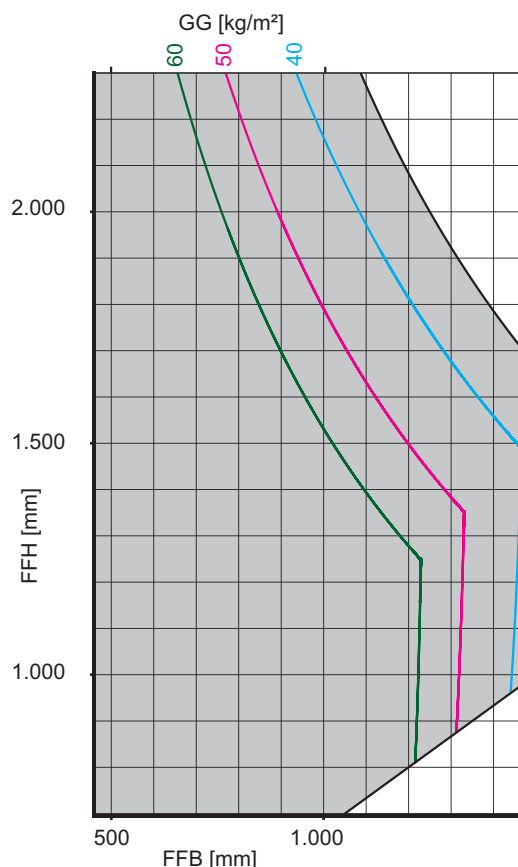

Сокращения

- FFB = Ширина створки по фальцу [мм]
- FFH = Высота створки по фальцу [мм]
- GG = Вес стекла [кг/м²]

Обратите внимание на указания к профилю окна

В рамках определения максимального веса и формы створки следует обязательно обращать внимание на рекомендации производителей профилей или владельцев систем!



Внимание! Прикручивание опорных элементов фурнитуры, таких как верхняя и нижняя петли, петля на створку должно происходить согласно требованиям Директивы ТБДК. Диаметр сверла должен соответствовать диаметру крепежных шурупов, а диаметр шурупов и их длина - обязывающим нагрузкам.

Системное испытание RC 2 (Resistance Class 2)

Подробная информация по производству окон 2-ого класса взломостойкости (RC 2) находится в документации по системным испытаниям. Обзоры типов фурнитуры 2-го класса взломостойкости, представленные в настоящем каталоге, являются только образцами по применению. Больше сведений у технических специалистов компании Winkhaus.

Поворотная фурнитура с параллельным смещением створки от рамы - фиксированное положение ручки

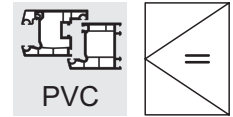

Базовое оснащение
activPilot Comfort PAD

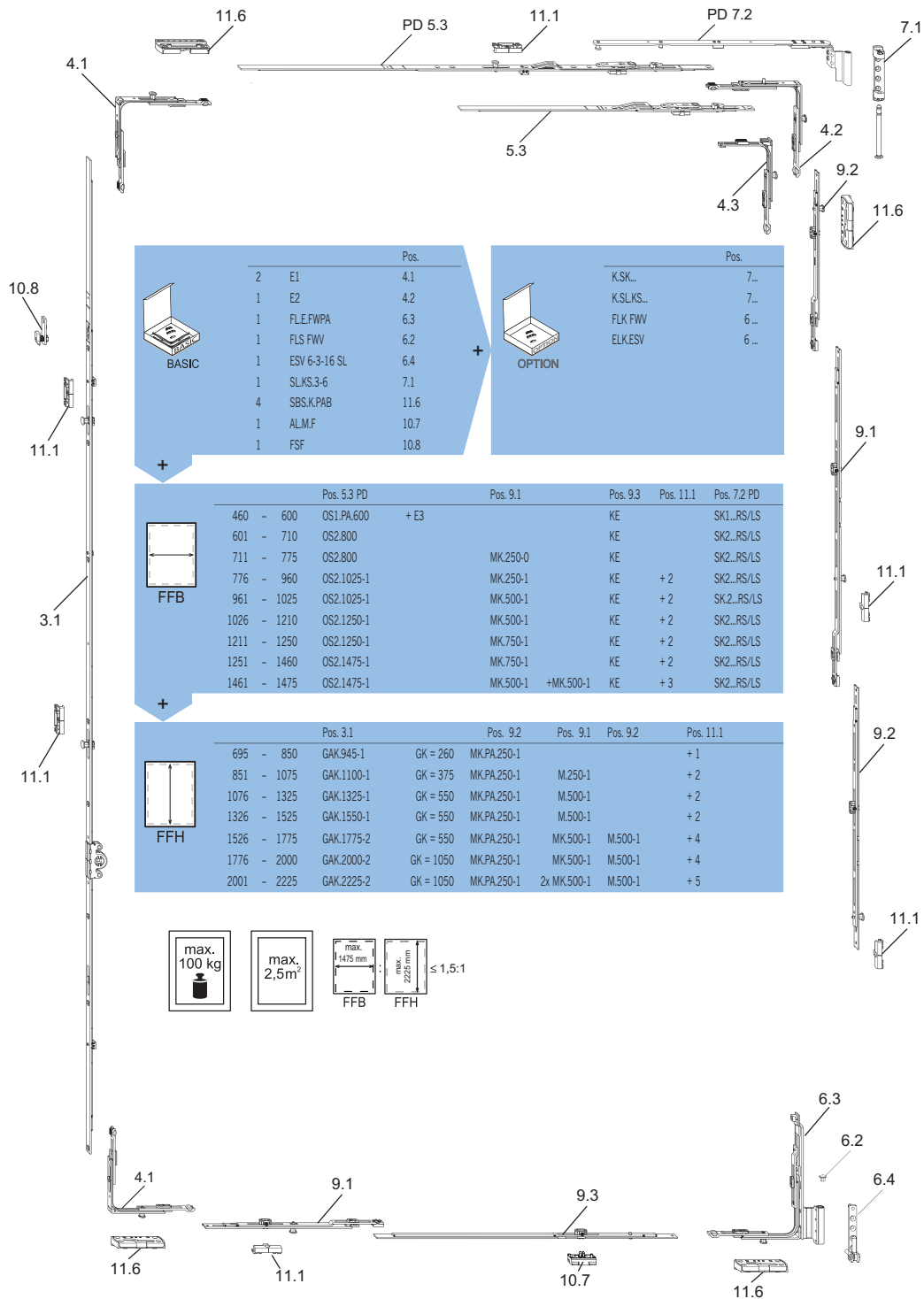

Важно: Фурнитурные элементы с маркировкой PD представлены на следующих страницах. Все остальные элементы находятся в разделе activPilot Comfort PADK.

Поворотная фурнитура с параллельным смещением створки от рамы - фиксированное положение ручки

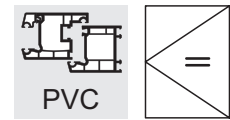

Приспособлена к противовзломным окнам класса RC 2
activPilot Comfort PAD

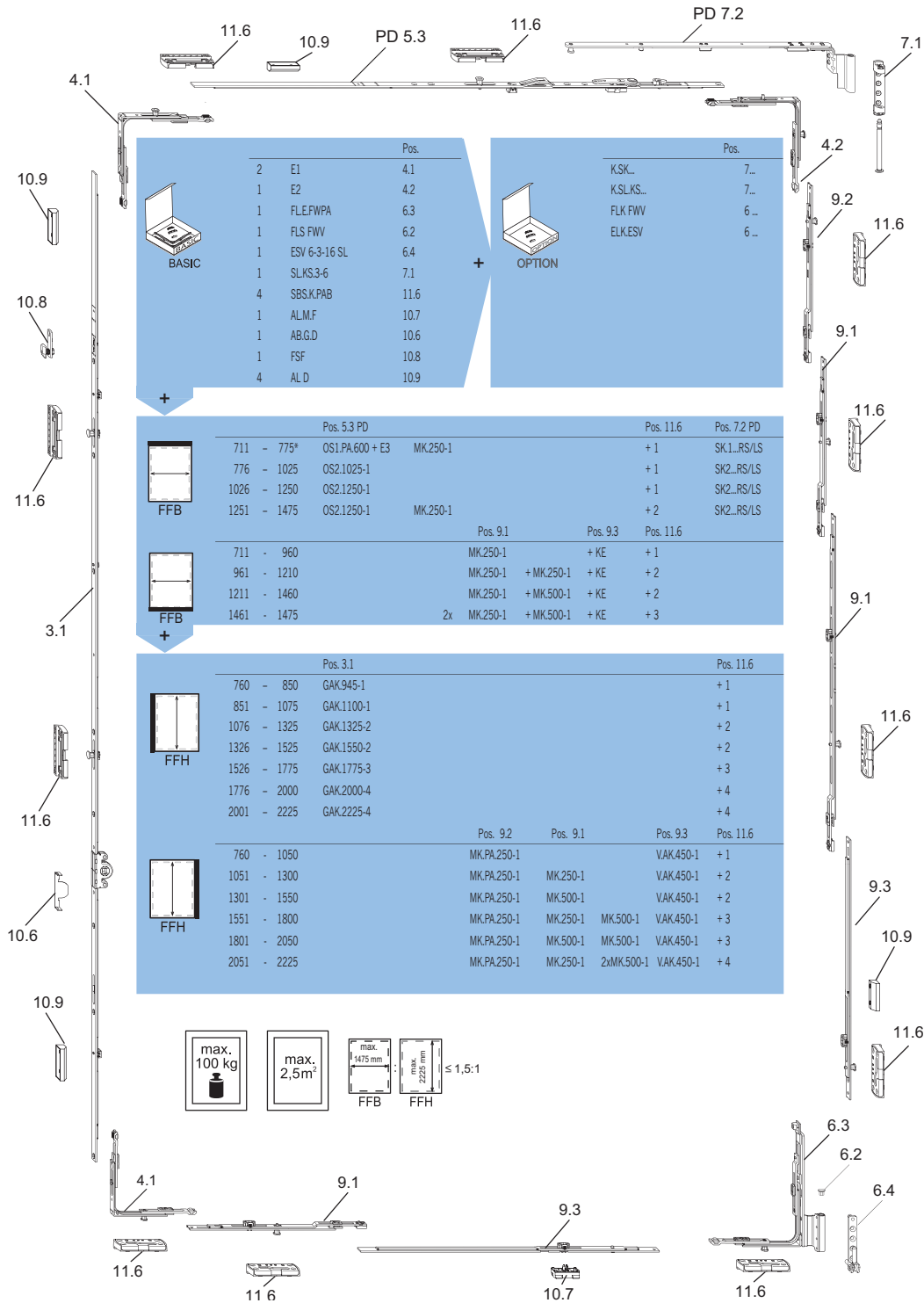

Важно: Фурнитурные элементы с маркировкой PD представлены на следующих страницах. Все остальные элементы находятся в разделе activPilot Comfort PADK. При RC 2 следует придерживаться фурнитурной матрицы системных испытаний, приспособленной к профилю.

2

Поворотная фурнитура с параллельным смещением створки от рамы - центральное положение ручки

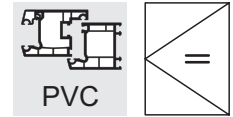

Базовое оснащение
activPilot Comfort PAD

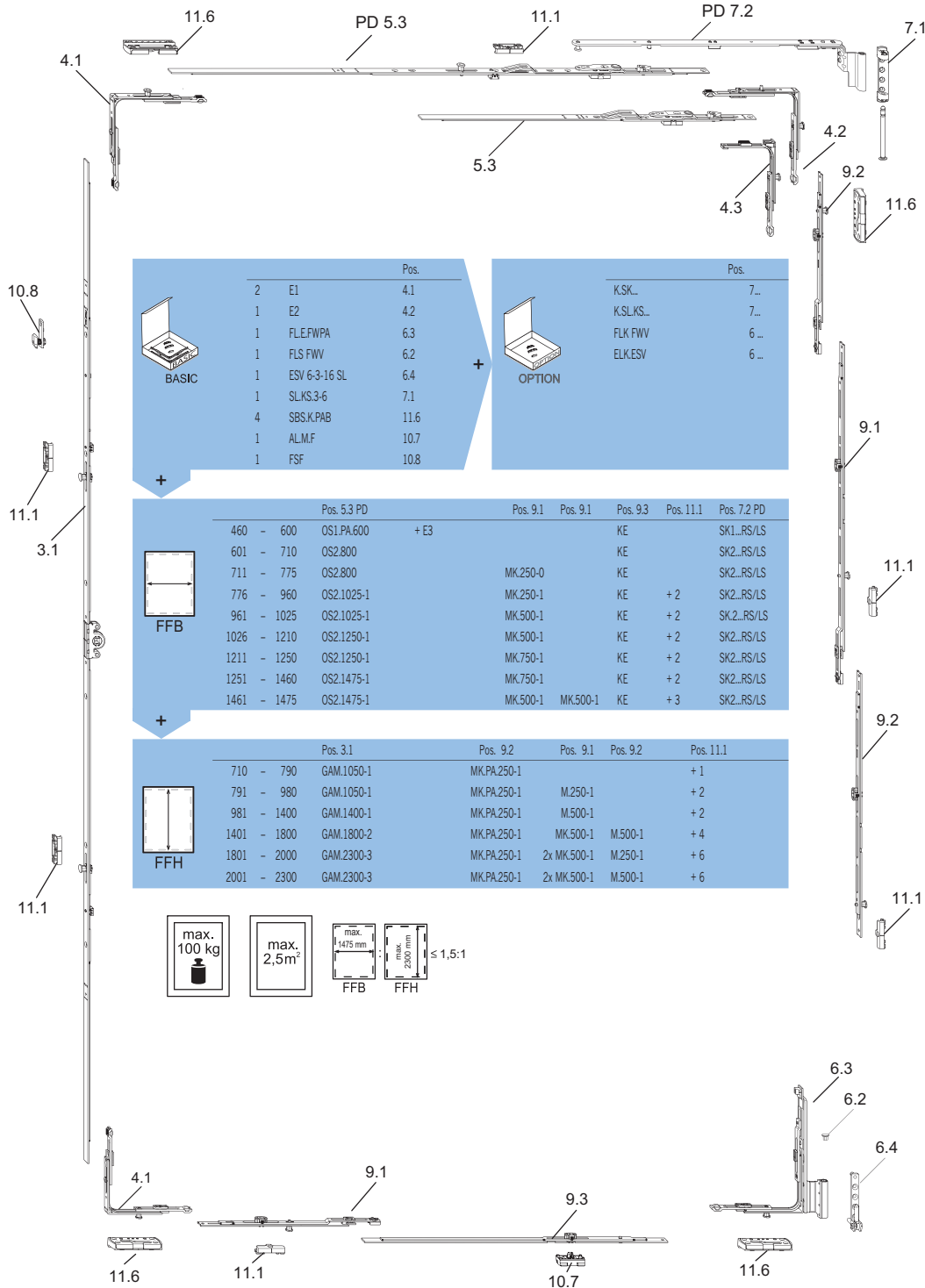

Важно: Фурнитурные элементы с маркировкой PD представлены на следующих страницах. Все остальные элементы находятся в разделе activPilot Comfort PADK.

Поворотная фурнитура с параллельным смещением створки от рамы - центральное положение ручки

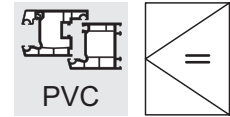

Приспособлена к противовзломным окнам класса RC 2
activPilot Comfort PAD

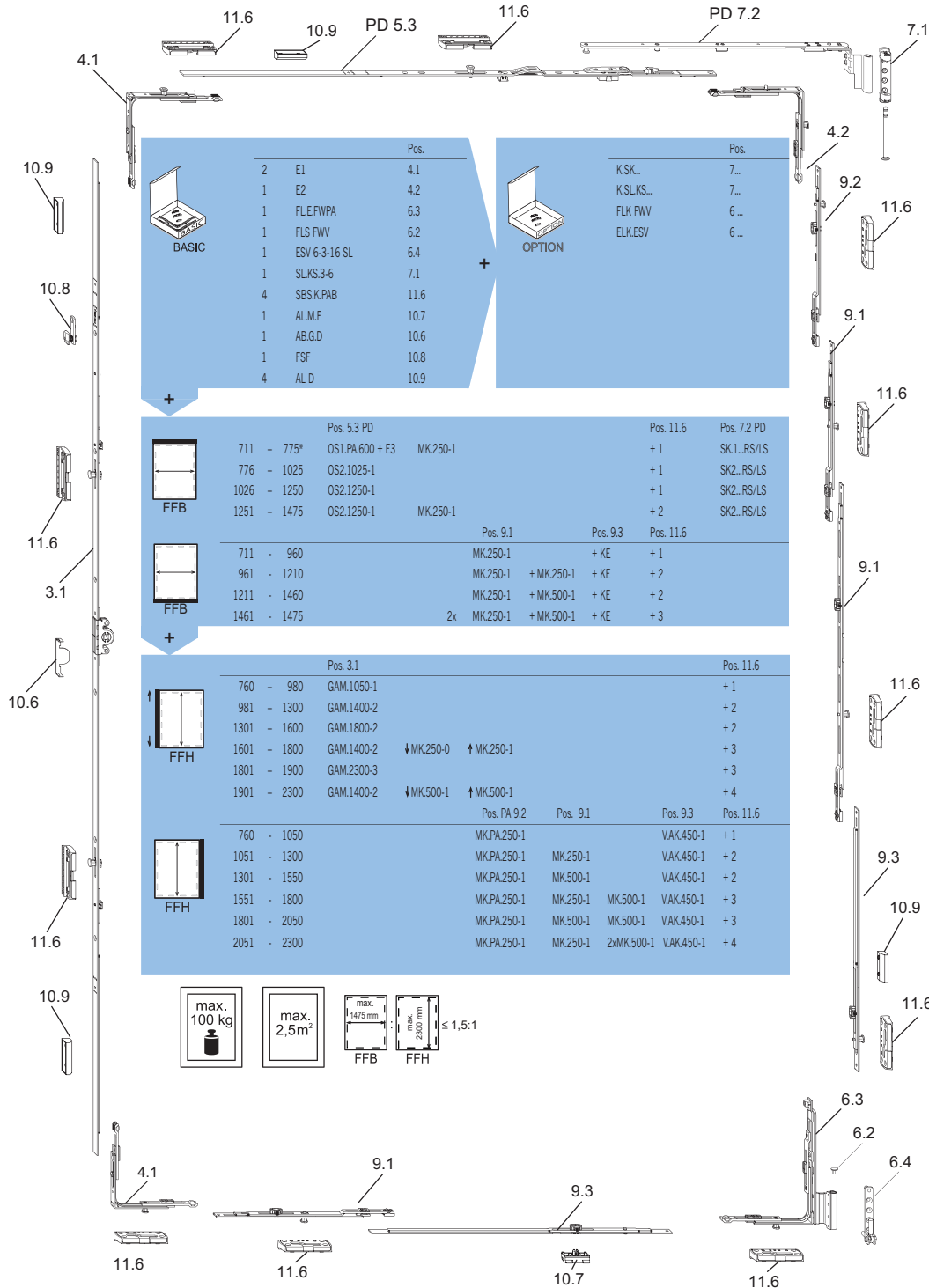

Важно: Фурнитурные элементы с маркировкой PD представлены на следующих страницах. Все остальные элементы находятся в разделе activPilot Comfort PADK. При RC 2 следует придерживаться фурнитурной матрицы системных испытаний, приспособленной к профилю.

2

Поворотная фурнитура с параллельным смещением створки от рамы - фиксированное положение ручки

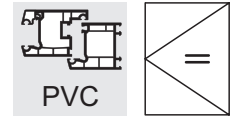

Базовое оснащение

Ручка внизу

activPilot Comfort PAD (очередность открывания, как у PADM)

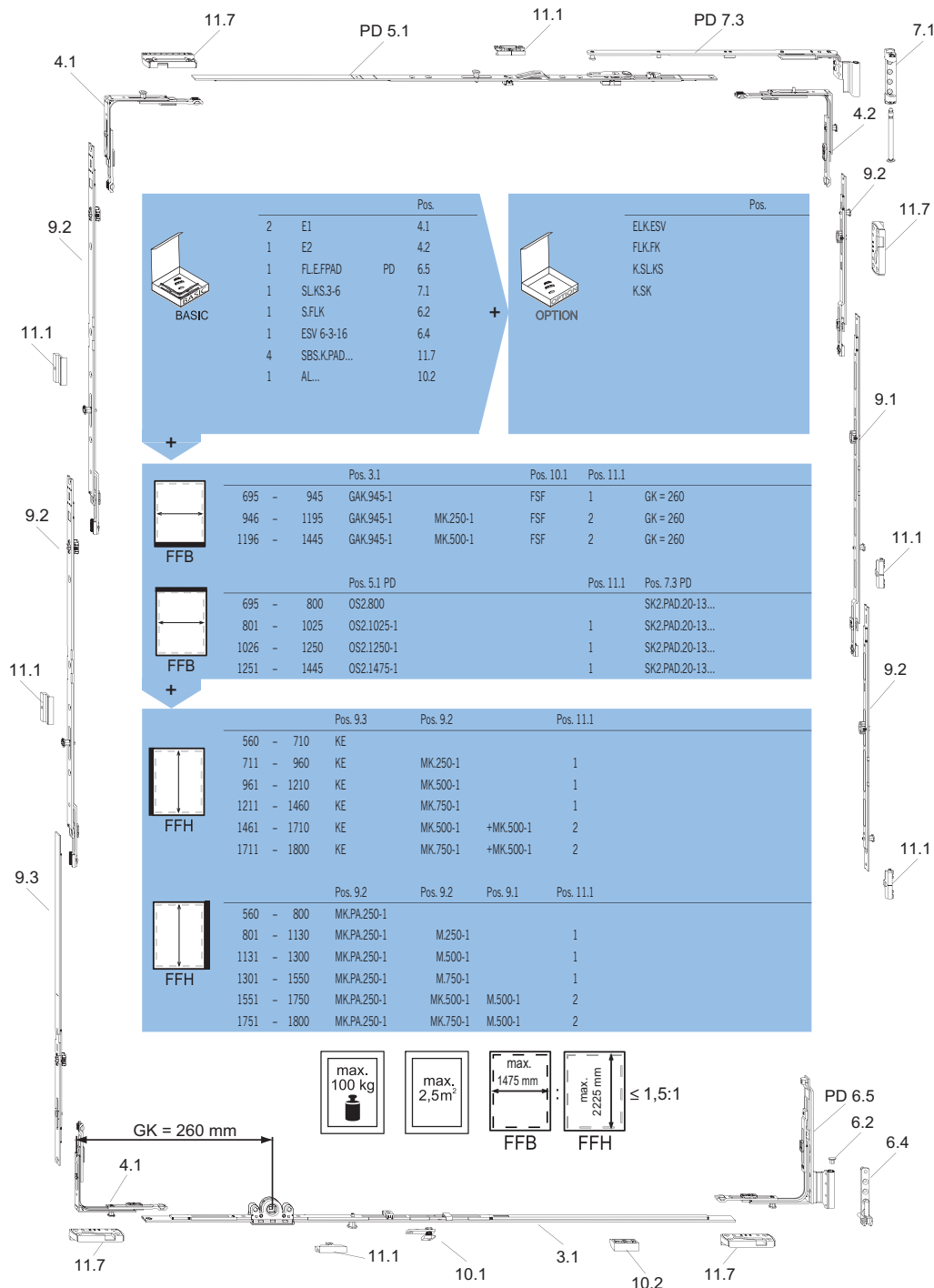

Важно: Фурнитурные элементы с маркировкой PD представлены на следующих страницах. Все остальные элементы находятся в разделе activPilot Comfort PADK.

Поворотная фурнитура с параллельным смещением створки от рамы - центральное положение ручки

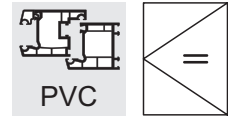

Базовое оснащение

Ручка внизу

activPilot Comfort PAD (очередность открывания, как у PADM)

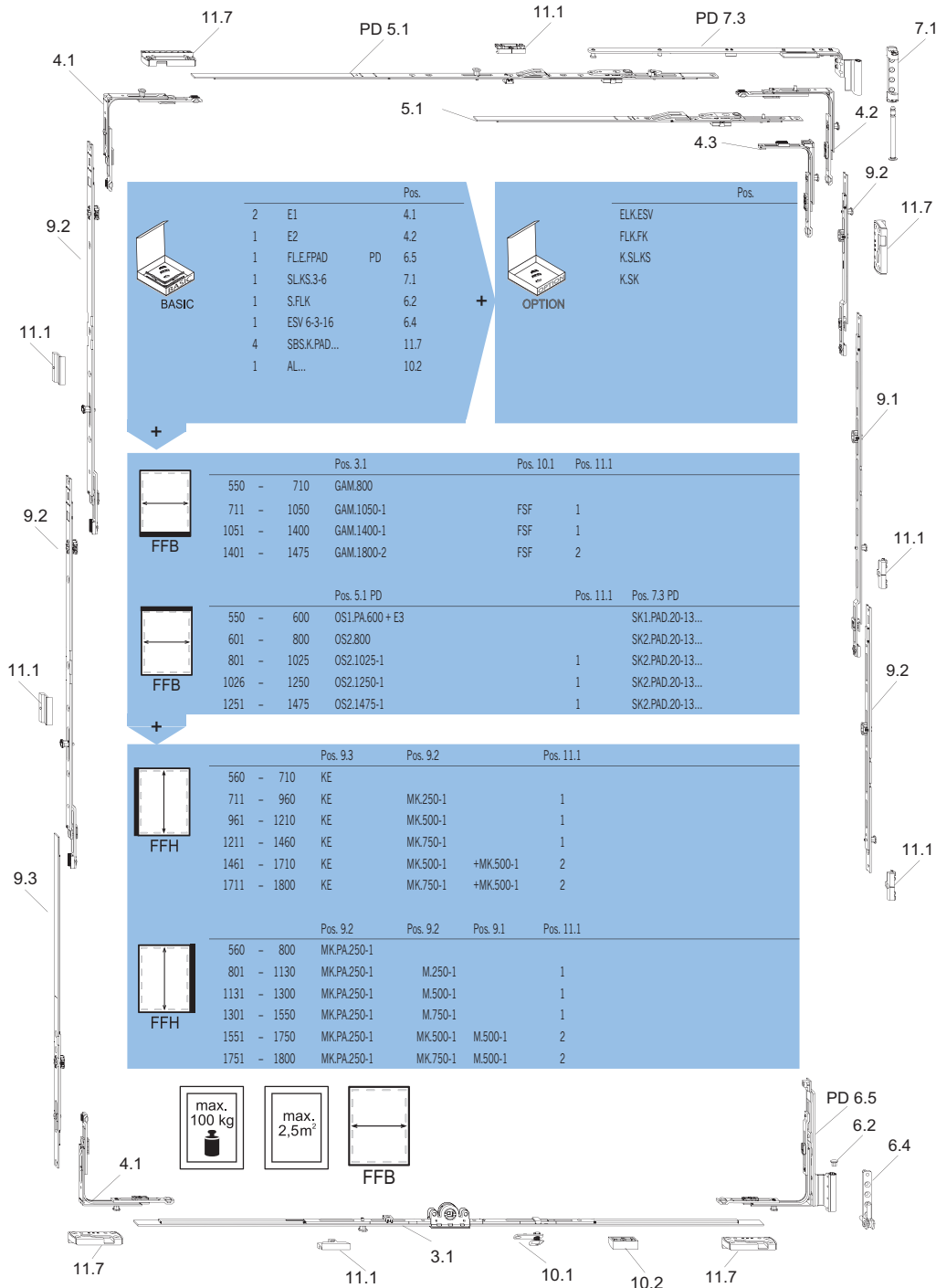

Важно: Фурнитурные элементы с маркировкой PD представлены на следующих страницах. Все остальные элементы находятся в разделе activPilot Comfort PADK.

Быстрая ориентация в каталоге

2

Система нумерации, примененная в Обзоре фурнитуры, дает возможность быстрого поиска соответственного элемента на рисунке. Кроме этого, представленный здесь номер фурнитуры отсылает к странице в каталоге, содержащей подробную характеристику данного элемента.

6.4
ESV6-3-16SL

activPilot Comfort PAD

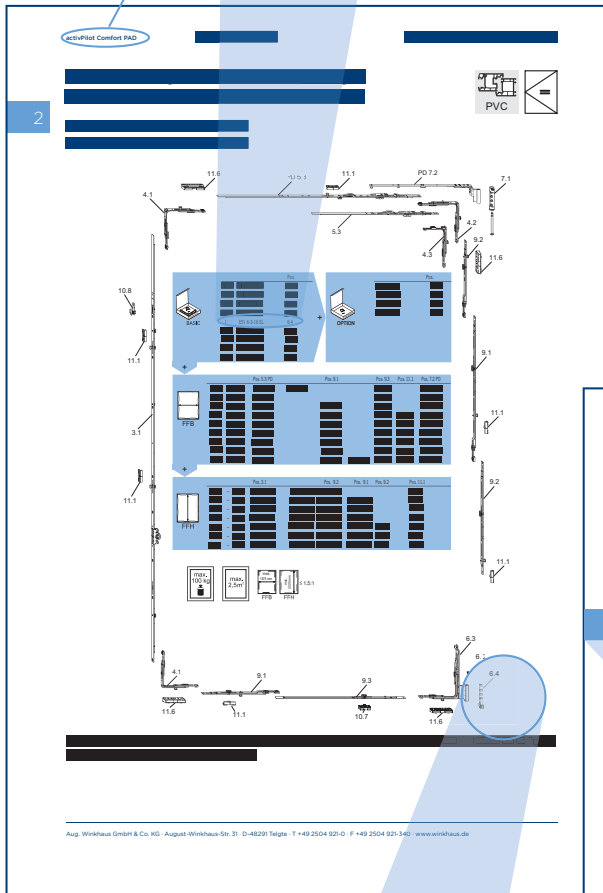

Aug. Winkhaus GmbH & Co. KG · August-Winkhaus-Str. 31 · D-48291 Telgte · T +49 2504 921-0 · F +49 2504 921-340 · www.winkhaus.de

activPilot Comfort PAD

Model	Material	Color	Length	Width	Height	Weight	Accessories
FLK FWV LS WS	100 BL	300 KK	2400 EK				
FLK FWV RS WS	100 BL	300 KK	2400 EK				
FLK FWV LS BR	100 BL	300 KK	2400 EK				
FLK FWV RS BR	100 BL	300 KK	2400 EK				
FLK FWV LS BZ-AM	100 BL	300 KK	2400 EK				
FLK FWV RS BZ-AM	100 BL	300 KK	2400 EK				
FLK FWV LS F1	100 BL	300 KK	2400 EK				
FLK FWV RS F1	100 BL	300 KK	2400 EK				
FLK FWV LS F3	100 BL	300 KK	2400 EK				
FLK FWV RS F3	100 BL	300 KK	2400 EK				
FLK FWV LS F9	100 BL	300 KK	2400 EK				
FLK FWV RS F9	100 BL	300 KK	2400 EK				
FLK FWV LS CW	100 BL	300 KK	2400 EK				
FLK FWV RS CW	100 BL	300 KK	2400 EK				
FLK FWV LS SW	100 BL	300 KK	2400 EK				
FLK FWV RS SW	100 BL	300 KK	2400 EK				
FLS FWV WS	500 BL	5000 KK	4000 EK				
FLS FWV LS	500 BL	5000 KK	4000 EK				
FLS FWV F9	500 BL	5000 KK	4000 EK				
FLS FWV SW	500 BL	5000 KK	4000 EK				

Aug. Winkhaus GmbH & Co. KG · August-Winkhaus-Str. 31 · D-48291 Telgte · T +49 2504 921-0 · F +49 2504 921-340 · www.winkhaus.de

6.4

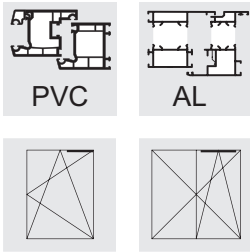

Верхняя шина OS1.PA.600



5

- Применяется с кронштейнами SK1.PA...
- Верхняя шина OS1.PA.600 всегда соединяется с угловой передачей E3 с петлевой стороны
- Блокада поворота ручки, фиксирующая створку в положении наклона в стандарте
- Благодаря специальной конструкции кронштейн и верхняя шина после монтажа надежно соединены друг с другом
- С элементом фиксации в фурнитурном пазу

Наименование	№ артикула	Диапазон применения, мм		Упак. 1 штук/Тип	Упак. 2 штук/Тип
OS1.PA.600	4965080	FFB 460 - 600	1	20 BD	800 EA

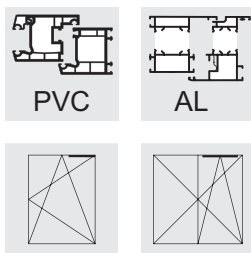

Верхняя шина OS2

5



- Со стороны петель OS2 соединяется с E2
- Применяется с кронштейнами SK2/SH2/SHW2
- Благодаря специальной конструкции кронштейн и верхняя шина после монтажа надежно соединены друг с другом
- С элементом фиксации в фурнитурном пазу
- Возможность регулировки прижима створки к раме (при помощи доводчика) в пределах от 18 до 25 мм
- Блокада поворота ручки, фиксирующая створку в положении наклона в стандарте
- При ширине (FFB), превышающей 1475 мм, применяется дополнительный кронштейн ZSR

Наименование	№ артикула	Диапазон применения, мм	Упак. 1 штук/Тип	Упак. 2 штук/Тип
OS2.800	4928979	FFB 600 - 800	4	20 BD / 800 EA
OS2.1025	2849278	FFB 775 - 1025	5	20 BD / 500 EA
OS2.1025-1	2848275	FFB 775 - 1025	5	20 BD / 500 EA
OS2.1250-1	2848291	FFB 1000 - 1250	6	20 BD / 500 EA
OS2.1475-1	2848304	FFB 1225 - 1475	6	20 BD / 500 L1

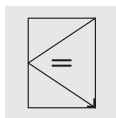
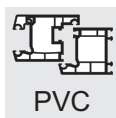

Петля створки FL.E.FPAD.20-13

- Регулировка створки по высоте +/- 3 мм
- Макс. вес створки не более 100 кг
- Поставляется в среднем положении (положение поворота)
- Применяется с петлей на раму ESV / EL.HW.PA
- Специальная конструкция зацепа, позволяющая на параллельное смещение створки от рамы
- Очередность открывания створки: положение "закрыто" - параллельное смещение - положение "открыто"

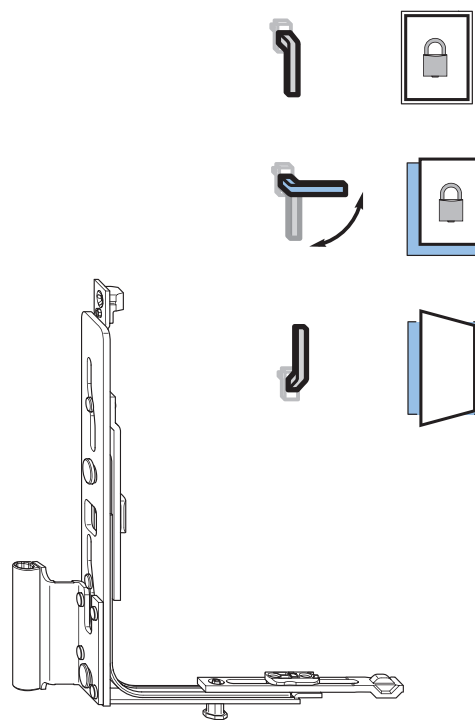

Накладка петли на створку FLK FWV

Заглушки петли створки FLS FWV

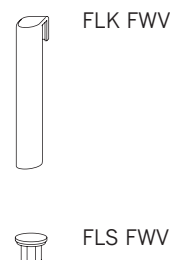

Наименование	№ артикула	Макс. вес створки (кг)	Нахлест	Расстояние от оси фурнит. паза до края рамы	Упак. 1 штук/Тип	Упак. 2 штук/Тип	Упак. 3 штук/Тип	
FL.E.FPAD.20-13.LS	4995737	4	100	20	13	20 КК	160 ЕК	
FL.E.FPAD.20-13.RS	4995735	4	100	20	13	20 КК	160 ЕК	
FL.E.FPAD.20-13.LS.F9	4995741	4	100	20	13	20 КК	160 ЕК	
FL.E.FPAD.20-13.RS.F9	4995740	4	100	20	13	20 КК	160 ЕК	
FL.E.FPAD.20-13.LS.WS	4995739	4	100	20	13	20 КК	160 ЕК	
FL.E.FPAD.20-13.RS.WS	4995738	4	100	20	13	20 КК	160 ЕК	
FLK FWV RS WS	2301616					100 BL	300 КК	2400 ЕК
FLK FWV LS WS	2301624					100 BL	300 КК	2400 ЕК
FLK FWV RS BR	2301595					100 BL	300 КК	2400 ЕК
FLK FWV LS BR	2301608					100 BL	300 КК	2400 ЕК
FLK FWV RS BZ-AM	4984414					100 BL	300 КК	2400 ЕК
FLK FWV LS BZ-AM	4984413					100 BL	300 КК	2400 ЕК
FLK FWV RS F1	2394162					100 BL	300 КК	2400 ЕК
FLK FWV LS F1	2394154					100 BL	300 КК	2400 ЕК
FLK FWV RS F3	4995001					100 BL	300 КК	2400 ЕК
FLK FWV LS F3	4995003					100 BL	300 КК	2400 ЕК
FLK FWV RS F9	2854801					100 BL	300 КК	2400 ЕК
FLK FWV LS F9	2854798					100 BL	300 КК	2400 ЕК
FLK FWV LS CW	4997445					100 BL	300 КК	2400 ЕК
FLK FWV RS CW	4997441					100 BL	300 КК	2400 ЕК
FLK FWV LS SW	1260457					100 BL	300 КК	2400 ЕК
FLK FWV RS SW	1260458					100 BL	300 КК	2400 ЕК
FLS FWV BR	1521625					500 BL	5000 КК	40000 ЕК
FLS FWV F9	2854819					500 BL	5000 КК	40000 ЕК
FLS FWV SL	1993420					500 BL	5000 КК	40000 ЕК
FLS FWV WS	1521617					500 BL	5000 КК	40000 ЕК

RS = правый, LS = левый

WS = белый, BR = коричневый, SL = серебряный, EV1 = серебряный анодированный, F1 = цвет серебра, F3 = цвет золота, BZ-RB (F4) = цвет бронзы - красно-коричневый, F9 = стальной, CW = бежевый

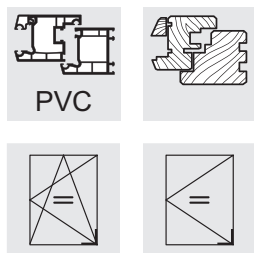

Петля створки FL.E.FWPA.20...

- Регулировка створки по высоте +/- 3 мм
- Макс. вес створки не более 100 кг
- Находится в среднем положении (положение поворота)
- Поставляется в центральном положении (позиция открыто)
- Периметральное и силовое соединение элементов фурнитуры (без соединяющих пластин)
- Применяется с петлями на раму ESV / EL.HW.PA
- Специальная конструкция зацепа, позволяющая на параллельное смещение створки от рамы

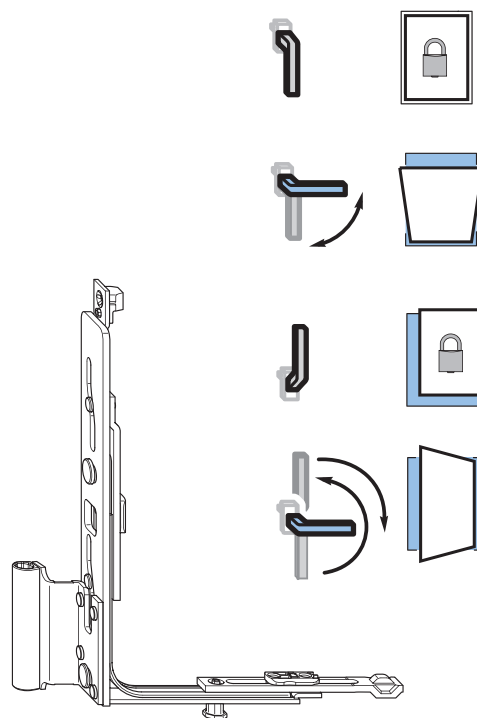

Накладка петли на створку FLK FWV

Заглушки петли створки FLS FWV

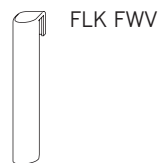

Наименование	№ артикула	Макс. вес створки (кг)	Нахлест	Расстояние от оси фурнит. паза до края рамы	Упак. 1 штук/Тип	Упак. 2 штук/Тип	Упак. 3 штук/Тип
FL.E.FWPA.20-13.LS	5007300	4 100	20	13	20 КК	160 ЕК	
FL.E.FWPA.20-13.RS	5007306	4 100	20	13	20 КК	160 ЕК	
FL.E.FWPA.20-13.LS.F9	5007303	4 100	20	13	20 КК	160 ЕК	
FL.E.FWPA.20-13.RS.F9	5007308	4 100	20	13	20 КК	160 ЕК	
FL.E.FWPA.20-13.LS.WS	5007305	4 100	20	13	20 КК	160 ЕК	
FL.E.FWPA.20-13.RS.WS	5007309	4 100	20	13	20 КК	160 ЕК	
FLK FWV LS WS	2301624				100 BL	300 КК	2400 ЕК
FLK FWV RS WS	2301616				100 BL	300 КК	2400 ЕК
FLK FWV LS BR	2301608				100 BL	300 КК	2400 ЕК
FLK FWV RS BR	2301595				100 BL	300 КК	2400 ЕК
FLK FWV LS BZ-AM	4984413				100 BL	300 КК	2400 ЕК
FLK FWV RS BZ-AM	4984414				100 BL	300 КК	2400 ЕК
FLK FWV LS F1	2394154				100 BL	300 КК	2400 ЕК
FLK FWV RS F1	2394162				100 BL	300 КК	2400 ЕК
FLK FWV LS F3	4995003				100 BL	300 КК	2400 ЕК
FLK FWV RS F3	4995001				100 BL	300 КК	2400 ЕК
FLK FWV LS F9	2854798				100 BL	300 КК	2400 ЕК
FLK FWV RS F9	2854801				100 BL	300 КК	2400 ЕК
FLK FWV LS CW	4997445				100 BL	300 КК	2400 ЕК
FLK FWV RS CW	4997441				100 BL	300 КК	2400 ЕК
FLK FWV LS SW	1260457				100 BL	300 КК	2400 ЕК
FLK FWV RS SW	1260458				100 BL	300 КК	2400 ЕК
FLS FWV WS	1521617				500 BL	5000 КК	40000 ЕК
FLS FWV SL	1993420				500 BL	5000 КК	40000 ЕК
FLS FWV F9	2854819				500 BL	5000 КК	40000 ЕК
FLS FWV BR	1521625				500 BL	5000 КК	40000 ЕК

RS = правый, LS = левый

WS = белый, BR = коричневый, SL = серебряный, EV1 = серебряный анодированный, F1 = цвет серебра, F3 = цвет золота, BZ-RB (F4) = цвет бронзы - красно-коричневый, F9 = стальной, CW = бежевый

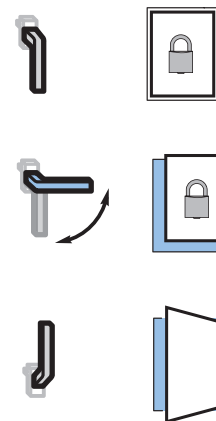
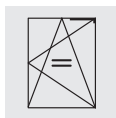
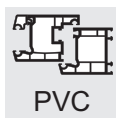

Кронштейн SK ... PAD.20-13

- Приспособлен для соединения с верхней шиной OS1/OS2
- Для окон с нахлестом 20 мм и профильной системой 13 мм
- Регулировка створки по горизонтали (+ 3,5/- 2,0 мм)
- Параллельное смещение створки на ок. 6 мм
- Благодаря специальной конструкции кронштейн и верхняя шина после монтажа надежно соединены друг с другом
- Функция торможения створки благодаря встроенной в SK пластиковой втулке
- Макс. вес створки не более 100 кг
- Специальная конструкция ответной планки
- Очередность открывания створки: положение "закрыто" - параллельное смещение - положение "открыто"
- Очередность открывания приспособлена к петле створки FL.E.FPAD.20-13

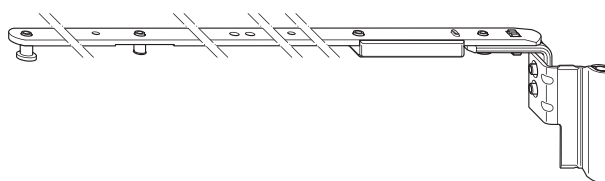

7



Накладка K.SK

- Универсальный элемент - для правого и левого открывания
- Смотрите петлю кронштейна SL.KS, SL.KB, SL.HW

Наименование	№ артикула	Упак. 1 штук/Тип	Упак. 2 штук/Тип	Упак. 3 штук/Тип
SK1.PAD.20-13.LS	4993973	10 BD	60 KK	1440 EK
SK1.PAD.20-13.RS	4993972	10 BD	60 KK	1440 EK
SK1.PAD.20-13.LS.F9	4993977	10 BD	60 KK	1440 EK
SK1.PAD.20-13.RS.F9	4993976	10 BD	60 KK	1440 EK
SK1.PAD.20-13.LS.WS	4993975	10 BD	60 KK	1440 EK
SK1.PAD.20-13.RS.WS	4993974	10 BD	60 KK	1440 EK
SK2.PAD.20-13.LS	4993979	10 BD	80 GK	960 EK
SK2.PAD.20-13.RS	4993978	10 BD	80 GK	960 EK
SK2.PAD.20-13.LS.F9	4993983	10 BD	80 GK	960 EK
SK2.PAD.20-13.RS.F9	4993982	10 BD	80 GK	960 EK
SK2.PAD.20-13.LS.WS	4993981	10 BD	80 GK	960 EK
SK2.PAD.20-13.RS.WS	4993980	10 BD	80 GK	960 EK

RS = правый, LS = левый

WS = белый, BR = коричневый, SL = серебряный, EV1 = серебряный анодированный, F1 = цвет серебра, F3 = цвет золота,

BZ-RB (F4) = цвет бронзы - красно-коричневый, F9 = стальной, CW = бежевый

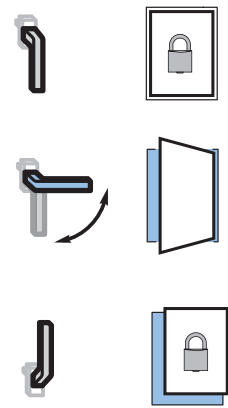
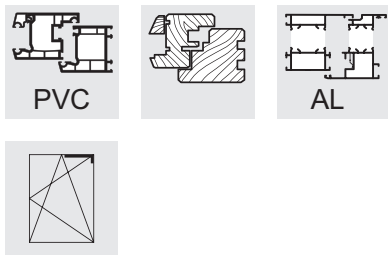

Кронштейн SK ... 20-13

- Применяется с верхней петлей SL.KS, SL.KB или с SL.HW
- Только 2 размера кронштейнов
- Регулировка створки по горизонтали (+ 3,5/- 2,0 мм)
- Наклон створки на расстояние от 135 до 140 мм (обусловлено профилем)
- При FFH ≤ 600 мм следует применять ограничитель наклона KBG.OS
- Максимальный вес створки 130 кг
- Угловой кронштейн
- Благодаря специальной конструкции кронштейн и верхняя шина после монтажа надежно соединены друг с другом
- Функция торможения створки благодаря встроенной в SK пластиковой втулке
- Видимые элементы фурнитуры доступны в разных цветах

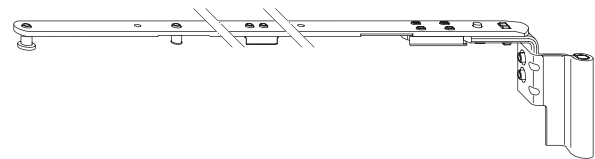

Накладка K.SK

- Накладка из пластика на видимую часть кронштейна
- Универсальный элемент - для правого и левого открывания
- Смотрите петлю кронштейна SL.KS, SL.KB, SL.HW

Наименование	№ артикула	Нахлест	Расстояние от оси фурнит. паза до края рамы	Упак. 1 штук/Тип	Упак. 2 штук/Тип	Упак. 3 штук/Тип
SK1.20-13.LS	2844101	20	13	10 BD	60 KK	480 EK
SK1.20-13.RS	2842578	20	13	10 BD	60 KK	480 EK
SK1.20-13.RS.WS	2858289	20	13	10 BD	60 KK	480 EK
SK1.20-13.LS.WS	2858406	20	13	10 BD	60 KK	480 EK
SK1.20-13.RS.F9	2858449	20	13	10 BD	60 KK	480 EK
SK1.20-13.LS.F9	2858481	20	13	10 BD	60 KK	480 EK
SK1.20-13.LS.BR	4926392	20	13	10 BD	60 KK	480 EK
SK1.20-13.RS.BR	4926391	20	13	10 BD	60 KK	480 EK
SK1.20-13.LS.CW	4928072	20	13	10 BD	60 KK	480 EK
SK1.20-13.RS.CW	4928071	20	13	10 BD	60 KK	480 EK
SK2.20-13.RS	2842586	20	13	10 BD	80 GK	960 EK
SK2.20-13.LS	2844143	20	13	10 BD	80 GK	960 EK
SK2.20-13.RS.WS	2858684	20	13	10 BD	80 GK	960 EK
SK2.20-13.LS.WS	2858730	20	13	10 BD	80 GK	960 EK
SK2.20-13.RS.F9	2858781	20	13	10 BD	80 GK	960 EK
SK2.20-13.LS.F9	2858810	20	13	10 BD	80 GK	960 EK
SK2.20-13.LS.BR	4926394	20	13	10 BD	80 GK	960 EK
SK2.20-13.RS.BR	4926393	20	13	10 BD	80 GK	960 EK
SK2.20-13.LS.CW	4928074	20	13	10 BD	80 GK	960 EK
SK2.20-13.RS.CW	4928073	20	13	10 BD	80 GK	960 EK

RS = правый, LS = левый

WS = белый, BR = коричневый, SL = серебряный, EV1 = серебряный анодированный, F1 = цвет серебра, F3 = цвет золота, BZ-RB (F4) = цвет бронзы - красно-коричневый, F9 = стальной, CW = бежевый

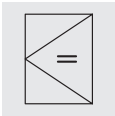
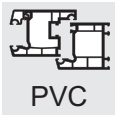

Противовзломная ответная планка SBS.K.PAD

- Обусловлено типом профиля, смотрите раздел 11 - Ответные планки
- Устанавливается по всему периметру
- Два варианта - левое или правое исполнение
- Крепление 4 шурупами
- Для идентификации ответная планка имеет на мостике маркировку M
- очередность открывания створки: положение "закрыто" - параллельное смещение - положение "открыто"

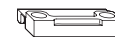
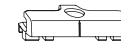
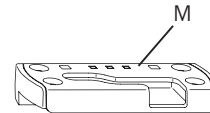

Ответная планка SBA.K

- Обусловлено типом профиля, смотрите раздел 11 - Ответные планки
- Универсальный элемент - для правого и левого открывания

Профильная подкладка FT WSK

- Обусловлено типом профиля, смотрите раздел 11 - Ответные планки
- Универсальный элемент - для правого и левого открывания

Зацепы - оконная ручка внизу

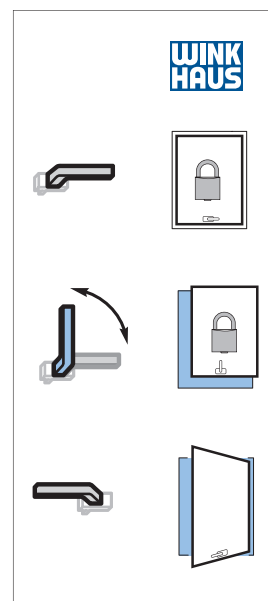

11

Aluplast	
Ideal 4000 - 8000	
FT WSK 66	1530185
SBA.K.161	2824071
SBS.K.PAD.161.RS	4995614
SBS.K.PAD.161.LS	4995615

Kömmerling	
Classic, Elegance, Avantgarde	
FT WSK144	1326221
SBA.K.144	2920652
SBS.K.PAD.144.RS	4995608
SBS.K.PAD.144.LS	4995609

Schüco	
Corona 70 / Corana SI 82	
FT WSK 61	1497653
SBA.K.166	4930272
SBS.K.PAD.166.RS	4995618
SBS.K.PAD.166.LS	4995619

Deceuninck	
Zendow	
FT WSK 169	2356596
SBA.K.169	4926362
SBS.K.PAD.169.RS	4995620
SBS.K.PAD.169.LS	4995621

Rehau	
Geneo	
FT WSK 60	1345393
SBA.K.160	4933116
SBS.K.PAD.160.RS	4995612
SBS.K.PAD.160.LS	4995613

Trocal	
InnoNova 2000 / 88+	
FT WSK 226	2304155
SBA.K.126	4926196
SBS.K.PAD.126.RS	4995604
SBS.K.PAD.126.LS	4995605

Gealan	
6000, 7000, 8000	
FT WSK 62	1348121
SBA.K.162	4929796
SBS.K.PAD.162.RS	4995616
SBS.K.PAD.162.LS	4995617

S735, Brillant, Thermo-Design, Brillant-Design, Basic-Design	
FT WSK 60	1345393
SBA.K.60	2824046
SBS.K.PAD.60.RS	4995602
SBS.K.PAD.60.LS	4995603

InnoNova A5 / M5	
FT WSK 226	2304155
SBA.K.226	2921090
SBS.K.PAD.226.RS	4995626
SBS.K.PAD.226.LS	4995627

Inoutic	
Arcade, Prestige, Deluxe, Elite, MD100, Eforte	
FT WSK 192	1330722
SBA.K.192	4932272
SBS.K.PAD.192.RS	4995622
SBS.K.PAD.192.LS	4995623

Salamander	
blueEvolution	
FT WSK 134	1537651
SBA.K.28	4926452
SBS.K.PAD.128.RS	4995606
SBS.K.PAD.128.LS	4995607

VEKA	
Softline 70 AD/MD, Topline AD, Swingline, Alphaline	
FT WSK 152	1787079
SBA.K.152	2824062
SBS.K.PAD.152.RS	4995610
SBS.K.PAD.152.LS	4995611

KBE	
70 AD / 70 MD	
FT WSK 205	1809590
SBA.K.205	2922210
SBS.K.PAD.205.RS	4995624
SBS.K.PAD.205.LS	4995625

Salamander	
2D / 3D / MD / Streamline	
FT WSK 134	1537651
SBA.K.28	4926452
SBS.K.PAD.28.RS	4995600
SBS.K.PAD.28.LS	4995601

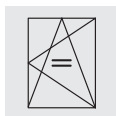

Ответные планки

- Обусловлено типом профиля, смотрите раздел 11 - Ответные планки

Ответная планка наклона SBK...PA

- Устанавливается внизу справа или слева со стороны засова
- С ползунком, управляющим положением створки - наклон/ открыто
- Совмещение со штифтом наклона и регулировки
- Ответную планку SBK.K. можно установить без использования шаблона.
- Крепление 4 шурупами

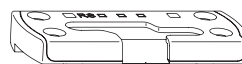
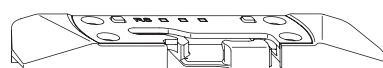

Противовзломная ответная планка SBS...PAB

- Крепление 4 шурупами

Ответная планка SBA.K

- Обусловлено профилем
- Универсальный элемент - для правого и левого открывания

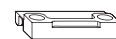
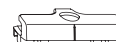

Профильная подкладка FT WSK

- Обусловлено профилем
- Универсальный элемент - для правого и левого открывания

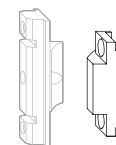

Зацеп ZV-RT SL

- Средний прижим для поворотных окон
- Устанавливается на раму
- Невидимый в закрытом положении
- Для фальцевого зазора от 11 до 14 мм
- Обусловлено профилем

Рамные элементы / Ручка на вертикальной части створки

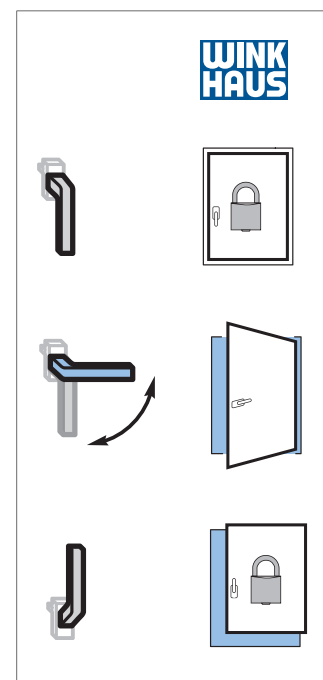

11

Aluplast

Ideal 4000 - 8000	
FT WSK 66	1530185
SBA K 161	2824071
SBS.K.PAB.161.RS	4989274
SBS.K.PAB.161.LS	4989275

KBE

70 AD / 70 MD	
FT WSK 205	1809590
SBA K 205	2922210
SBS.K.PAB.205.RS	4989304
SBS.K.PAB.205.LS	4989305

Schüco

Corona 70 / Corona SI 82	
FT WSK 61	1497653
SBA K 166	4930272
SBS.K.PAB.166.RS	4978119
SBS.K.PAB.166.LS	4978140
SBS.K.PA.166.RS	4978141
SBS.K.PA.166.LS	4978142

Brüggmann

System AD, MD	
FT WSK 152	1787079
SBA K 94	4927716
SBS.K.PAB.94.LS	5005499
SBS.K.PAB.94.RS	5005940

Kömmerling

Classic, Elegance, Avantgarde	
FT WSK 144	1326221
SBA K 144	2920652
SBA K 144.V	4927431
SBS.K.PAB.144.RS	4989262
SBS.K.PAB.144.LS	4989263

Trocal

InnoNova 2000 / 88+	
FT WSK 226	2304155
SBA K 126	4926196
SBS.K.PAB.126.RS	4989256
SBS.K.PAB.126.LS	4989257

Deceuninck

Zendor	
FT WSK 169	2356596
SBA K 169	4926362
SBS.K.PAB.169.RS	4989288
SBS.K.PAB.169.LS	4989289

Rehau

Geneo	
FT WSK 60	1345393
SBA K 160	4933116
SBS.K.PAB.160.RS	4966466
SBS.K.PAB.160.LS	4966467

InnoNova A5 / M5

FT WSK 226	2304155
SBA K 226	2921090
SBS.K.PAB.226.RS	4966468
SBS.K.PAB.226.LS	4966469

Gealan

6000, 7000, 8000	
FT WSK 62	1348121
SBA K 162	4929796
SBS.K.PAB.162.RS	4989280
SBS.K.PAB.162.LS	4989281

S735, Brilliant, Thermo-Design, Brilliant-Design, Basic-Design

FT WSK 60	1345393
SBA K 60	2824046
SBS.K.PAB.60.RS	4989250
SBS.K.PAB.60.LS	4989251

VEKA

Softline 70 AD/MD, Topline AD, Swingline, Alphaline

FT WSK 152	1787079
SBA K 152	2824062
SBS.K.PAB.152.RS	4989268
SBS.K.PAB.152.LS	4989269

Inoutic

Arcade, Prestige, Deluxe, Elite, MD100, Eforte	
FT WSK 192	1330722
SBA K 192	4932272
SBS.K.PAB.192.RS	4984289
SBS.K.PAB.192.LS	4984400

Salamander

2D / 3D / MD / Streamline	
FT WSK 134	1537651
SBA K 28	4926452
SBS.K.PAB.28.RS	4966470
SBS.K.PAB.28.LS	4966471

13	Инструкция по монтажу фурнитуры	237 - 257	13
13.1	Общие указания	237 - 239	13.1
13.2	Рубка фурнитуры	240 - 242	13.2
13.3	Монтаж фурнитуры для поворотных окон	243 - 256	13.3
13.6	Тест функционирования фурнитуры/ Обслуживание	257	13.6

Общие указания

Условия

Настоящая инструкция предназначена исключительно для монтажа поворотно-откидной фурнитуры activPilot для окон и балконных дверей, размеры которых не превышают указанных ниже:

- Мин. ширина створки по фальцу 460 мм
- Макс. ширина створки по фальцу 1475 мм
- Мин. высота створки по фальцу 695 мм
- Макс. высота створки по фальцу (FFH): 2300 мм
- Макс. размер створки 2,5 м²
- Максимальный вес створки 100 кг
- Соотношение FFB/FFH ≤ 1,5:1
- Фальцевый зазор 12 мм
- Для профильной системы 13 мм
- Глубина фурнитурного паза рамы мин. 29 мм
- Для систем со средним уплотнителем и наружным с водоотводом.



Важно: Для определения предельного размера и веса оконной створки следует учитывать параметры, указанные в диаграммах в разделе Общие сведения.

Настоящая инструкция предназначена исключительно для квалифицированного персонала с опытом в области монтажа фурнитурных систем. Во время работы с фурнитурой следует соблюдать требования и рекомендации инструкции по ответственности за продукт. Несоблюдение инструкции или самовольное внесение изменений снимают ответственность за продукт с производителя.

В составе фурнитуры должны быть только оригинальные элементы фирмы Winkhaus. В случае неправильного монтажа фурнитуры или совмещения с элементами, не принадлежащими фурнитурным системам Winkhaus и не имеющими технического допуска производителя фурнитуры, могут возникнуть неисправности, не подлежащие гарантии.



Внимание! Winkhaus не поставляет шурупов для крепления фурнитуры. Следует применять крепежные шурупы в зависимости от формы и габаритов окна.



Важно: Фурнитуру activPilot Comfort нельзя применять в дверях с функцией антипаника. Не рекомендуется также применять в межкомнатных дверях.

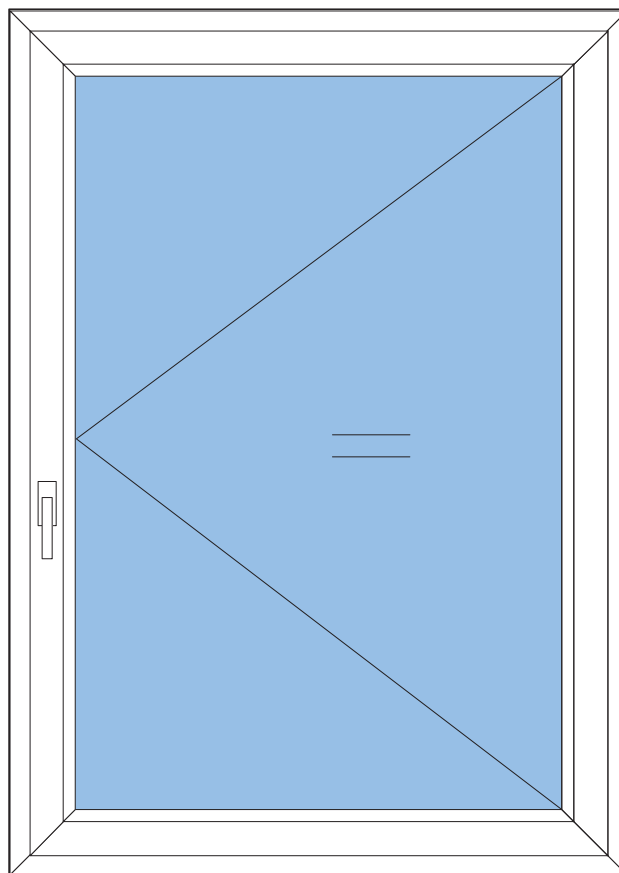

Требования к профильной системе для окон из ПВХ

Смотрите рисунок: Сечение профиля

Фурнитура применяется в пластиковых окнах со стандартным фурнитурным пазом.



Фурнитура activPilot Comfort применяется исключительно в системах с центральным уплотнителем и наружным с отливом.

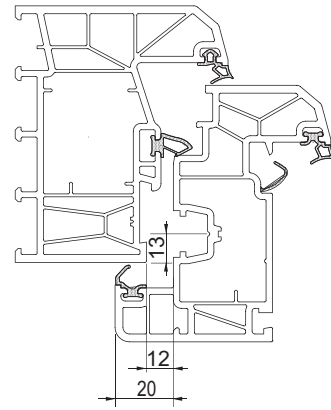

Сечение профиля

Рубка фурнитуры

Указания по рубке элементов фурнитуры

Смотрите рисунок: Элементы фурнитуры до рубки

- Верхнюю рейку (1) и передвигающую нижнюю рейку (2) следует устанавливать на гильотине вертикально сверху.

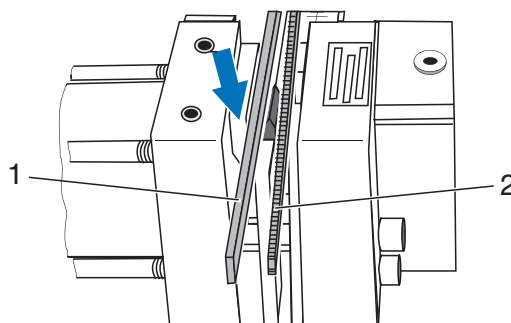

Элементы фурнитуры до рубки

Смотрите рисунок: Элементы фурнитуры после рубки

- После рубки верхнюю рейку (1) и передвигающую нижнюю рейку (2) вынимают из гильотины вертикально вверх.

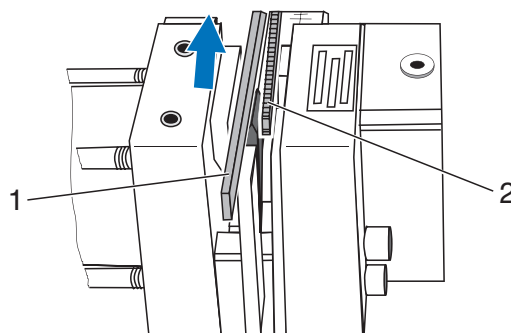

Элементы фурнитуры после рубки

Смотрите рисунок: Поверхности гильотины следует содержать в чистоте

- Поверхности гильотины (3 и 4), на которой размещают рейки для рубки, следует всегда содержать в чистоте.

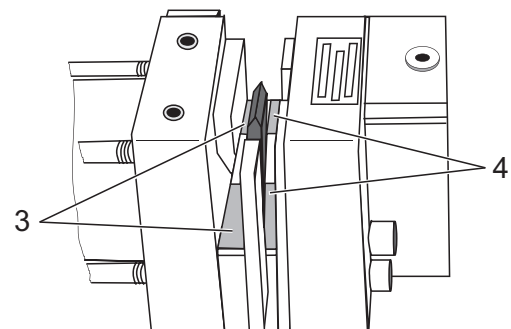

Поверхности гильотины следует содержать в чистоте

Рубка засова GAM (центральное положение ручки)

Смотрите рисунок: Установка шкалы для GAM

- На делении гильотины установить метку для размера FFH для GAM.



Внимание! Смещение на шкале GAM на одно деление соответствует изменению размера на 2 мм.

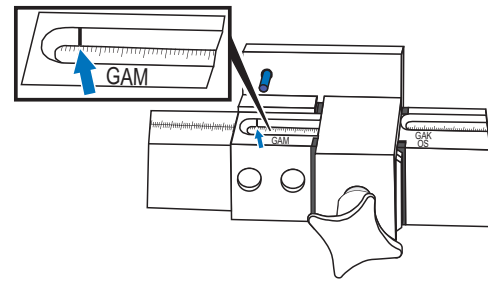

Установка шкалы для GAM

Смотрите рисунок: Позиционирование засова в прессе

- Засов GAM позиционируют на линейке так, чтобы отверстие (2) одевалось на штифт (1).
- Засов GAM снимают, переворачивают, одевают отверстие (3) на штифт (1) и рубят другую сторону засова.
- Рубят засов на соответствующий размер.

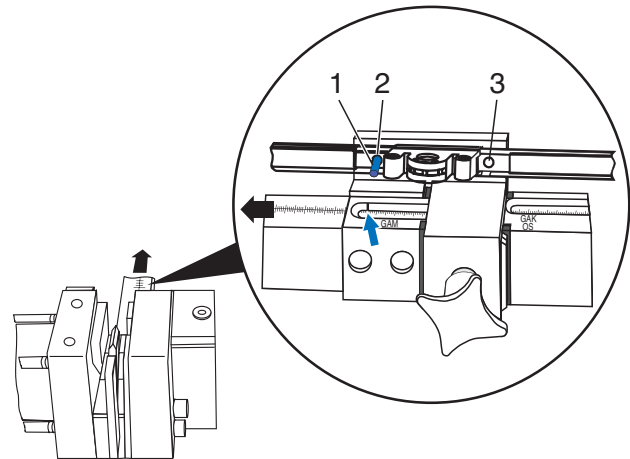

Позиционирование засова в прессе

Рубка засовов GAK / GASK (фиксированное положение ручки) и верхней шины OS



Важно: Засов следует рубить в заблокированном в заводских условиях среднем положении.

Смотрите рисунок: Маркировка GAK и OS

- После измерения высоты створки по фальцу (GAK/GASK) или ширины створки по фальцу (OS) следует установить на шкале гильотины соответствующую разметку для GAK/OS.

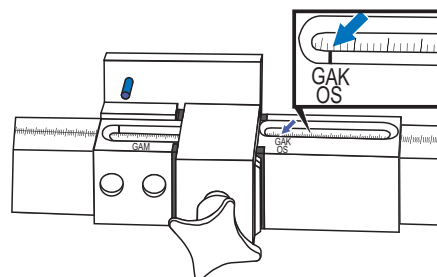

Маркировка GAK и OS

Смотрите рисунок: Позиционирование и рубка засова или верхней шины

- Рубка верхней шины OS...
- Засов GAK/ штупельную шину GASK (фиксированное положение ручки) (1) или верхнюю шину OS (1) упирают в штифт (2).
- Засов (1) или верхнюю шину (1) рубят.

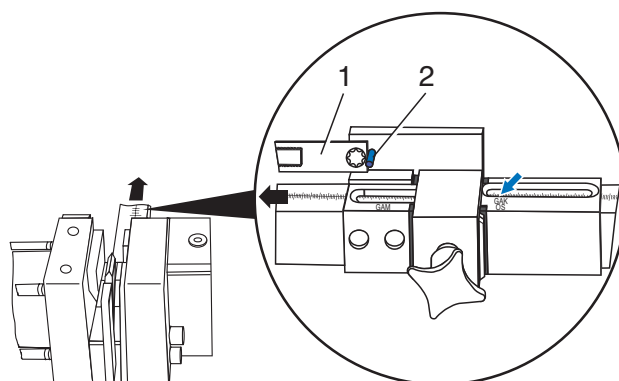

Позиционирование и рубка засова или верхней шины

Только для верхней шины OS1.600 (OS1.PA.600/OS.XL):

Смотрите рисунок: Позиционирование верхней шины в прессе

- Торец рычага верхней шины OS1.600 (1) упирают в базирующий штифт (2) - смотрите стрелку.
- Обрубить верхнюю шину (1).

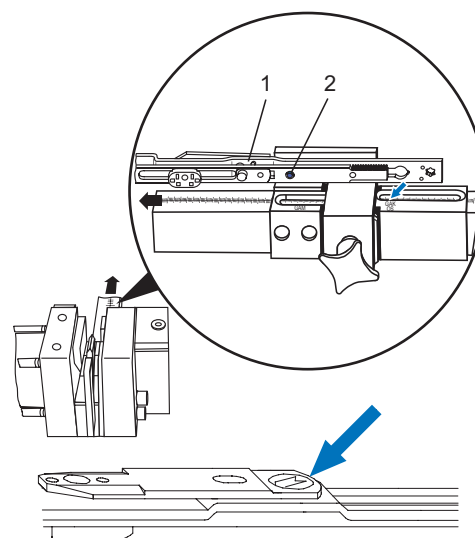

Позиционирование верхней шины в прессе

Монтаж элементов фурнитуры на створке

Вариант поворотной фурнитуры – прямоугольные окна

Подготовьте ваше окно к монтажу. Следуйте указаниям, представленным ниже:



Важно: Рисунки указаны для створки правого открывания. При монтаже окна левого открывания рисунки следует считать зеркально отображенными.

Действует по-прежнему:

- При виде окна изнутри помещения символ указан на рисунке сплошной линией.
- При виде окна снаружи помещения символ указан на рисунке пунктирной линией.

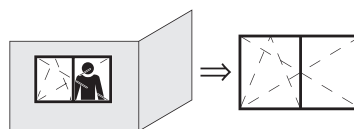
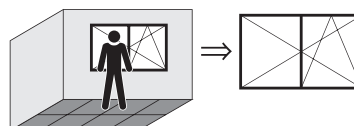

Определение высоты ручки:

Высота ручки для засова GAM

Смотрите рисунок: Высота створки по фальцу с центральным положением ручки

При применении засова GAM ... (центральное положение ручки), размер GM составляет половину высоты створки по фальцу FFH.

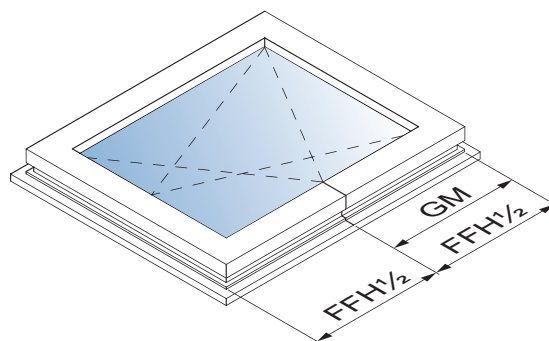

Высота створки по фальцу с центральным положением ручки

Высота ручки для засова GAK

Смотрите рисунок: Высота створки по фальцу с фиксированным положением ручки

Применяя засов GAK ... (фиксированное положение ручки), высота ручки GK зависит от высоты створки по фальцу FFH. Указанная в таблице ниже величина GK изменяется в зависимости от изменений размера створки по высоте. Точные данные представлены в таблице.

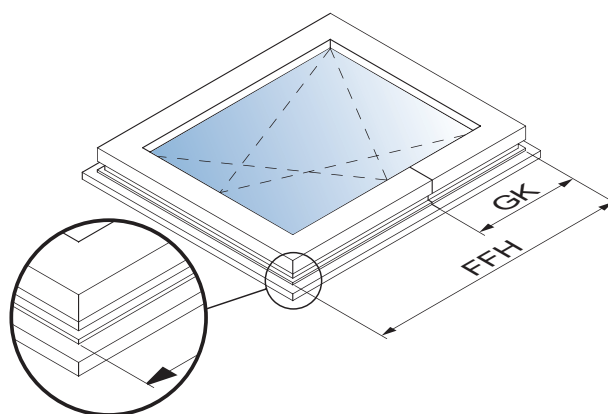

Высота створки по фальцу с фиксированным положением ручки

Смотрите рисунок: Обзорная таблица: высота створки по фальцу (FFH) / положение ручки (GK).

Таблица представляет высоту ручки (GK) при использовании GAK по отношению к высоте створки по фальцу - FFH.

230 – 324	GK = 114 *
325 – 420	GK = 114 *
421 – 460	GK = 210
461 – 700	GK = 210
701 – 850	GK = 260
851 – 1100	GK = 375
1101 – 1325	GK = 550
1326 – 1525	GK = 550
1526 – 1775	GK = 550
1776 – 2000	GK = 1050
2001 – 2225	GK = 1050

Обзорная таблица: высота створки по фальцу (FFH) / положение ручки (GK).

*Необходимо применять угловую передачу E3.

Смотрите рисунок: Чертеж отверстий и паза для кассеты засова

- Отверстие для кассеты засова (Ø 12 мм) просверлить согласно чертежу.

Фрезеровка под кассету засова осуществляется со стороны фурнитурного паза.

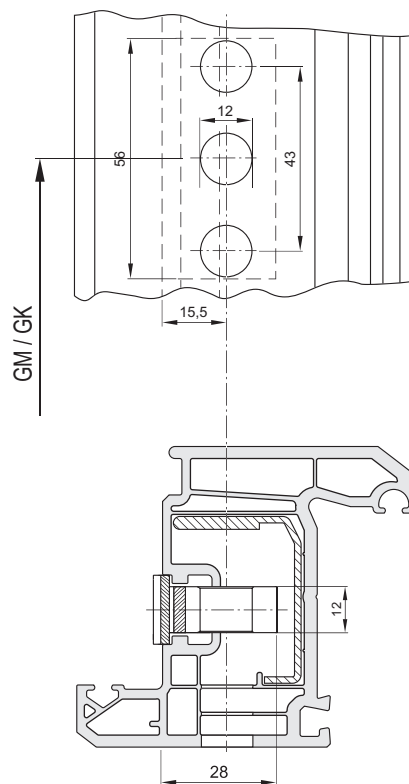

Чертеж отверстий и паза для кассеты засова

Смотрите рисунок: Угловая передача E1

- Установить угловые передачи:
 - Угловая передача (2) устанавливается в фурнитурный паз в верхний угол створки. Восьмигранная цапфа должна находиться на верхней стороне створки.
 - Угловая передача (1) устанавливается в фурнитурный паз в нижний угол створки. Восьмигранная цапфа должна находиться на нижней стороне створки.
 - Обе угловые передачи (1, 2) закрепить со стороны засова шурупами.
 - Замерить высоту створки по фальцу (FFH).

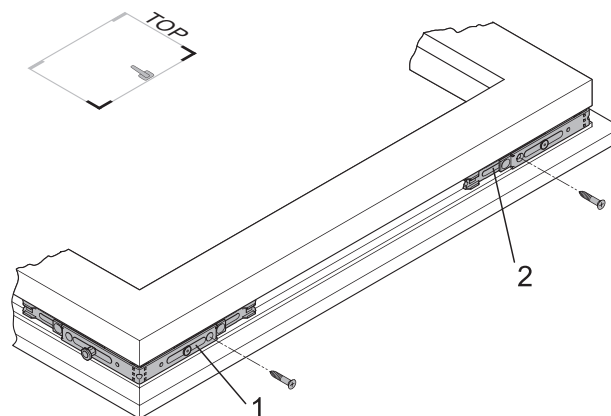

Угловая передача E1

Смотрите рисунок: Засов GAM/GAK

- Засов обрубить согласно инструкции.
- Замонтировать шину:
 - Засов (2) упереть в угловую передачу (3).
 - Зубчатое соединение засова и угловой передачи должно войти в зацепление.
 - Аналогично засов соединяют с угловой передачей (1).
 - Засов вставляют в фурнитурный паз.
 - Засов крепят шурупами по направлению снизу вверх.



Важно: Следует обратить внимание на правильное положение засова.

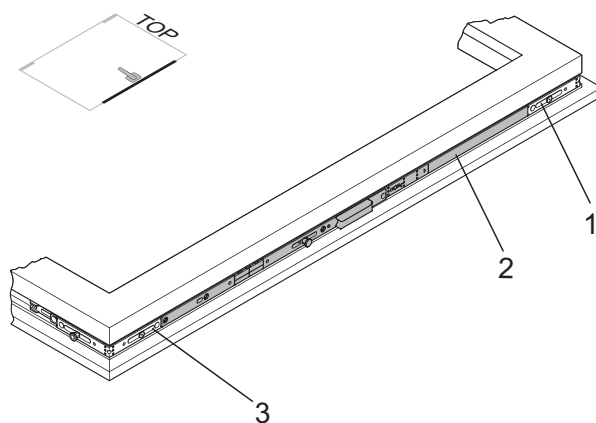

Засов GAM/GAK

Смотрите рисунок: Угловая передача E2

- Угловую передачу (1) установить в фурнитурный паз верхнего угла створки таким образом, чтобы цапфа находилась на боковой стороне створки со стороны петель.
- Верхнюю угловую передачу закрепить одним шурупом (2).
- Замерить ширину створки по фальцу (FFB).



Важно: Применяя верхнюю шину OS1.PA.600, следует заменить угловую передачу E2 на E3.

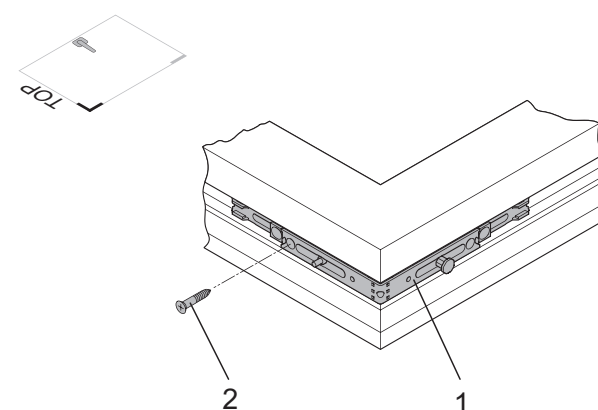

Угловая передача E2

- Обрубить верхнюю шину (смотрите раздел Рубка фурнитуры).



Важно: Если FFB < ок. 600 мм (обусловлено профилем), применить ограничитель наклона для верхней шины OS... (2).

Смотрите рисунок: Верхняя шина OS

- Обрубить верхнюю шину (смотрите раздел Рубка фурнитуры).
- Приложить верхнюю шину и прикрутить.
 - Верхнюю шину упирают в угловую передачу (1).
 - Зубчатое соединение верхней шины должно войти в зацепление с угловой передачей.
 - Аналогично соединяют верхнюю шину с угловой передачей (3).
 - Верхнюю шину защелкивают в фурнитурный паз.
 - Верхнюю шину крепят шурупами, начиная со стороны петель.

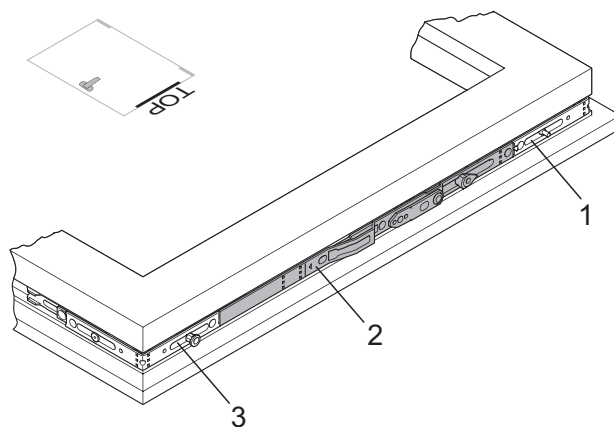

Верхняя шина OS

Смотрите рисунок: Кронштейн SK

- Монтаж кронштейна:
 - Рычаг (2) поворачивают (смотрите стрелку).
 - Штифт (4) на кронштейне SK вставляют в паз на верхней шине (3).
 - Штифт (5) на кронштейне вставляют в отверстие на рычаге. Штифт (5) должен быть вставлен полностью (войти в зацепление с пластинами).
 - Рычаг вместе с кронштейном поворачивают в исходное положение (кронштейн над шиной).
 - Штифт (1) должен войти в паз на кронштейне.



Внимание! Опасность травмирования. Если кронштейн и верхняя шина не будут соединены между собой надлежащим образом, створка может выпасть из оконной рамы и привести к телесным повреждениям.



Важно: Начиная с размера створки по высоте (FFH) или ширине (FFB) 800 мм и больше (зависит от профильной системы) должна устанавливаться блокада со стороны петель или на нижней горизонтальной стороне створки.

Смотрите рисунок: Блокада МК.РА

- Блокаду (1) упереть в угловую передачу (2).
- Зубчатое соединение блокады должно войти в зацепление с угловой передачей.
- Блокаду вставить в фурнитурный паз.
- Блокаду крепят шурупами, начиная сверху.
- Шуруп (3) вворачивают полностью, при этом происходит разблокировка элемента из среднего положения.



Внимание! Существует опасность повреждения фурнитуры. Если не наступит разблокировка элемента из среднего положения. Сильные попытки приведения фурнитуры в движение грозят повреждением элементов фурнитуры. Шуруп вкручиваем обязательно полностью.

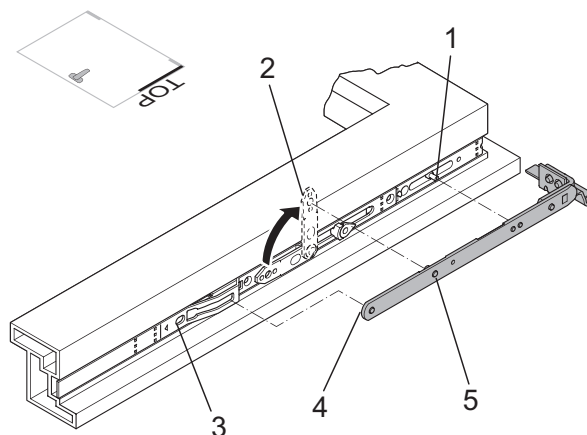

Кронштейн SK

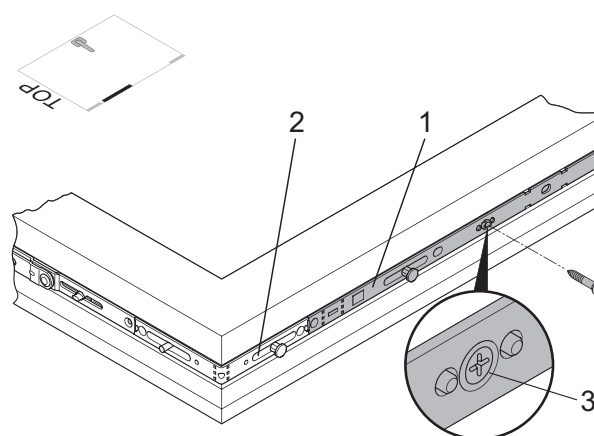

Блокада МК.РА

Смотрите рисунок: Угловая передача E1

- Угловую передачу (1) закрепить шурупами.

Смотрите рисунок: Трамплин AL.M.F12

- Монтаж соединителя KE, блокады и трамплина на нижней части створки:
 - В зависимости от ширины створки по фальцу блокаду установить в угловую передачу.
 - Соединитель обрезать согласно обозначенному размеру.
 - Соединитель KE приложить к петле створки таким образом, чтобы сторона для рубки была направлена в сторону ручки.
 - Переходник соединить с петлей створки периметрально-силовым соединением.
 - Шуруп (3) вворачивают полностью, при этом происходит разблокировка элемента из среднего положения.
 - Трамплин прикрутить к соединителю одним шурупом.

Смотрите рисунок: Угловая передача E1.PA

- Угловая передача E1.PA
 - Угловую передачу (1) закрепить шурупами.

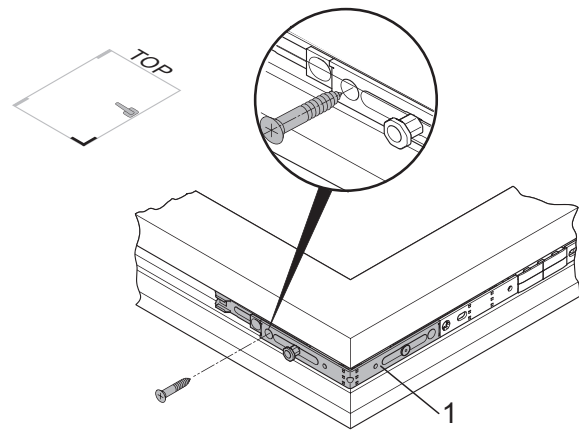

Угловая передача E1

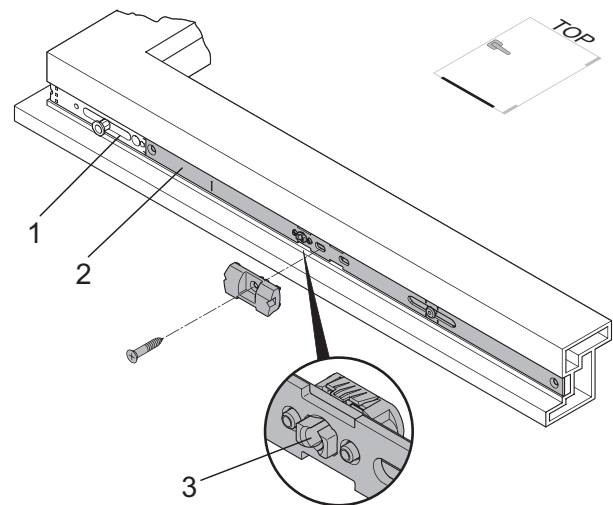

Трамплин AL.M.F12

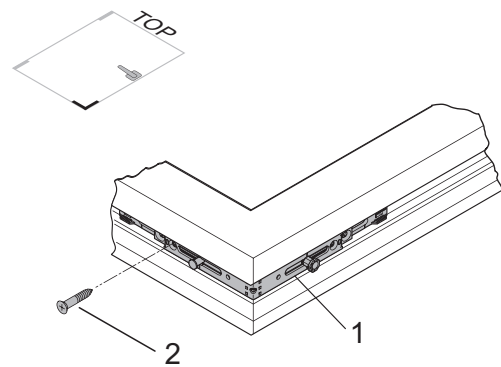

Угловая передача E1.PA

Смотрите рисунок: Блокада поворота ручки FSF

- Установить блокаду поворота ручки:
- Блокаду поворота ручки прикрутить к засову одним шурупом.
- Возможен поворот головки на 90 градусов (обусловлено профилем).
- Монтаж рамного элемента необязателен.

Важные указания:

- Элемент поставляется в установленном в заводских условиях нейтральном положении.
- После монтажа концевик пластикового элемента должен указывать направление к раме!
- При размерах фальцевого зазора больше или меньше 12 мм подгонку произвести путем поворота пластикового элемента вправо или влево.



Внимание! После монтажа фурнитуры следует проверить, все ли крепежные шурупы ввинчены в элементы фурнитуры.

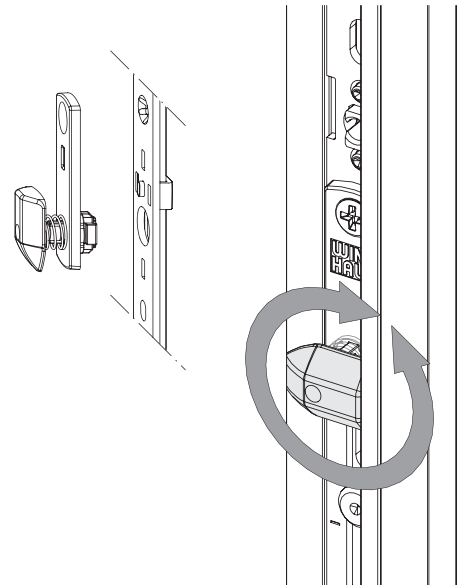

Блокада поворота ручки FSF

Монтаж элементов фурнитуры на раме

Поворотная створка с параллельным смещением створки от рамы/ прямоугольное окно

i Важно: Верхняя и нижняя петли монтируются после полного монтажа ответных планок.

Позиции ответных планок (базовый комплект)

Поворотная створка с параллельным смещением створки от рамы/
прямоугольное окно

На рисунках показаны возможные варианты расположения ответных планок. Количество ответных планок зависит от размера окна.

i Важно: Размеры, представленные на рисунках, это размеры от фальца рамы до края рабочей поверхности или середины ответной планки.

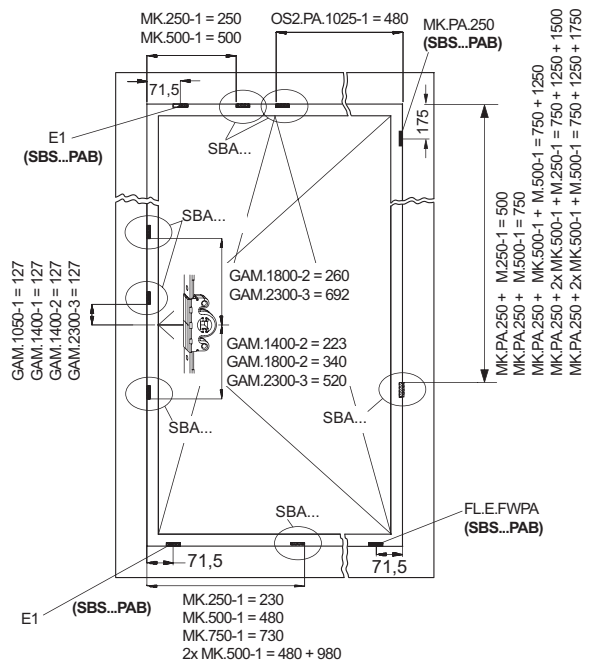

Места установки ответных планок ДК "центральное положение ручки"

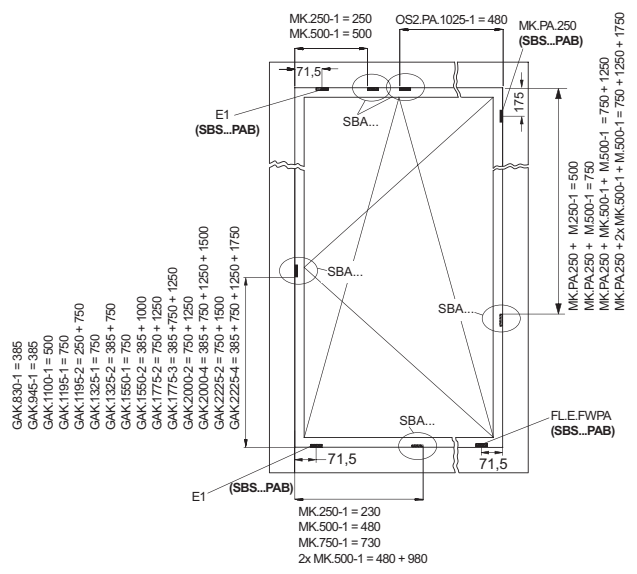

Места установки ответных планок ДК "фиксированное положение ручки"

Позиции ответных планок (RC 2)

На рисунках показаны возможные варианты расположения ответных планок. Количество ответных планок зависит от размера окна.



Важно: В случае ответных планок имеются ввиду противозломные ответные планки SBS...PAD. Размеры касаются "середины" ответной планки.

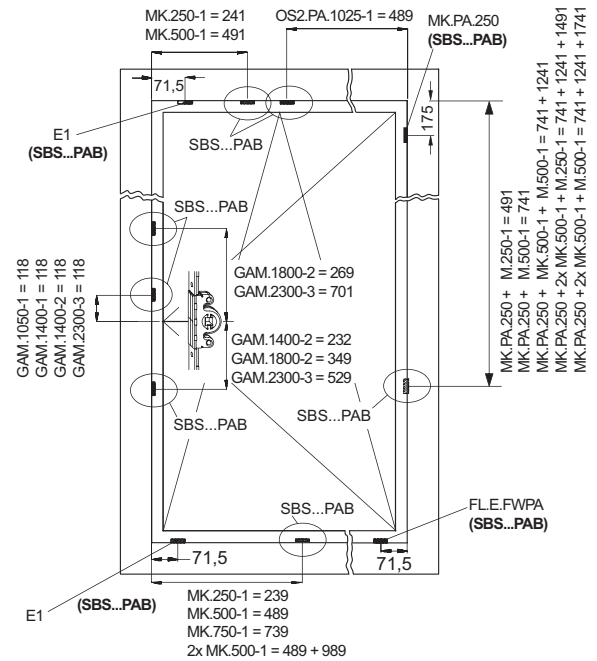

Места установки ответных планок ДК "центральное положение ручки"

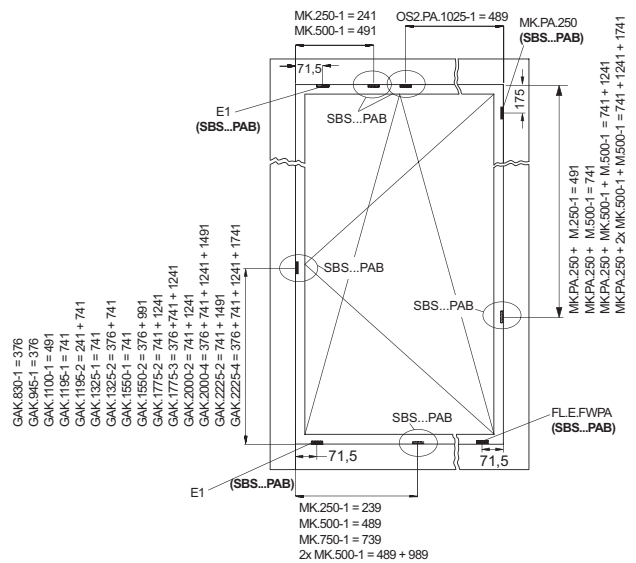

Места установки ответных планок ДК "фиксированное положение ручки"

Монтаж ответных планок

Ниже представлена схема применения шаблонов для ответных планок на примере использования шаблона LE.N.K 710-1100. Другие шаблоны следует использовать по аналогии. Для установки ответных планок шаблон накладывается на внутреннюю поверхность рамы так, чтобы упоры находились над фальцем.

Обозначение на шаблоне



Горизонтальное положение = красные упоры (для верхней шины и блокады)



Вертикальное положение = желтые упоры шаблона (для засовов и блокад)



Вертикальное / горизонтальное положение = синие упоры (для угловых передач)



= Рабочая плоскость ответной планки

Зацеп SBS...PA со стороны оконной ручки нижний угол E1

Смотрите рисунок: SBS..PA

- Следует применять шаблон PADK с посадочными местами под ответные планки с функцией параллельного смещения створки от рамы системы activPilot Comfort.
- Шаблон с красным упором приложить к нижнему углу рамы.
- Ответную планку SBS...PA установить в красную ячейку с маркировкой E1.PA, FL.FWPA, E1.

Ответная планка SBS...PA сторона ручки, угловая передача E1

Смотрите рисунок: Ответная планка SBS...PA

- Следует применять шаблон PADK с посадочными местами под ответные планки с функцией параллельного смещения створки от рамы системы activPilot Comfort.
- Красный упор шаблона приложить к верхнему углу.
- Ответную планку SBS...PA установить в красной ячейке шаблона с маркировкой E1.PA, FL.E.FWPA, E1.

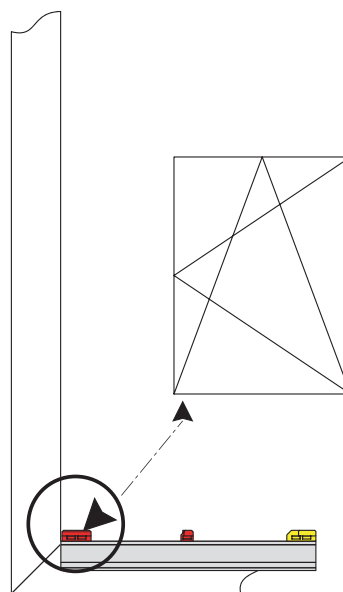

SBS..PA

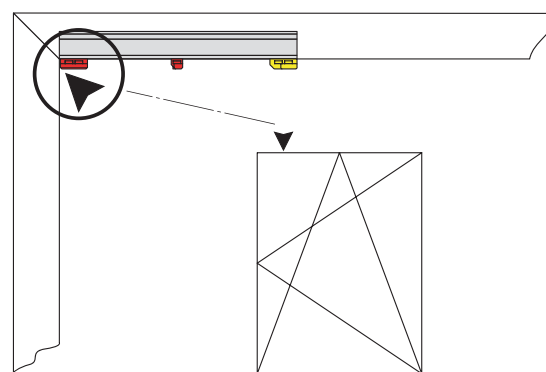

Ответная планка SBS...PA

Ответная планка SBS...PAB, петлевая сторона, верх, к МК.РА.250

Смотрите рисунок: SBS...PAB (устанавливается сверху по горизонтали)

- Следует применять шаблон PADK с посадочными местами под ответные планки с функцией параллельного смещения створки от рамы системы activPilot Comfort.
- Шаблон упереть желтым упором в верхний угол.
- Ответную планку SBS...PA.. установить в красной ячейке шаблона с маркировкой МК.РА.250.

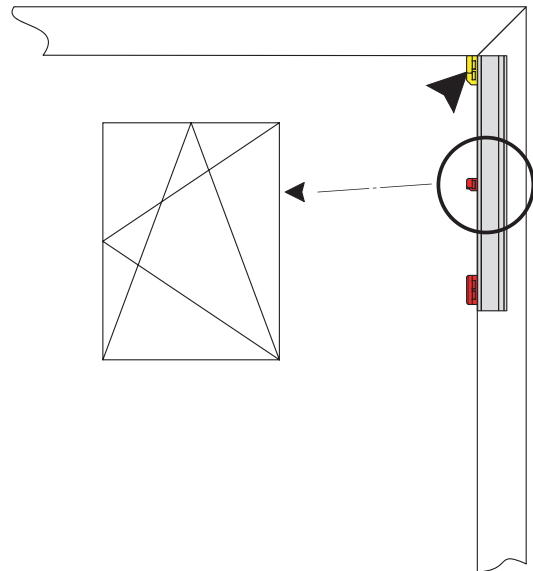

SBS...PAB (устанавливается сверху по горизонтали)

Ответная планка SBS...PAB для петли створки FLE.FWPA (нижняя петлевая сторона)

Смотрите рисунок: Ответная планка SBS...PAB

- Следует применять шаблон PADK с посадочными местами под ответные планки с функцией параллельного смещения створки от рамы системы activPilot Comfort.
- Шаблон с красным упором приложить к нижнему углу рамы.
- Ответную планку SBS...PAB приложить к красному упору с надписью E1.PA, FL.FWPA, E1.

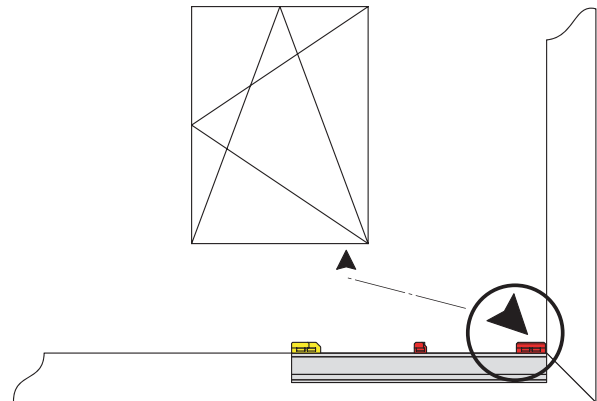

Ответная планка SBS...PAB

Ответные планки SBA... для ГАК, устанавливаются вертикально

- Шаблон упирается желтым упором в нижний угол.
- Ответные планки SBA. ... устанавливают между желтых или голубых упоров с надписью "ГАК ..."

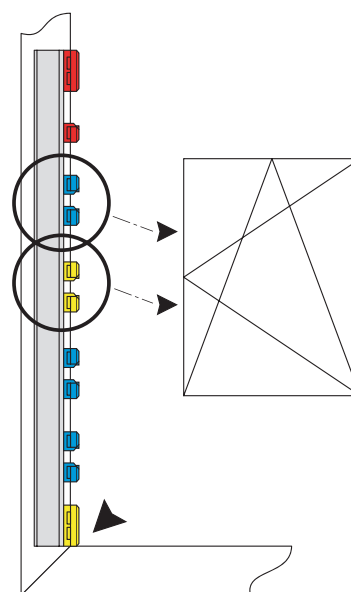

Ответная планка SBA... для ГАК, устанавливается вертикально

Ответные планки для GAM

- Приложить соответствующий шаблон с надписью "верх/низ".
- Ответные планки установить согласно обозначениям на шаблоне.

Выбор одного из трех телескопических шаблонов зависит от высоты окна:

- LE.N.T 0710-1050 для засова GAM 1050-1
- LE.N.T 1051-1800 для засова GAM 1400-1/2 / 1800-2
- LE.N.T 1801-2300 для засова GAM 2300-3



Важно: Обозначения на засовах должны совпадать с обозначениями на желтых упорах шаблонов.

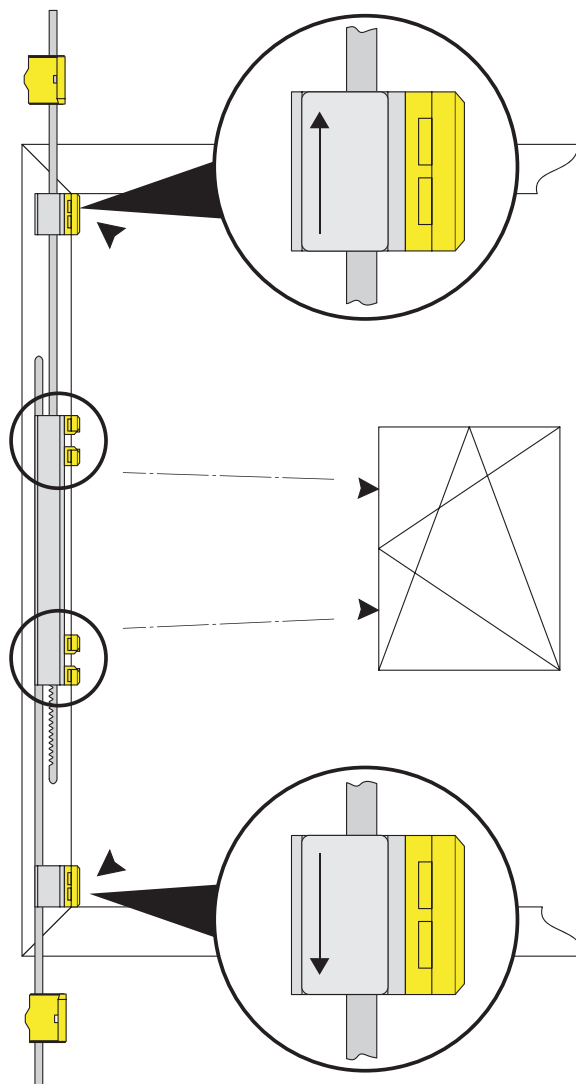

Ответные планки для GAM

Ответная планка для блокады М или МК с петлевой стороны в районе петли кронштейна

Смотрите рисунок: Ответные планки с петлевой стороны

- Шаблон упирается желтым упором в верхний угол.
- Ответную планку для блокады установить между желтыми упорами.



Важно: Маркировка на блокаде должна соответствовать обозначению на желтой ячейке шаблона. Маркировка блокады МК, например, "МК.750-1".

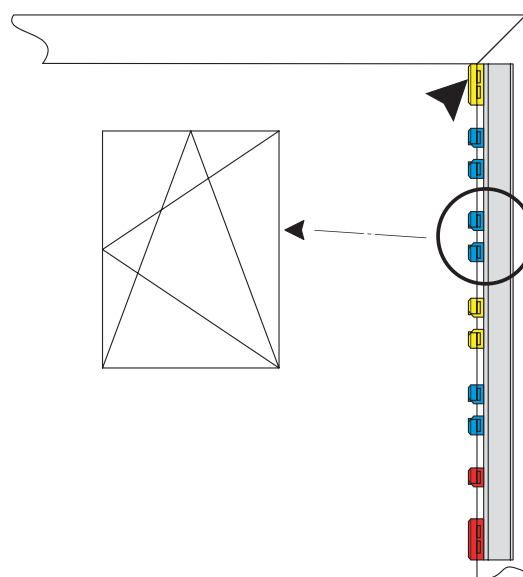

Ответные планки с петлевой стороны

Блокада М... нижняя, монтируется горизонтально

Смотрите рисунок: Блокада М (низ), устанавливается горизонтально

- Шаблон упирается красным упором в нижний угол.
- Ответную планку устанавливают между синих упоров с надписью "М" или "МК"

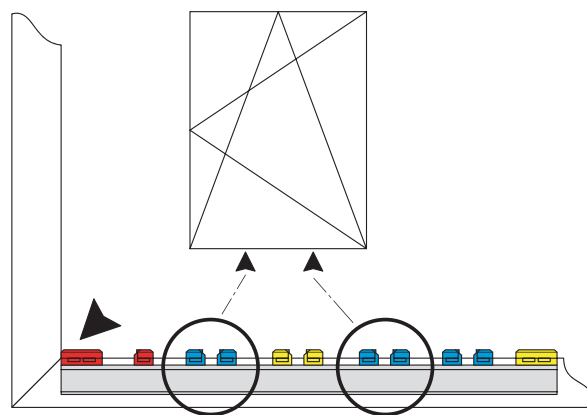

Блокада М (низ), устанавливается горизонтально

Монтаж верхней и нижней петель на раме

Смотрите рисунок: Верхняя петля и нижняя петля

- Прикрутить петлю кронштейна (2) и рамную петлю (1).



Важно: Производитель окон обязан гарантировать, что использованные петли и их крепеж соответствуют весу створки и замонтированы правильно.



Внимание! Прикручивание опорных элементов фурнитуры, таких как верхняя и нижняя петли, петля на створку должно происходить согласно требованиям Директивы ТВДК. Диаметр сверла должен соответствовать диаметру крепежных шурупов, а диаметр шурупов и их длина - обязывающим нагрузкам.

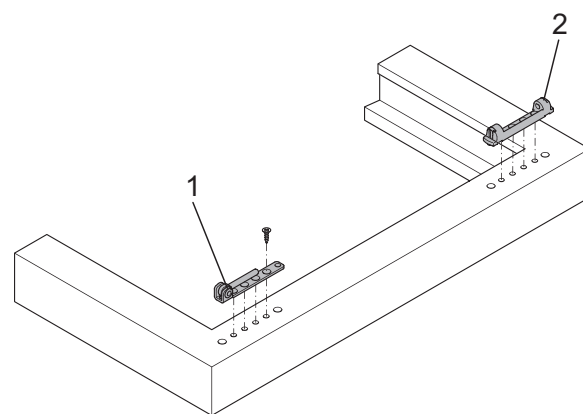

Верхняя петля и нижняя петля

Навешивание и снятие створки

Наружные петли

Установка створки на раму

(A)

- Навешиваем створку, прижимаем к раме и фиксируем штифтом в верхней петле.
- Все накладки и колпачки следует надеть на верхнюю и нижнюю петлю на раме.



Важно: Штифт следует установить снизу.

Снятие створки с рамы

(B)

- Установить створку в раме
- Извлечь штифт из верхней петли.
- Снять створку.



Внимание! Повреждения верхней петли кронштейна. При неправильном демонтаже или выбивании штифта силой, верхняя петля может выйти из строя. Штифт можно демонтировать, используя инструмент, только так, как показано на рисунке В.



Внимание! Предохранить створку таким образом, чтобы избежать ее падения. Обратит внимание на большой вес створок. При транспортировке створки должны быть задействованы два человека.

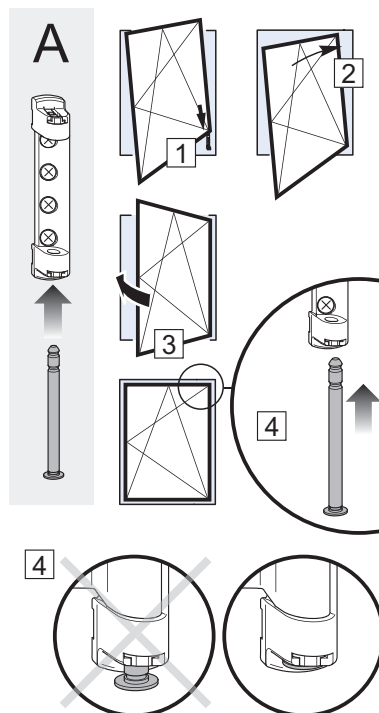

Установка створки на раму

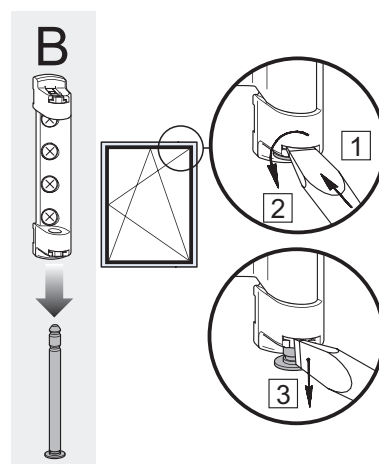

Снятие створки с рамы

Инструкция правильного навешивания и снятия створки

Указания по снятию и навешиванию створки окна показаны на рисунке на этой странице. Для обеспечения правильного монтажа рекомендуется наносить такую наклейку на защитную пленку.

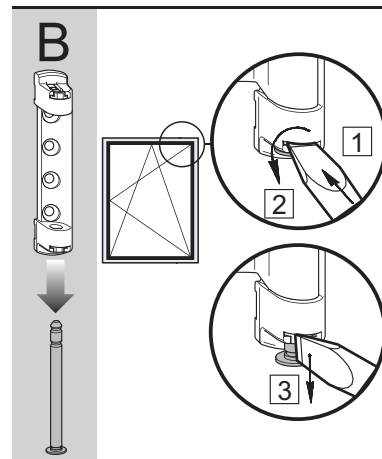
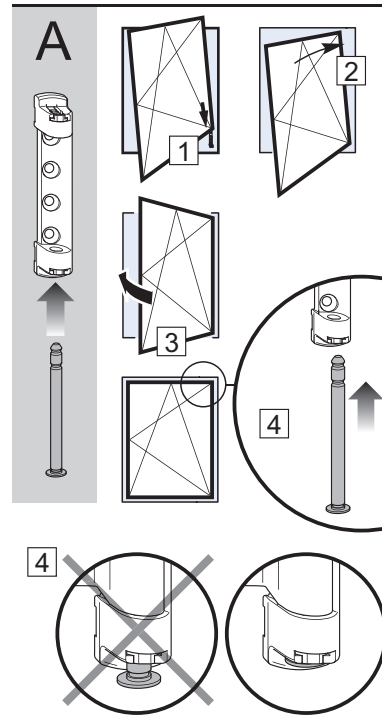
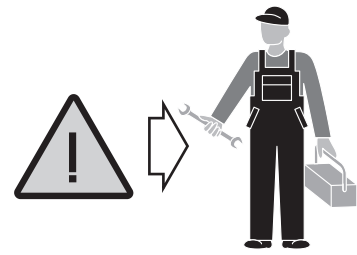

13.3

Пользование / Очередность открывания

activPilot Comfort PAD (ручка со стороны привода)

Очередность запираения: Закрыто - Открыто - Щелевое проветривание

- Поворот ручки снизу в горизонтальное положение переводит фурнитуру в поворотное положение. Очередной поворот на 90° до 180° переводит систему в положение параллельного смещения. Чтобы закрыть окно, следует повернуть ручку вниз в исходное положение.



Взломостойкость согласно DIN 18104-2 только в этих позициях. Окно следует закрыть оконной ручкой, а ручку заблокировать ключиком.

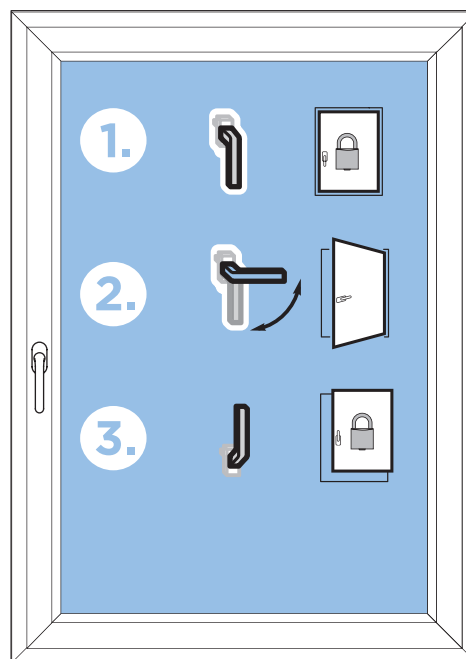

activPilot Comfort PAD (ручка со стороны привода)

activPilot Comfort PAD (ручка на нижней части створки)

Очередность запираения: Закрыто - Открыто - Щелевое проветривание

- Перевод ручки из горизонтального положения (закрыто) в вертикальное положение приводит к установке фурнитуры в положении "открыто". Очередной перевод ручки на 90° в положение 180° устанавливает фурнитуру в положение параллельного смещения створки от рамы. Для закрытия окна ручку следует перевести в исходное положение.

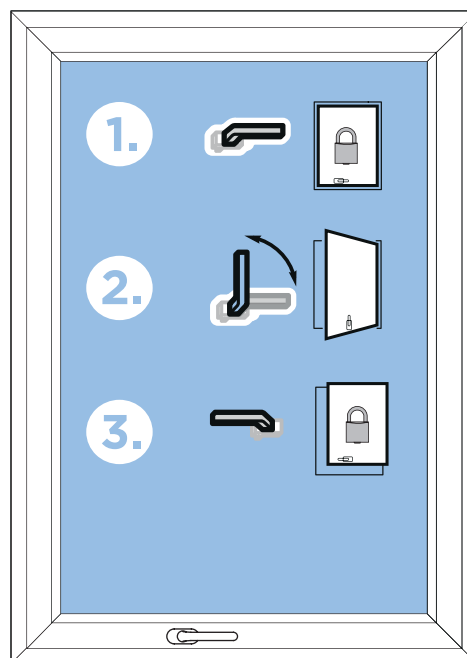

activPilot Comfort PAD (ручка на нижней части створки)

Технология и описание функции

Смотрите рисунок: Функция SBS.K.PAB...PAS

- Если восьмигранная цапфа находится в положении 1, окно закрыто.
- Если восьмигранная цапфа находится посередине (позиция 2), то окно можно открыть.
- Если восьмигранная цапфа находится в позиции 3, то оконная створка равномерно отодвинута от рамы (на ок. 6 мм).

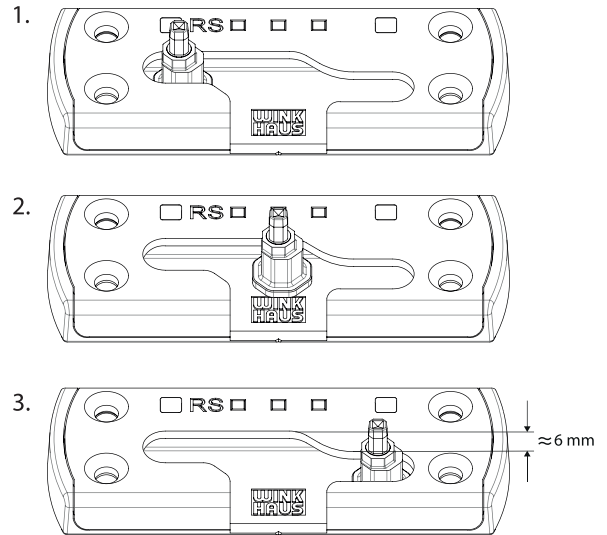

Функция SBS.K.PAB...PAS

Регулировка фурнитуры

Петля на раму/ Петля на створку

Регулировка по высоте (+/- 3 мм) и боковое смещение (+/- 2 мм) петли.

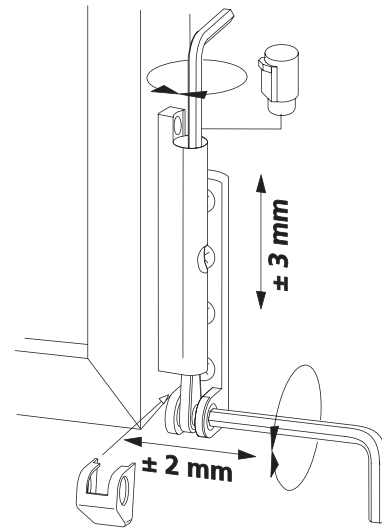

Петля на раму/ Петля на створку

8-гранная цапфа

Регулировка прижима створки к раме ($\pm 0,8$ мм) производится вращением восьмигранной цапфы только в открытом положении механизма (в центральном положении) специальным регулировочным ключом (V.SCH.ACP-S).

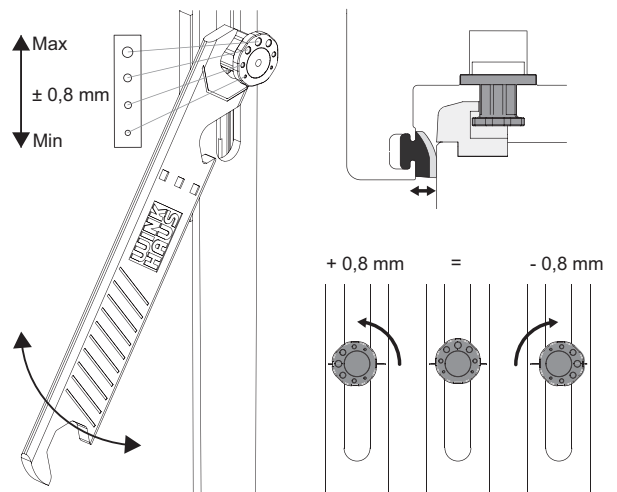

8-гранная цапфа

Доводчик закрывания створки в положении наклона

Возможность регулировки прижима створки к раме (при помощи доводчика) в диапазоне 18-25 мм. Блокаду удалить, приподнимая регулиционную защелку вверх.

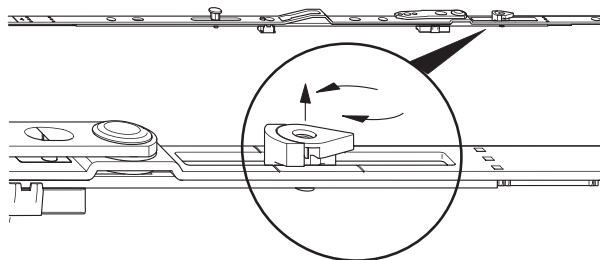

Доводчик закрывания створки в положении наклона

Установка наклона створки - регулировка на кронштейне

Регулировка на кронштейне по горизонтали (-2 мм по направлению от петли, +3,5 мм по направлению к петле).

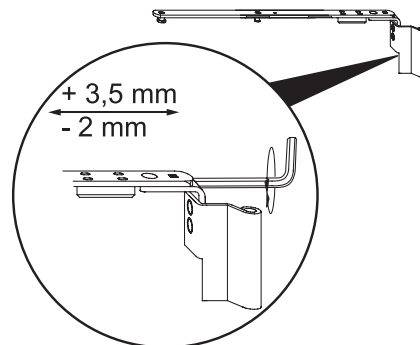

Кронштейн - прямоугольное окно

Уход за фурнитурой

Места смазки

Смотрите рисунок: Наглядная схема мест смазки

Рисунок представляет возможные места смазки.

Пункты А, С, D = места смазки важные для правильного функционирования фурнитуры.



Примечание: Данная схема мест смазки может изменяться в зависимости от комплектации фурнитуры. Количество фиксирующих пунктов зависит от размеров и типа оконной створки.



Внимание! Опасность травмирования. При снятии створки она может выпасть из оконной рамы и привести к телесным повреждениям. При обслуживании окна необходимо соблюдать соответственные меры безопасности.

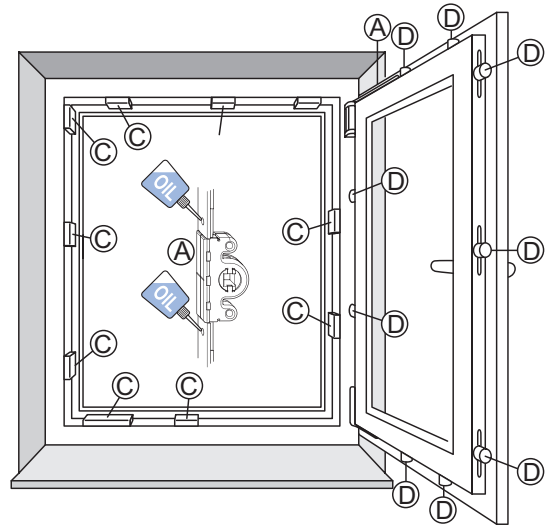

Наглядная схема мест смазки

Ответные планки

Смотрите рисунок: Места смазки

Для обеспечения плавного хода фурнитуры ответные планки следует смазывать специальным техническим маслом не реже одного раза в год.

- Ответные планки (C) на рабочих краях следует смазывать техническим вазелином или смазкой аналогичной консистенции.
- Рабочие плоскости цапф (D) следует смазывать специальной смазкой, не содержащей смол и перекиси.

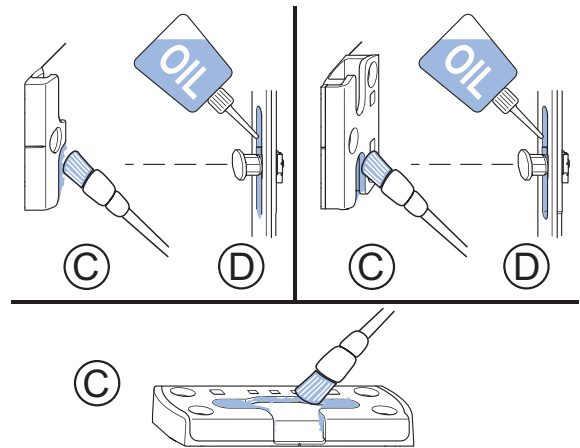

Места смазки

Определение рабочих граней

Смотрите рисунок: Рабочие края ответных планок

- Окно левое; ручка справа
- Окно правое; ручка слева

Кронштейн

Смотрите рисунок: Кронштейн

Кронштейн следует смазывать в местах соединения деталей на раме и на створке специальной смазкой для фурнитуры не реже одного раза в год.

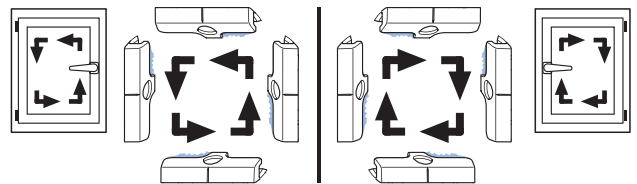

Рабочие края ответных планок



Важно: Не разрешается смазывание петли кронштейна.



Важно: Нельзя допускать до загрязнения кронштейна.

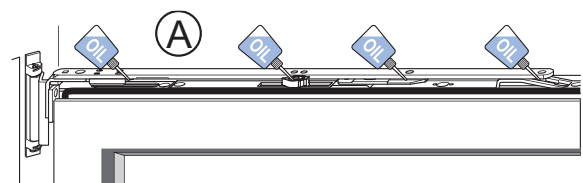

Кронштейн

Петля створки

Смотрите рисунок: Петля на створку FL.E...PA..

Петлю створки следует смазывать не реже одного раза в год специальным техническим маслом во всех подвижных местах.

Масло капают по одной капле на место. Место смазки должно быть очищено от пыли, воды и окиси.



Важно: Скользящие поверхности регулировочного механизма ответной планки следует содержать в чистоте.

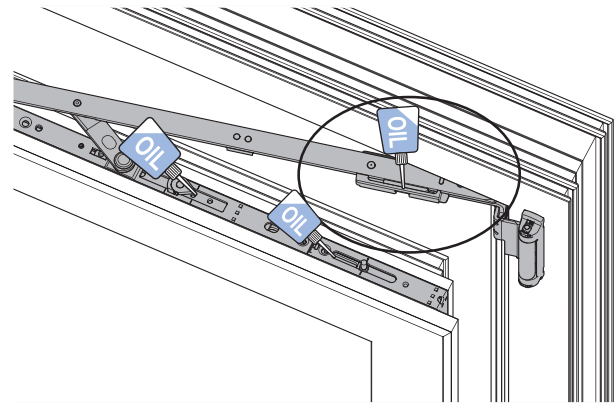

Защита от загрязнения и пыли

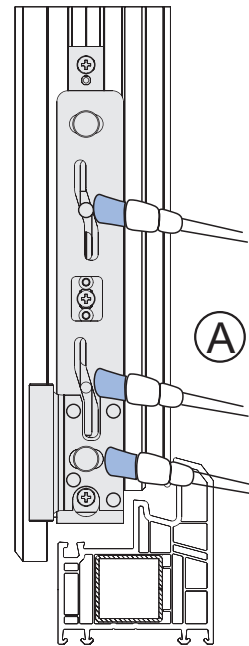

Петля на створку FL.E...PA..

Заметки

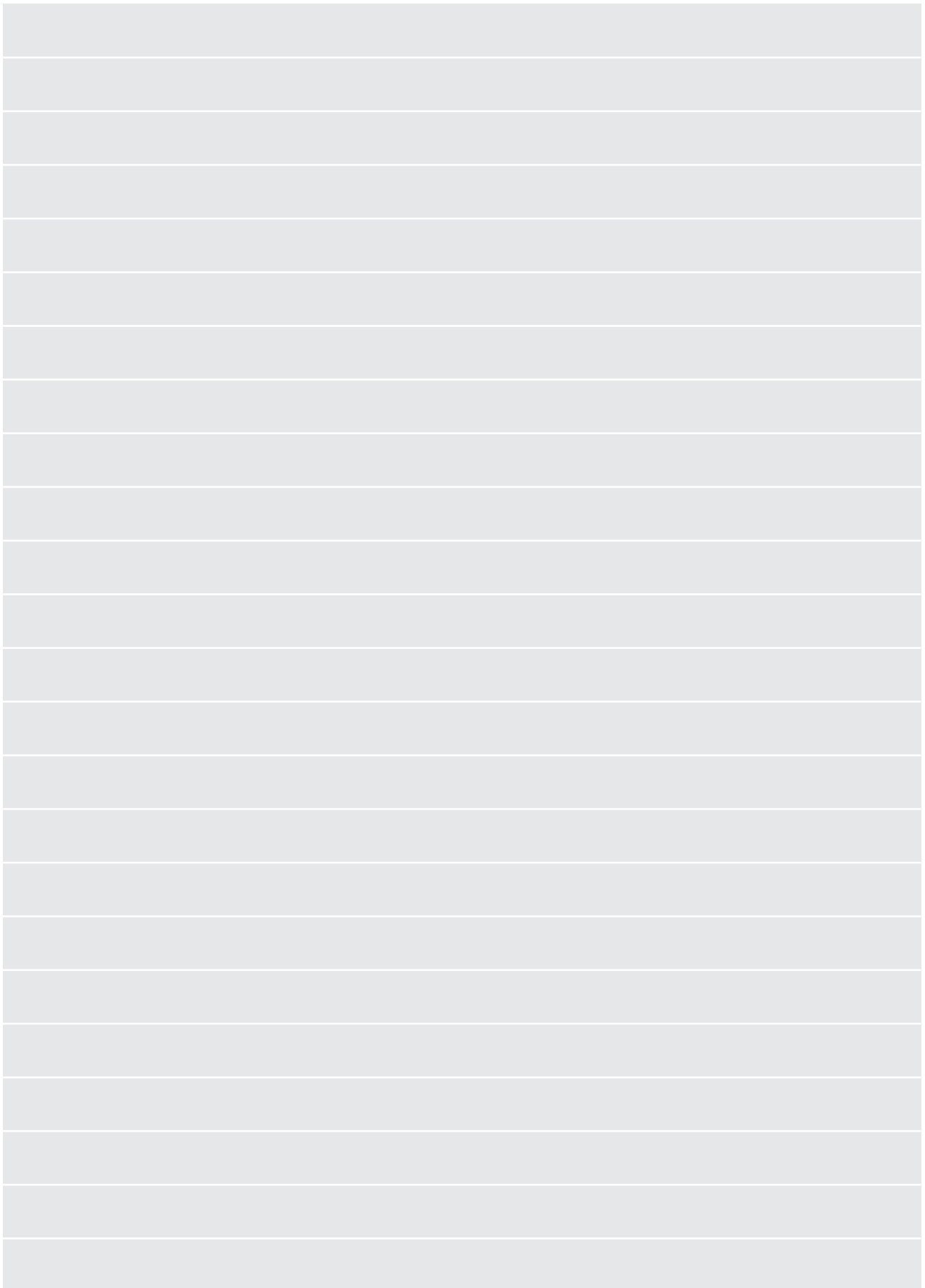

Заметки

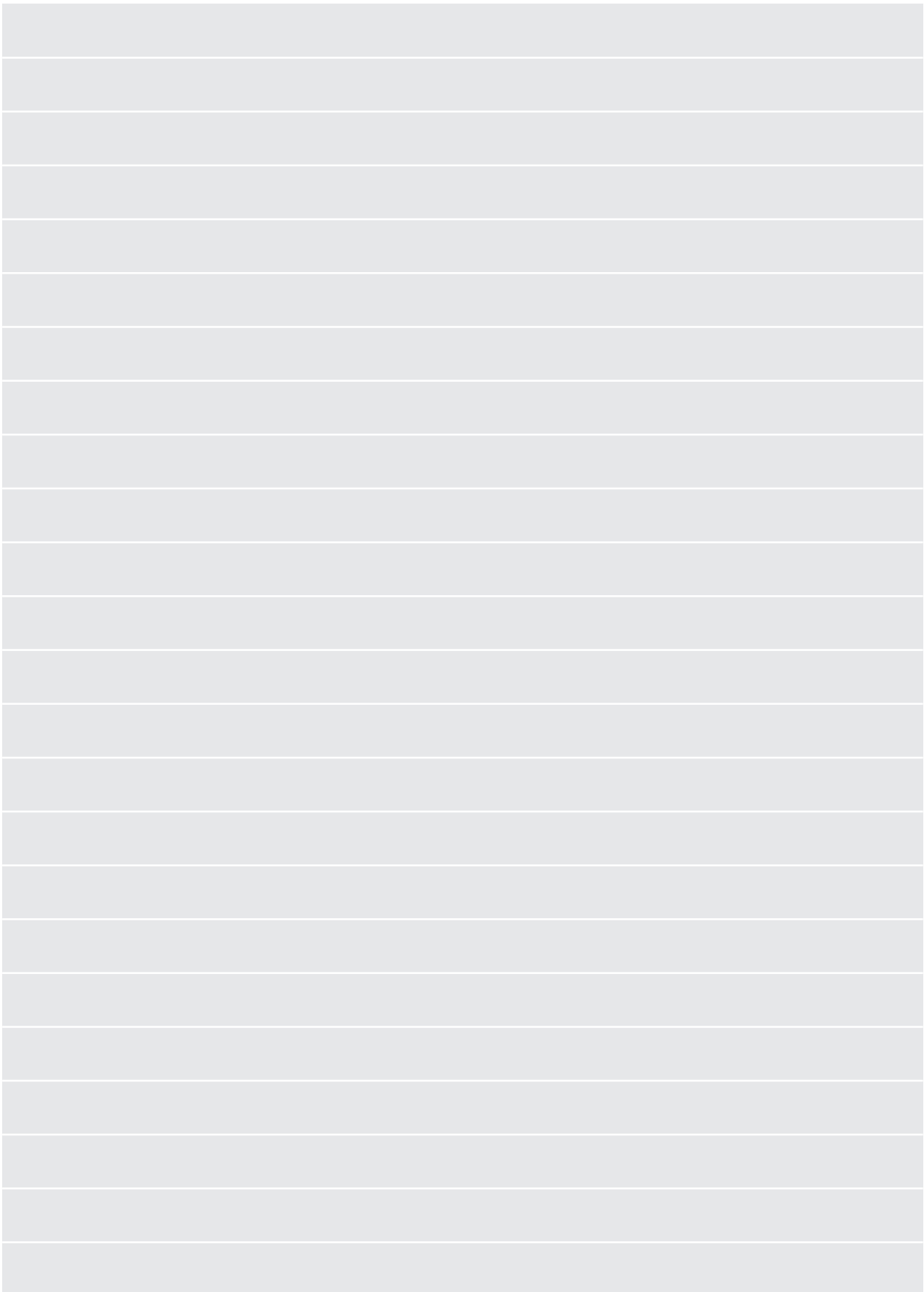

Aug. Winkhaus GmbH & Co. KG

August-Winkhaus-Straße 31
D-48291 Telgte
T +49 2504 921-0
F +49 2504 921-340

winkhaus.de
fenstertechnik@winkhaus.de

Winkhaus Polska Beteiligungs

spółka z ograniczoną odpowiedzialnością sp.k.

ul. Przemysłowa 1
PL 64-130 Rydzyna
T +48 65 52 55 700
F +48 65 52 55 820

winkhaus.pl
winkhaus@winkhaus.pl

Представительство Winkhaus

141707, РФ, Московская область,
г. Долгопрудный,
ул. Проспект Пацаева, д. 7, кор. 1
Т +7 (495) 722 04 70

winkhaus.ru
winkhaus@ru.winkhaus.pl